

FAX 3310L

Bedienungsanleitung <Basismerkmale>

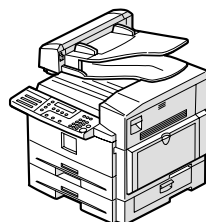

-
- 1** Die ersten Schritte
 - 2** Faxbetrieb
 - 3** Einrichtung
 - 4** Störungsbeseitigung

Einleitung

Im vorliegenden Handbuch sind Bedienung und Pflege des Geräts ausführlich beschrieben. Um die vielseitigen Möglichkeiten des Geräts voll auszuschöpfen, sollten die Anweisungen sorgfältig durchgelesen und befolgt werden. Legen Sie dieses Handbuch bitte griffbereit neben das Gerät.

Lesen Sie sich vor Einsatz des Geräts die Sicherheitshinweise im Kopiererhandbuch durch. Sie enthalten wichtige Informationen zur ANWENDERSICHERHEIT und zur VERMEIDUNG VON GERÄTESTÖRUNGEN.

Hinweise:

Einige Abbildungen in diesem Handbuch unterscheiden sich möglicherweise in manchen Details von Ihrem Gerät.

Manche Optionen sind unter Umständen in manchen Ländern nicht erhältlich. Erkundigen Sie sich bezüglich der Einzelheiten bitte bei Ihrem Händler.

Achtung: Zur Vermeidung gefährlicher Strahlung, Einstellungen und Anwendungen ausschließlich nach der vorliegenden Bedienungsanleitung vornehmen. Dieses Gerät (siehe Spezifikation in den Bedienungsanleitungen) wird in Laserklasse 1 eingestuft. Die vorgesehenen Sicherheitsmaßnahmen und Verriegelungsmechanismen verhindern, dass der Bediener dem Laserstrahl ausgesetzt wird. An der Rückwand des Geräts befindet sich der folgende Aufkleber.

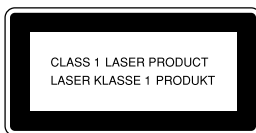

In diesem Handbuch werden zwei Arten von Größenbezeichnungen verwendet. Beziehen Sie sich bei diesem Gerät auf die metrische Version.

Um eine gute Ausgabequalität zu erzielen, empfiehlt Ricoh, daß Sie Original-Ricoh-Toner verwenden.

Ricoh haftet nicht für Schäden oder Kosten, die durch die Verwendung anderer als Original-Ricoh-Teile in Ihrem Ricoh-Bürogerät entstehen.

Wichtig

Änderungen in diesem Handbuch sind ohne vorherige Ankündigung vorbehalten. Das Unternehmen kann in keinem Fall für direkte, indirekte, spezielle, beiläufige oder Folgeschäden im Zusammenhang mit der Bedienung oder dem Betrieb dieses Geräts haftbar gemacht werden.

Stromversorgung:

220–240 V, 50/60 Hz

Achten Sie darauf, das Netzkabel an eine wie oben spezifizierte Stromquelle anzuschließen. Einzelheiten zur Stromversorgung finden Sie im Kapitel 10 "Anschließen der Stromversorgung und Einschalten des Geräts" im Faxhandbuch Erweiterte Funktionen.

Warenzeichen

Adobe® und Acrobat® sind eingetragene Warenzeichen von Adobe Systems Incorporated.

Microsoft®, Windows® und Windows NT® sind eingetragene Warenzeichen der Microsoft Corporation in den Vereinigten Staaten und/oder anderen Ländern.

Macintosh ist ein eingetragenes Warenzeichen von Apple Computer, Incorporated.



Konformitätserklärung

Hinweis für Anwender in Ländern des Europäischen Wirtschaftsraums (EWR)

Dieses Produkt entspricht den Anforderungen der Konformitätsrichtlinien 1999/5/EG des Europäischen Parlamentes und des Europarats vom 9. März 1999 für Funk- und Telekommunikationseinrichtungen.

Hinweis für Anwender mit analogem PSTN-Zugang in EWR-Ländern

Dieses Produkt wurde so entwickelt, dass der analoge PSTN-Zugang in allen EWR-Ländern gewährleistet ist. Die Kompatibilität zum örtlichen PSTN ist abhängig von den Einstellungen der Software-schalter. Bitte setzen Sie sich mit Ihrem zuständigen Kundendienst in Verbindung, wenn dieses Produkt nach einem Umzug in einem anderen Land wieder in Betrieb genommen werden soll. Beim Auftreten von Problemen, bitte den zuständigen Kundendienst benachrichtigen.

Die CE-Konformitätserklärung ist auf der folgenden Internet-Seite verfügbar:

http://www.ricoh.co.jp/fax/ce_doc/

In Übereinstimmung mit IEC 60417 werden bei diesem Gerät folgende Symbole für den Hauptschalter verwendet:

- bedeutet STROMVERSORGUNG EINGESCHALTET.**
- bedeutet STROMVERSORGUNG AUSGESCHALTET.**

INHALTSVERZEICHNIS

HINWEIS	1
Sicherheitshinweise	1
Sicherheit bei der Bedienung.....	1
Sicherheit bei der Bedienung	4
Erdung.....	4
Positionen der Aufkleber und Kennzeichnungen betreffend	
⚠VORSICHT und ⚠ACHTUNG	5
ENERGY STAR-Programm	6
Energiesparmodus	7
Recyclingpapier	8
Hinweise zum Lesen dieses Handbuchs	9
Symbole.....	9
Handbücher zu diesem Gerät	10
Basismerkmale (das vorliegende Handbuch)	10
Erweiterte Funktionen (auf CD-ROM)	10
Systemvoraussetzungen	11

1. Die ersten Schritte

Überblick über die Bauteile	13
Vorderseite.....	13
Seitenansicht.....	14
Bedienfeld	15
Gerät einschalten	18
Stromversorgung einschalten	18
Stromversorgung ausschalten	18
Lesen des Displays	19
Lesen des Displays und Verwendung der Tasten.....	19
Bereit-Anzeige.....	19
Kommunikationsdisplay	20
Display-Hinweise.....	20

2. Faxbetrieb

Übertragungsmodi	21
Umschalten zwischen Speichersenden und Sofort Senden	22
Vorlage einlegen	23
Einlegen von Vorlagen in den Vorlageneinzug	24
Schwierig zu erkennende Vorlagenformate	24
Speichersenden	25

Annullieren einer Speicherübertragung	27
Bevor die Taste "Start" gedrückt ist	27
Während die Vorlage gescannt wird	27
Während der Übertragung	27
Während eine Vorlage auf die Übertragung wartet.....	28
Sofort Senden	30
Annullieren einer Sofortübertragung	32
Bevor die Taste "Start" gedrückt ist	32
Nachdem die Taste "Start" gedrückt ist	32
Scaneinstellungen	33
Auflösung	33
Vorlagenart.....	34
Wählvorgang	35
Direkte Eingabe der Rufnummer.....	35
Pause.....	36
Tonsignal	36
Verwendung von Zielwahl	36
Verwendung von Kurzwahl	37
Verwendung von Gruppen	38
Eine auf Zielwahltaste programmierte Gruppe aufrufen	39
Eine Gruppe mit der Gruppentaste aufrufen.....	40
Empfangsmodus	41
Auswahl des Empfangsmodus.....	42

3. Einrichtung

Eigener Name/Fax-Header/Eigene Faxnummer	43
Programmieren	44
Bearbeiten.....	46
Löschen.....	47
Zielwahl	48
Programmieren	48
Bearbeiten.....	50
Löschen.....	52
Zielwahltastenetikett.....	53
Transparentes Etikettenpapier.....	54
Kurzwahl	55
Programmieren	55
Bearbeiten.....	57
Löschen.....	59

Gruppen.....	60
Programmieren	60
Bearbeiten.....	63
Bearbeiten eines Gruppennamens	64
Hinzufügen einer Faxnummer zu einer Gruppe.....	65
Löschen.....	67
Löschen einer Empfangsstation aus einer Gruppe.....	68
Löschen der gesamten Gruppe	69
Text eingeben	72
Verfügbare Zeichen.....	72
Tasten	72
Eingabe von Zeichen	73

4. Störungsbeseitigung

Einlegen von Papier in das Standardmagazin.....	75
Lautstärke einstellen.....	77
Beseitigen von Vorlagenstaus	79
Beseitigen von Kopien-, Fax- oder Ausdruckstaus	80
Innerhalb des Geräts.....	80
Fehlermeldungen.....	82
Wenn die Anzeige Empf.Datei leuchtet	84
Problemlösungen	85
INDEX.....	87

HINWEIS

⚠ ACHTUNG:

Die Verwendung anderer Bedien- und Einstellelemente als die im vorliegenden Handbuch beschriebenen sowie die Durchführung nicht beschriebener Prozeduren kann zum Austreten gefährlicher Strahlungen führen.

Für dieses Gerät sind abgeschirmte Verbindungskabel zu verwenden, damit die für dieses Gerät geltenden HF-Emissionsgrenzen nicht überschritten werden.

Direkter (oder durch Reflexion auftretender) Augenkontakt mit dem Laserstrahl kann zu schweren Augenschäden führen. Die vorgesehenen Sicherheitsmaßnahmen und Verriegelungsmechanismen verhindern, dass der Bediener dem Laserstrahl ausgesetzt wird.

Sicherheitshinweise

Beim Gebrauch des Geräts sollten die folgenden Vorsichtsmaßnahmen unbedingt beachtet werden.

Sicherheit bei der Bedienung

In dieser Bedienungsanleitung werden die folgenden Symbole verwendet:

⚠ VORSICHT:
Bei Nichtbeachtung dieser Warnung können Sie sich schwere Verletzungen zuziehen oder zu Tode kommen.

⚠ ACHTUNG:
Bei Nichtbeachtung dieses Warnhinweises können Sie sich leichtere oder mittelschwere Verletzungen zuziehen oder Sachschäden verursachen.

⚠ VORSICHT:

- **Stecken Sie das Netzkabel immer direkt in die Steckdose; verwenden Sie niemals ein Verlängerungskabel.**
- **Ziehen Sie das Netzkabel (durch Ziehen am Stecker, nicht am Kabel selbst) aus der Steckdose, wenn Kabel oder Stecker beschädigt sein sollten.**
- **Zur Vermeidung von gefährlichen elektrischen Schlägen oder Verletzungen durch Laserstrahlung entfernen Sie nur die Abdeckungen oder Schrauben, die in diesem Handbuch beschrieben sind.**
- **Schalten Sie das Gerät ab und ziehen Sie das Netzkabel (durch Ziehen am Stecker, nicht am Kabel selbst) aus der Steckdose, wenn eine der folgenden Bedingungen aufgetreten ist:**
 - **Es wurde Flüssigkeit in das Gerät geschüttet.**
 - **Es gibt Grund zur Annahme, dass das Gerät der Wartung oder einer Reparatur bedarf.**
 - **Das Gehäuse des Geräts ist beschädigt.**
- **Verschütteter oder alter Toner darf nicht verbrannt werden. Tonerstaub kann sich bei Kontakt mit offener Flamme entzünden.**
- **Die Entsorgung kann über den autorisierten Fachhandel oder entsprechende Sammelstellen erfolgen.**
- **Entsorgen Sie die gebrauchten Tonerkartuschen gemäß den örtlichen Bestimmungen.**

⚠ ACHTUNG:

- *Schützen Sie das Gerät vor Feuchtigkeit und Nässe, wie beispielsweise Regen oder Schnee.*
- *Ziehen Sie das Netzkabel aus der Steckdose, bevor Sie das Gerät bewegen. Achten Sie beim Verschieben des Geräts darauf, dass das Netzkabel nicht unter dem Gerät eingeklemmt und beschädigt wird.*
- *Fassen Sie das Netzkabel immer am Stecker und niemals direkt am Kabel, wenn Sie es aus der Steckdose ziehen.*
- *Achten Sie darauf, dass keine Büro- oder Heftklammern oder andere kleinere Metallkörper in das Gerät fallen.*
- *Toner (sowohl alter als auch neuer) und Tonerkartuschen müssen außerhalb der Reichweite von Kindern verwahrt werden.*
- *Aus Gründen des Umweltschutzes sollten Verschleiß- und Verbrauchsteile des Geräts nicht in den Hausmüll gegeben werden, sondern bei einem autorisierten Fachhändler oder einer entsprechenden Annahmestelle entsorgt werden.*
- *Im Inneren des Geräts können sehr hohe Temperaturen erreicht werden. Berühren Sie keine Teile, die mit dem Warnhinweis "Heiße Oberfläche" versehen sind. Anderenfalls können Sie sich Verbrennungen zuziehen.*
- *Bei der Entwicklung unserer Produkte haben wir auf einen hohen Standard bei Qualität und Funktion geachtet; wir empfehlen Ihnen daher, Verbrauchsmaterialien nur im autorisierten Fachhandel zu erwerben.*

Sicherheit bei der Bedienung

Erdung

Um einen möglicherweise lebensgefährlichen elektrischen Schlag zu vermeiden, muss das Gerät an den Schutzerdungsleiter des Gebäudes angeschlossen werden, und zwar über die Erdleiter von Netzkabel und 3-poligem Stecker.

Positionen der Aufkleber und Kennzeichnungen betreffend **⚠️ VORSICHT** und **⚠️ ACHTUNG**

Dieses Gerät verfügt an den nachstehend gezeigten Positionen über Aufkleber und Kennzeichnungen betreffend **⚠️ WARNUNG** und **⚠️ ACHTUNG**. Folgen Sie bitte aus Sicherheitsgründen den Anweisungen und behandeln Sie das Gerät wie gezeigt.

Die Bauteile im Geräteinneren werden sehr heiß. Fassen Sie nicht in das Geräteinnere. Anderenfalls können Sie sich Verbrennungen zuziehen.

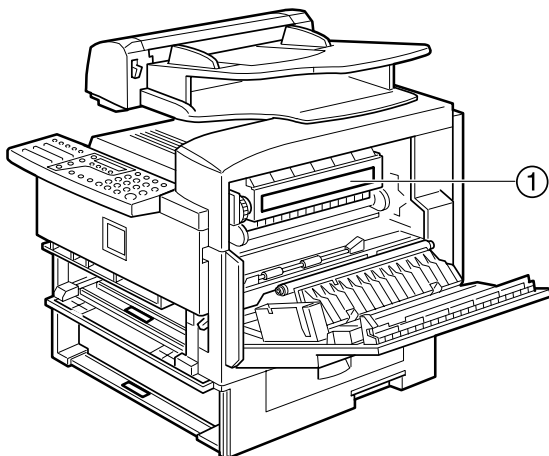

①

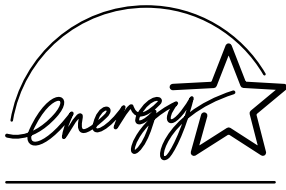

ENERGY STAR-Programm

 <p>ENERGY STAR®</p>	Als ENERGY STAR-Partner haben wir dieses Modell entsprechend den ENERGY STAR-Richtlinien zur Einsparung von Energie ausgelegt.
---	--

Die ENERGY STAR-Richtlinien zielen darauf ab, ein internationales Energiesparsystem zur Entwicklung und Einführung von energiesparenden Bürogeräten zu schaffen, um einen Beitrag zur Lösung von Umweltproblemen wie beispielsweise der Erwärmung der Erdatmosphäre zu leisten.

Wenn ein Produkt die ENERGY STAR-Richtlinien erfüllt, hat der Partner das Recht, das Gerät mit dem ENERGY STAR-Logo zu versehen.

Das vorliegende Gerät wurde auf das Ziel hin konstruiert, die Umweltbelastung durch Büromaschinen zu reduzieren, indem den Energieverbrauch verringernde Funktionen wie beispielsweise ein Stromsparmodus integriert wurden.

- **Niedrigenergiemodus**

Dieses Faxgerät schaltet standardmäßig 5 Minuten nach dem letzten Betriebsvorgang in den Niedrigenergiemodus. Zum Verlassen des Niedrigenergiemodus die Taste **【Energiesparen/Modi löschen】** drücken. Im Energiespar-Standby-Modus startet das Gerät den Druckvorgang in etwa 40 Sekunden, im Fax-Standby-Modus in etwa 30 Sekunden.

◆ **Spezifikation**

Niedrigenergiemodus	Leistungsaufnahme	1,5 W
	Reaktivierungszeit	5 Minuten

Energiesparmodus

Der Energiesparmodus ermöglicht es Ihnen, unnötigen Energieverbrauch zu vermeiden und Energiekosten einzusparen. Obwohl wir Ihnen aus Umweltschutzgründen empfehlen, diesen Modus stets zu verwenden, kann er nach Ihrem Wunsch abgeschaltet werden.

Wenn Sie das Gerät nach der Installation in Betrieb nehmen, ist der Energiesparmodus standardmäßig eingeschaltet.

Es sind zwei Arten des Energiesparmodus verfügbar:

- Fax-Stanby: Verwenden Sie diesen Modus, wenn Sie regelmäßig Faxnachrichten empfangen.
- Energiespar-Stanby: Verwenden Sie diesen Modus, wenn Sie den Energieverbrauch noch weiter einschränken wollen.

Wählen Sie den für Ihre Anforderungen am besten geeigneten Energiesparmodus.

Selbst wenn das Bedienfeld-Display im Energiesparmodus ausgeschaltet ist, funktionieren die während Übertragung oder Empfang blinkenden oder leuchtenden Anzeigen noch immer. Wenn die Anzeige "Empf.Datei" aufleuchtet, beenden Sie den Energiesparmodus und führen die entsprechende Aktion durch.

Art des Energiesparmodus	Status	Wie lange dauert es, bis das Gerät nach Verlassen des Energiesparmodus drucken kann	Leistungsaufnahme
Fax-Stanby	Das Display schaltet aus. Das Gerät hält die Heizwalze auf der halben Temperatur, die zum Drucken benötigt wird. Die Aufwärmphase ist daher kurz. (Heizung auf halber Temperatur.)	Innerhalb von 30 Sekunden.	40 W
Energiespar-Stanby	Das Display schaltet aus. Das Gerät lässt die Heizwalze auf Raumtemperatur absinken. Die Aufwärmphase dauert daher länger. (Heizung ausgeschaltet.)	Innerhalb von 40 Sekunden.	1,5 W

Sie können den Energiesparmodus mit Hilfe der Anwenderparameter ein- oder ausschalten. Das Gerät wird standardmäßig mit eingeschaltetem Energiesparmodus ausgeliefert.

Das Gerät aktiviert den Energiesparmodus, wenn:

- Das Gerät für die Dauer von ca. 5 Minuten nicht verwendet wird (das Gerät schaltet automatisch in den Energiesparmodus).
- Der Anwender die Taste "Energiesparen/Modi löschen" für die Dauer von 2 Sekunden drückt.

Um den Energiesparmodus zu verlassen:

- Während das Gerät im Energiesparmodus ist, die Taste "Energiesparen/Modi löschen" drücken.
- Im FAX-Standby-Modus irgendeine Taste drücken.
- Eine Vorlage einlegen.
- Den optionalen Handapparat oder den Hörer des externen Telefons abnehmen.

Hinweis

- Wenn Sie im Energiesparmodus Papier nachfüllen, wird auch bei nicht korrekt eingesetztem Papiermagazin keine Fehlermeldung angezeigt.
- Nach Einlegen von Papier die Energiespartaste drücken und überprüfen, ob im Display "BEREIT" angezeigt wird.

Die Anzeige "Manueller Empfang" wird im Energiesparmodus ausgeschaltet, auch wenn sich das Gerät im manuellen Empfangsmodus befindet.

Empfang im Energiesparmodus

Die im Speicher abgelegten Sendevorlagen werden auch nach Einschalten des Energiesparmodus übertragen und eingehende Faxnachrichten empfangen.

Wird eine Faxnachricht im Energiesparmodus empfangen, druckt das Gerät diese aus und schaltet erneut in den Energiesparmodus.

Einschränkung

Der Energiesparmodus wird nicht aktiviert, wenn eine Vorlage eingelegt wird.

Recyclingpapier

In Übereinstimmung mit dem ENERGY-STAR-Programm empfehlen wir die Verwendung von umweltfreundlichem Recyclingpapier. Bitte wenden Sie sich bezüglich der empfohlenen Papiertypen an Ihren Fachhändler.

Hinweise zum Lesen dieses Handbuchs

Symbole

Im vorliegenden Handbuch werden folgende Symbole verwendet:

VORSICHT:

Dieses Symbol weist auf eine gefährliche Situation hin, die bei Nichtbeachtung der Anweisungen zu schweren Verletzungen oder Lebensgefahr führen kann. Lesen Sie diese Anweisungen im Abschnitt "Sicherheitsinformationen" in jedem Fall durch.

ACHTUNG:

Dieses Symbol weist auf eine gefährliche Situation hin, die bei Nichtbeachtung der Anweisungen zu Sachschäden oder Verletzungen führen kann. Lesen Sie diese Anweisungen im Abschnitt "Sicherheitsinformationen" in jedem Fall durch.

* Die obigen Ausführungen sind Hinweise zu Ihrer Sicherheit.

Wichtig

Wenn diese Hinweise nicht befolgt werden, können Papierstaus, Vorlagenbeschädigungen oder Datenverluste auftreten. Daher die Anweisungen unbedingt lesen und befolgen.

Vorbereitung

Dieses Symbol weist auf Vorkenntnisse oder Vorbereitungsmaßnahmen hin, die für den Gerätebetrieb erforderlich sind.

Hinweis

Dieses Symbol weist auf Vorsichtsmaßnahmen hin, die beim Gerätebetrieb zu beachten sind, bzw. auf Maßnahmen, die nach Betriebsstörungen zu ergreifen sind.

Einschränkung

Dieses Symbol weist auf zahlenmäßige Begrenzungen und auf nicht miteinander kombinierbare Funktionen oder Bedingungen hin, unter denen eine bestimmte Funktion nicht ausgeführt werden kann.

Referenz

Dieses Symbol weist auf einen Querverweis hin.

[]

Tasten auf dem Bedienfeld des Gerätes.

Handbücher zu diesem Gerät

Zu diesem Gerät gibt es zwei Faxhandbücher: Das Handbuch "Basismerkmale" und das Handbuch "Erweiterte Funktionen". Ziehen Sie das jeweils erforderliche Handbuch zu Rate.

Basismerkmale (das vorliegende Handbuch)

Das Handbuch "Basismerkmale" erläutert die gängigsten Faxfunktionen und Bedienungsabläufe.

Erweiterte Funktionen (auf CD-ROM)

Die einzelnen Sprachversionen des Handbuchs befinden sich im PDF-Format auf der CD-ROM in einem eigenen Ordner. Öffnen Sie den Faxordner und wählen Sie Ihre bevorzugte Sprachversion. Zum Lesen dieser Dateien ist der Adobe Acrobat Reader erforderlich. Ist der Adobe Acrobat Reader auf Ihrem Computer nicht installiert, müssen Sie ihn von der CD-ROM mit dem Handbuch "Erweiterte Funktionen" installieren.

Hinweis

- Je nach Umgebung oder verwendeter Sprache lassen sich PDF-Dateien nicht einwandfrei anzeigen oder ausdrucken.

Das Handbuch "Erweiterte Funktionen" beschreibt speziellere Funktionen und erläutert darüber hinaus die Einstellungen für den Key Operator.

❖ Kapitel 1 - Sende-Optionen

Erläutert das Senden zu einem vorbestimmten Zeitpunkt, ohne den Sendevorgang am Gerät überwachen zu müssen, und darüber hinaus die vorteilhafte Nutzung von Zeiten mit niedrigeren Telefongebühren.

❖ Kapitel 2 - Job-Information

Erläutert, wie gespeicherte Faxnachrichten gelöscht werden und der Inhalt gespeicherter Dateien überprüft wird.

❖ Kapitel 3 - Sonstige Sendefunktionen

Befasst sich mit nützlichen Sendefunktionen. Erläutert die speziellen Wählfunktionen.

❖ Kapitel 4 - Empfangsfunktionen

Befasst sich mit Empfangsfunktionen. Sie erfahren zum Beispiel wie Sie Nachrichten von unbekanntem Sendestationen abweisen können.

❖ Kapitel 5 - Kopieren

Erläutert Kopierabläufe und -funktionen.

❖ **Kapitel 6 - Fax-Anwenderprogramme**

Erläutert die Programmierung häufig verwendeter Funktionen auf Anwendungsfunktionstasten sowie die Einstellung von Datum und Uhrzeit.

❖ **Kapitel 7 - "Key Operator"-Einstellungen**

Erläutert Funktionen, die für den "Key Operator" vorgesehen sind. Hier erfahren Sie, wie die Anwenderparametereinstellungen geändert werden können.

❖ **Kapitel 8 - Behebung von Funktionsstörungen**

Erläutert die Vorgehensweise, wenn ein Fehlerbericht ausgedruckt wird oder die Stromversorgung abgeschaltet ist.

❖ **Kapitel 9 - Wartung des Geräts**

Erläutert, wie das Papierformat in den Papiermagazinen geändert wird, wie der Scanner gereinigt wird, usw.

❖ **Kapitel 10 - Installation**

Erläutert die Installation, den Anschluss des Geräts an die Telefonleitung und den Anschluss an die Stromversorgung.

❖ **Kapitel 11 - Anhang**

Sie können die Spezifikationen dieses Geräts überprüfen.

Systemvoraussetzungen

Zur Ausführung des FACSIMILE CD-ROM-Handbuchs ist folgendes erforderlich:

System: Windows 95, Windows 98, Windows Me, Windows NT 4.0, Windows 2000 oder ein Macintosh-Computer.

Die Funktionsfähigkeit kann jedoch nicht in allen Umgebungen garantiert werden. Wir weisen darauf hin, dass sich das Handbuch bei bestimmten Computer- und/oder Betriebssystemversionen unter Umständen nicht ausführen lässt.

1. Die ersten Schritte

Überblick über die Bauteile

Vorderseite

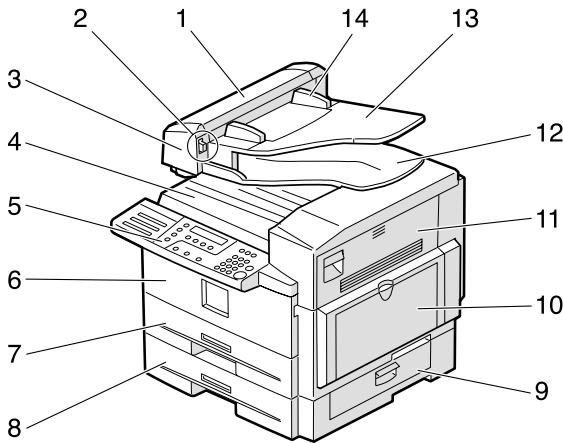

ZFWH220E

1. ADF-Abdeckung

Abdeckung des Vorlageneinzugs (ADF).

2. Freigabeknopf

Zum Öffnen des Vorlageneinzugs auf diesen Knopf drücken.

3. Vorlageneinzug (ADF)

Die Vorlagen werden automatisch eingezogen.

4. Ausgabeablage

Empfangene Faxnachrichten und Kopien werden hier ausgegeben.

5. Bedienfeld

Tastenfeld zur Bedienung und Displayanzeige zur Überwachung des Geräts.

6. Frontklappe

Diese Klappe öffnen, wenn die Tonerpatrone oder die PCU (Fotoleitereinheit) ausgetauscht wird.

7. Standard-Papiermagazin

Das Papier hier einlegen.

8. Papierbank (Option)

Hier kann zusätzliches Papier eingelegt werden.

9. Untere rechte Abdeckung

Diese Abdeckung öffnen, um gestautes Papier zu entfernen, das aus der optionalen Papierbank eingezogen wurde.

10. Bypass-Einzug (Option)

Eine Faxnachricht kann auf das hier angelegte Papier gedruckt oder eine Vorlage kopiert werden.

11. Rechte Abdeckung

Diese Abdeckung öffnen, um gestautes Papier zu entfernen, das aus dem Papiermagazin eingezogen wurde.

12. Vorlagenablage

Die gescannten Vorlagen werden hier abgelegt.

13. Vorlageneinzugstisch

Die für eine Faxübertragung oder das Kopieren vorgesehenen Vorlagen hier anlegen.

14. Vorlagenführungen

Die Vorlagenführungen auf das Vorlagenformat einstellen.

Seitenansicht

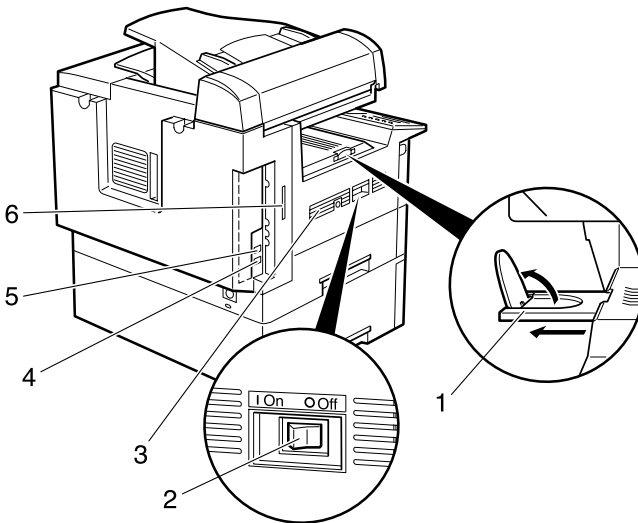

ZFWH230E

1. Erweiterung der Ausgabeablage

Den Endanschlag herausziehen und anheben, wenn größere Papierformate verwendet werden.

2. Hauptschalter

Der Hauptschalter schaltet Ihr Gerät ein und aus.

3. Lüftungsschlitze

Verhindern, dass die Geräteinnentemperatur zu stark ansteigt. Die Belüftungsschlitze stets freihalten. Ein zu starker Anstieg der Geräteinnentemperatur kann zu Funktionsstörungen führen.

4. G3-Leitungsanschluss

5. Externer Telefonanschluss

6. Steckplatz für Speicherkarte

Die optionale Speicherkarte hier einsetzen.

Bedienfeld

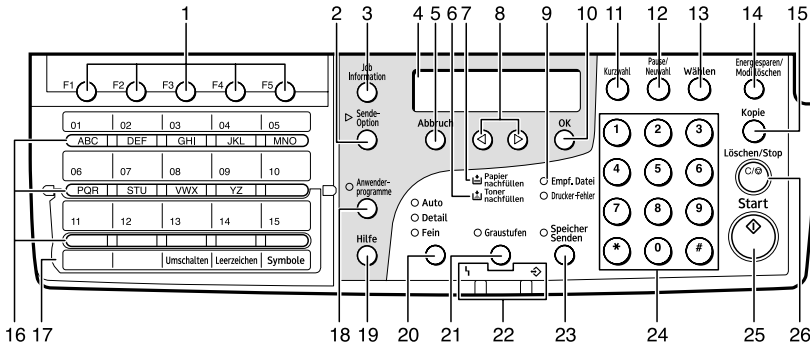

DE ZFW5030E

1. Anwenderfunktionstasten

Jede dieser Tasten kann für den schnellen Zugriff auf häufig verwendete Funktionen programmiert werden.

❖ Standardmäßig programmierte Funktionen

Taste	Funktion
F1	Journal drücken
F2	Fax Header drücken
F3	TX Sendebericht
F4	Gruppenwahl
F5	Wähloption

2. Taste **[Sende Option]**

Dient zum Ändern der Sendeoptionseinstellungen. Die Anzeige leuchtet, wenn Optionseinstellungen geändert sind.

3. Taste **[Job Information]**

Diese Taste drücken, um Informationen über einen bestimmten Job zu erhalten.

4. LCD-Display

Das Display führt Sie durch die verschiedenen Funktionsabläufe und informiert über den Gerätestatus. Außerdem erscheinen hier die Gerätemeldungen.

5. Taste **[Abbruch]**

Diese Taste drücken, um einen Vorgang zu annullieren oder zur vorherigen Anzeige zurückzukehren.

6. Anzeige **Toner nachfüllen**

Blinkt, wenn der Toner zur Neige geht, und leuchtet, wenn der Toner vollständig aufgebraucht ist.

7. Anzeige **Papier nachfüllen**

Leuchtet bei leerem oder nicht richtig eingesetztem Papiermagazin.

8. Tasten **⏪ ⏩**

Zum Bewegen des Cursors oder Auswählen von Funktionen.

9. Anzeige **Empf.Datei**

Leuchtet, wenn eine Empfangsnachricht gespeichert wurde.

10. Taste **[OK]**

Diese Taste drücken, um eine im Display angezeigte Frage mit "Ja" zu beantworten.

11. Taste **[Kurzwahl]**

Dient zum Wählen einer Kurzwahlnummer.

12. Taste **【Pause/Neuwahl】**

Pause: Fügt beim Wählen oder Speichern einer Faxnummer eine Pause ein. Eine Pause kann vor der ersten Ziffer nicht eingegeben werden.

Neuwahl: Wählt eine der 10 zuletzt verwendeten Rufnummern erneut an.

13. Taste **【Wählen】**

Zum Wählen einer Rufnummer über die Zehnertastatur, ohne den Handapparat abzunehmen.

14. Taste **【Energiesparen/Modi löschen】**

Energiesparen: 2 Sekunden lang drücken, um den Energiesparmodus zu aktivieren oder deaktivieren. Wird das Gerät für einen bestimmten Zeitraum nicht benutzt oder treffen für einen bestimmten Zeitraum keine Daten ein, schaltet das Gerät automatisch in den Energiesparmodus.

Modi löschen: Die Taste drücken, um eventuell gewählte Einstellungen zu löschen und das Gerät wieder in den vorherigen Zustand zu versetzen.

15. Taste **【Kopie】**

Diese Taste drücken, um die im Einzug befindliche Vorlage zu kopieren.

16. Zielwahltasten

Diese Tasten zur Rufnummernwahl per Tastendruck oder zur Eingabe von Buchstaben und Symbolen verwenden. Darüber hinaus können sie zur Gruppenwahl verwendet werden.

17. Zielwahltasten-Abdeckplatte

Nach unten klappen, um die Zielwahlen **【01】** bis **【15】** zu wählen und nach oben klappen, wenn die Zielwahlen **【16】** bis **【30】** verwendet werden sollen.

Hinweis

- Sicherstellen, dass die Abdeckplatte flach am Bedienfeld anliegt.

18. Taste **【Anwenderprogramme】**

Drücken, um in den Anwenderprogramm-Modus zu schalten. Die Standardeinstellungen können mit Hilfe des Anwenderprogramms geändert werden.

19. Taste **【Hilfe】**

Diese Taste zum Ausdruck einer Hilfeliste betätigen.

20. Taste **【Auflösung】**



Zum Umschalten zwischen **Standard-**, **Auto-**, **Detail-** und **Fein-Auflösung**. Leuchtet die Anzeige nicht, ist die **Standard-** Auflösung gewählt.

21. Taste **【Graustufen】**

Beim Senden oder Kopieren von Fotos oder Abbildungen mit feinen Abstufungen den Graustufenmodus wählen. Er kann auch für Farbvorlagen verwendet werden.

22. Statusanzeigen

Diese Anzeigen informieren Sie laufend über den aktuellen Gerätestatus.

-  Alarm
Blinkt die Alarmanzeige, müssen Sie auf das Display schauen und die angezeigte Meldung lesen, um festzustellen, wo das Problem liegt (z.B. Papierstau oder offene Abdeckung).
-  Kommunikation
Leuchtet beim Senden oder Empfangen einer Faxnachricht.

23. Taste 【Speicher Senden】

Diese Taste zum Umschalten zwischen den Modi "Speicher Senden" und "Sofort Senden" verwenden.

Leuchtet die Anzeige nicht, ist der Modus "Sofort Senden" gewählt; leuchtet sie dagegen auf, befindet sich das Gerät im Modus "Speicher Senden".

24. Zehnertastatur

Dient zum Wählen von Faxnummern oder zur Eingabe der Kopienanzahl.

25. Taste 【Start】

Dient zum Starten sämtlicher Vorgänge.

26. Taste 【Löschen/Stop】

Löschen: Löscht ein Zeichen oder eine Ziffer.

Stop: Unterbricht den aktuellen Vorgang (Senden, Scannen, Kopieren oder Drucken).

Gerät einschalten

1

Zum Starten des Geräts den Hauptschalter einschalten.

Hinweis

- Dieses Gerät wird automatisch in den Energiesparmodus versetzt, wenn es eine Zeitlang nicht benutzt wird.

Stromversorgung einschalten

1 Sicherstellen, dass der Netzstecker fest in der Steckdose sitzt.

2 Den Hauptschalter einschalten.

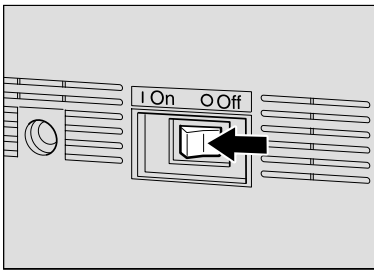

ZFWH110E

Stromversorgung ausschalten

Wichtig

- Vor Ausschalten des Hauptschalters oder Ziehen des Netzsteckers sicherstellen, dass in der Fax-Bereit-Anzeige 100% steht. Die gespeicherten Faxvorlagendateien werden für mindestens 12 Stunden nach Ausschalten des Hauptschalters oder Ziehen des Netzsteckers gesichert, bevor sie verloren gehen. Ist jedoch die Umgebungstemperatur niedrig oder war das Faxgerät für weniger als eine Woche eingeschaltet, kann sich die Datensicherungszeit verkürzen.
- Bei der Installation der optionalen Speicherkarte werden die im Speicher enthaltenen Faxdateien nicht gelöscht. Wenn Sie dem Gerät eine Speicherkarte hinzufügen, stellen Sie sicher, dass im Display 100% angezeigt wird, und schalten dann den Hauptschalter des Geräts aus.

1 Den Hauptschalter ausschalten.

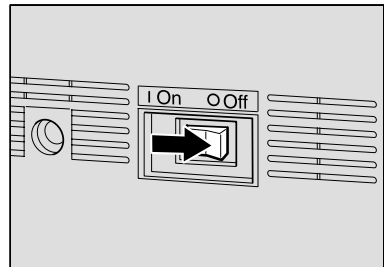

ZFWH330E

Lesen des Displays

Das Display informiert Sie über den Gerätestatus und führt Sie durch die verschiedenen Bedienabläufe.

Hinweis

- Wird das Gerät eine Zeitlang nicht benutzt, kehrt es automatisch zur Bereit-Anzeige zurück. Sie können diesen Zeitraum mit Hilfe der Funktion "Fax-Rückstellzeit" auswählen. Siehe S.70 "Fax-Rückstellzeit eingeben", <Erweiterte Funktionen>.

Lesen des Displays und Verwendung der Tasten

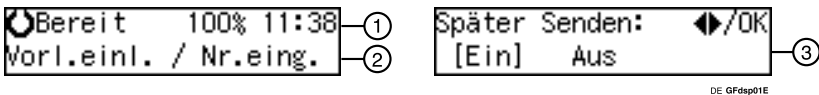

- ① Zeigt den Gerätestatus oder die aktuell gewählte Funktion an.
- ② Display-Anzeige für Meldungen. Wähl- oder einstellbare Optionen.
- ③ Display-Anzeige wählbarer Optionen.

Hinweis

- Mit Hilfe der Taste ⓐ oder ⓑ eine andere Funktion im Display anzeigen oder die Klammern zur Wahl eines anderen Wertes verschieben.
- Die Taste **[OK]** drücken, um eine gewählte Funktion oder einen eingegebenen Wert zu bestätigen und zum vorherigen Display zurückzukehren.
- Die Taste **[Abbruch]** drücken, um eine gewählte Funktion oder einen eingegebenen Wert zu annullieren und zum vorherigen Display zurückzukehren.

Bereit-Anzeige

Befindet sich das Gerät im Standby-Modus (unmittelbar nach dem Einschalten oder nach Drücken der Taste **[Abbruch]**), wird das folgende Display angezeigt.

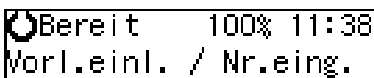

Hinweis

- Um das Gerät wieder zur Bereit-Anzeige zu versetzen, einen der folgenden Schritte durchführen:
 - Haben Sie eine Vorlage eingelegt, ohne die Taste **[Start]** zu drücken, die Vorlage entfernen.
 - Haben Sie keine Vorlage eingelegt, die Taste **[Abbruch]** drücken.

- Wurde der Anwenderprogramm-Modus aktiviert, die Taste **[Anwenderprogramme]** oder **[Abbruch]** drücken.

Kommunikationsdisplay

Während eines Kommunikationsvorgangs wird der Status angezeigt.

◆ Anzeige beim Speichersenden oder Empfang:

In der oberen Display-Zeile erscheint der Name oder die Faxnummer der Gegenstation.

```
ABC COMPANY  
Vorl.einl. / Nr.eing.
```

Hinweis

- Während das Gerät eine Faxnachricht aus dem Speicher sendet bzw. in den Speicher empfängt, kann bereits die nächste Vorlage in den Speicher gelesen werden.

◆ Sofort Senden:

```
ABC COMPANY  
Sende...
```

Display-Hinweise

Je nach Situation zeigt das Gerät im Display verschiedene Hinweise an.

◆ Anweisungen und Aufforderungen

```
Später Senden: OK  
Zeit [09:58]
```

◆ Fragen

```
Freikarte speich.?  
[Ja] Nein
```

◆ Wahlmöglichkeiten

```
Name einfügen: ◀/OK  
[Ein] Aus
```

◆ Status

```
ABC COMPANY  
Anwählen...
```

Übertragungsmodi

Es gibt zwei Übertragungsarten.

◆ Speichersenden

Wenn eine Faxnachricht gespeichert ist, startet der Sendevorgang automatisch.

Diese Funktion empfiehlt sich, wenn Sie in Eile sind und die Vorlagen sofort mitnehmen wollen. Außerdem können Sie eine Faxnachricht in einem Bedienvorgang an mehrere Empfangsstationen senden. Dieses Verfahren wird als Rundsenden bezeichnet.

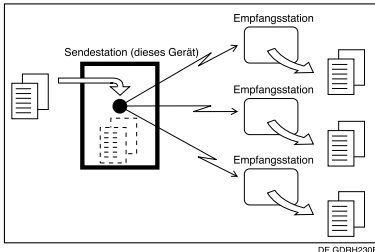

◆ Sofort Senden

Das Gerät wählt die Rufnummer sofort an und beginnt mit dem Sendevorgang, während die Vorlage noch gescannt wird.

Diese Funktion empfiehlt sich, wenn Sie Ihre Faxnachricht sofort senden wollen und eine sofortige Bestätigung für die Verbindung zur richtigen Empfangsstation wünschen.

Die Faxnachricht wird hierbei nicht gespeichert.

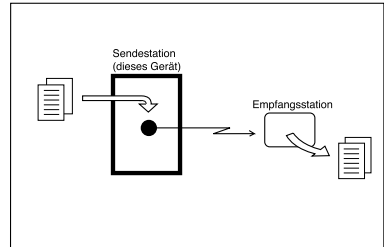

⚠ Wichtig

- Bei einem Stromausfall, nach Ausschalten des Hauptschalters oder Herausziehen des Netzsteckers, werden alle gespeicherten Vorlagen gelöscht, wenn dieser Zustand einen gewissen Zeitraum überschreitet. Unmittelbar nach Wiederherstellung der Stromversorgung wird ein Netzausfallbericht gedruckt, mit dessen Hilfe Sie feststellen können, welche Vorlagen gelöscht wurden. Siehe S.115 "Netzausfallbericht", <Erweiterte Funktionen>.

Umschalten zwischen Speichersenden und Sofort Senden

Die Taste **【Speicher Senden】** drücken, um zwischen Speichersenden und Sofort Senden zu wechseln. Wenn die Anzeige der Taste **【Speicher Senden】** nicht leuchtet, ist Sofort Senden gewählt. Leuchtet dagegen die Anzeige der Taste **【Speicher Senden】** ist Speichersenden aktiviert.

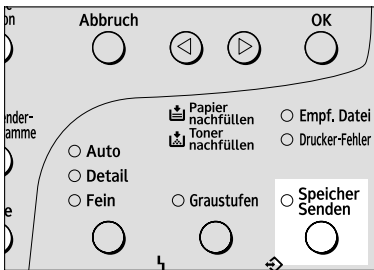

DE ZFW5070E

Hinweis

- ❑ Sie können mit Hilfe der Anwenderparameter (Schalter 00, Bit 6) bestimmen, ob der Modus "Speichersenden" oder "Sofort Senden" beim Einschalten des Geräts aktiviert wird. Siehe S.93 "Anwenderparameter", <Erweiterte Funktionen>.
- ❑ Sie können mit Hilfe der Anwenderparameter (Schalter 01, Bit 7) festlegen, ob der Übertragungsmodus nach der jeweiligen Kommunikation auf die Grundeinstellung zurückgestellt wird. Siehe S.93 "Anwenderparameter", <Erweiterte Funktionen>.

Vorlage einlegen

Sie können Ihre Vorlagen in den Vorlageneinzug einlegen.

❖ Einlegen von A4-, B5-, A5-, 5 $\frac{1}{2}$ " \times 8 $\frac{1}{2}$ "-, 8 $\frac{1}{2}$ " \times 11"-, 8 $\frac{1}{2}$ " \times 14"- und 8" \times 13"-Vorlagen

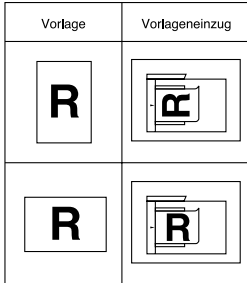

DE GFMUK11E

❖ Einlegen von A5- und 8 $\frac{1}{2}$ " \times 5 $\frac{1}{2}$ "-Vorlagen

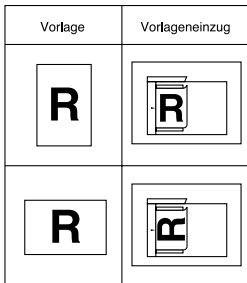

DE GFMUK12E

Hinweis

- Der Ausdruck einer übertragenen Faxnachricht hängt vom Papierformat und der Papierlaufrichtung im Empfangsgerät ab. Entsprechen Format und Laufrichtung im Empfangsgerät nicht der Vorlage, wird die Faxnachricht beim Ausdrucken verkleinert, an beiden Rändern abgeschnitten oder auf zwei oder mehrere Blätter aufgeteilt. Beim Senden eines wichtigen Dokuments empfiehlt es sich, den Empfänger nach Format und Laufrichtung des in seinem Gerät verwendeten Papiers zu fragen.
- Darauf achten, dass Tinte, Korrekturflüssigkeit, etc. vollständig getrocknet sind, bevor die Vorlage eingelegt wird. Anderenfalls entstehen Flecken auf dem Vorlagen- glas, die dann später auf dem Empfangsbild zu sehen sind.
- Die Vorlage kann zu einem beliebigen Zeitpunkt vor Drücken der Taste **[Start]** eingelegt werden.

Einlegen von Vorlagen in den Vorlageneinzug

Über den Vorlageneinzug kann ein Vorlagenstapel in einem Vorgang gescannt werden. Der Vorlageneinzug kann nur einseitige Vorlagen verarbeiten.

Hinweis

- Die maximale Vorlagenlänge beträgt bei manueller Unterstützung 600mm (23,7").
- Alle zu sendenden Vorlagen auf einmal einlegen.
- Während des Scanvorgangs nicht den Vorlageneinzug öffnen, da dies zu einem Vorlagenstau führen kann.
- Bei einem Vorlagenstau die Taste **[Löschen/Stop]** drücken und die Vorlage vorsichtig entfernen.
- Gewellte oder gefaltete Vorlagen sind vor dem Einlegen zu glätten.

Referenz

Nähere Informationen über die in den Vorlageneinzug einlegbaren Formate und Mengen siehe S.139 "Vorlagen", <Erweiterte Funktionen>.

- 1 Die Vorlagenführung auf das Vorlagenformat einstellen. Die Vorlagen ausrichten und mit der beschrifteten Seite nach oben in den Vorlageneinzug legen. Die Vorlagenführung auf das Vorlagenformat einstellen.

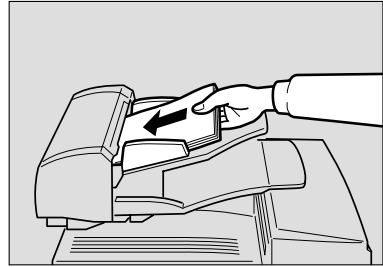

ZFVH930E

Hinweis

- Die Vorlagen vorsichtig einlegen.

Referenz

Für Einzelheiten zu nicht geeigneten Vorlagen siehe S.139 "Für den Vorlageneinzug (ADF) ungeeignete Vorlagen", <Erweiterte Funktionen>.

Schwierig zu erkennende Vorlagenformate

Bei den nachstehend aufgeführten Vorlagenarten ist das Format schwierig zu erkennen.

- Indexierte oder etikettierte Vorlagen bzw. Vorlagen mit ähnlich vorstehenden Teilen
- Durchsichtige Vorlagen, wie Overhead-Folien oder Transparentpapier
- Nahezu schwarze Vorlagen mit hohem Text- oder Flächenmusteranteil
- Vorlagen mit Vollflächenanteilen
- Vorlagen mit Vollflächenkonturen

Speichersenden

Der Modus "Speichersenden" ist vorteilhaft, weil:

- Die Faxvorlagen werden wesentlich schneller gescannt. Die gescannte Vorlage ist gespeichert und wird automatisch gesendet, d.h. Sie müssen nicht am Gerät warten, bis Ihre Vorlage gesendet ist.
- Während Ihre Faxnachricht gesendet wird, kann das Gerät von anderen Personen benutzt werden (sie müssen nicht lange darauf warten, bis das Gerät für den nächsten Vorgang frei wird).
- Eine Faxnachricht kann im Rahmen eines Vorgangs an mehrere Zielstationen gesendet werden (Rundsenden).
- Es gibt zwei Arten von Speichersenden: Paralleles Speichersenden und einfaches Speichersenden. Siehe S.32 "Paralleles Speichersenden", <Erweiterte Funktionen>.

Wichtig

- Bei einem Stromausfall, nach Ausschalten des Hauptschalters oder Herausziehen des Netzsteckers, werden alle gespeicherten Vorlagendateien gelöscht, wenn dieser Zustand einen gewissen Zeitraum überschreitet. Unmittelbar nach Wiederherstellung der Stromversorgung wird ein Netzausfallbericht gedruckt, mit dessen Hilfe Sie feststellen können, welche Dateien gelöscht wurden. Siehe S.115 "Netzausfallbericht", <Erweiterte Funktionen>.

Einschränkung

- Ist die Speicherkapazität erschöpft (im Display wird 0% angezeigt), steht die Funktion "Speichersenden" nicht mehr zur Verfügung. Stattdessen ist dann die Funktion "Sofort Senden" zu verwenden.

Hinweis

- Maximale Anzahl der Speicherendateien: 140
- Maximale Anzahl der Empfangsstationen pro Speicherübertragung: 140
- Speicherbare Gesamtzahl der Empfangsstationen: 300
- Die theoretisch über die Zehnertastatur eingebbare maximale Anzahl der Empfangsstationen beträgt 69, hängt jedoch von der jeweils verfügbaren Speicherkapazität ab.
- Die Anzahl der speicherbaren Seiten richtet sich nach den Vorlagenbildern und den Scaneinstellungen. Bis zu 240 Standardseiten können gespeichert werden (ITU-T-Testblatt Nr. 1, Auflösung: Standard, Vorlagenart: Text).
- Sie können mit Hilfe der Anwenderparameter festlegen, ob das Gerät nach jedem Übertragungsvorgang zum Standardsendemodus zurückschaltet. Siehe S.93 "Anwenderparameter", <Erweiterte Funktionen> (Schalter 01, Bit 7).

1 Sicherstellen, dass die Anzeige "Speicher Senden" leuchtet.

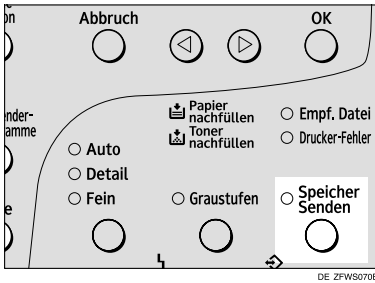

Leuchtet sie nicht, die Taste **[Speicher Senden]** drücken.

2 Die Vorlage einlegen.

Hinweis

- ☐ Beim Scannen der Vorlagen den Vorlageneinzug nicht öffnen.

Referenz

S.23 "Vorlage einlegen"

3 Die erforderlichen Scaneinstellungen wählen. Siehe S.33 "Scaneinstellungen".

4 Die Faxnummer wählen. Soll die Nachricht an eine weitere Empfangsstation gesendet werden, die Taste **[OK]** drücken und die nächste Empfangsstation anwählen. Diesen Schritt für alle Empfangsstationen wiederholen.



Bei fehlerhafter Eingabe die Taste **[Löschen/Stop]** drücken und die richtige Nummer eingeben.

Hinweis

- ☐ Bei Eingabe einer Empfangsstation unter Verwendung von Zielwahl wird diese auch ohne Drücken der Taste **[OK]** hinzugefügt.

Referenz

S.35 "Wählvorgang"

5 Die Taste **[Start]** drücken.

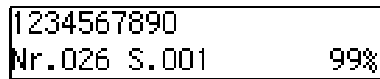
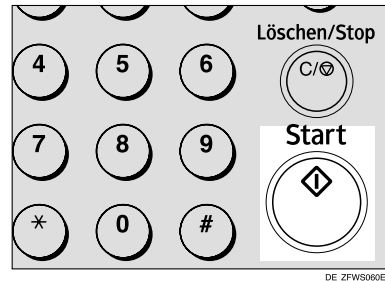

Das Gerät beginnt die Vorlage zu scannen.

Das Gerät wählt die Empfangsstation an. In der oberen Zeile des Displays erscheint ein Name oder eine Faxnummer, die als Eigener Name oder Eigene Faxnummer in der Gegenstation programmiert ist.

Referenz

S.43 "Eigener Name/Fax-Header/Eigene Faxnummer"

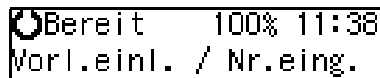

Nach der Übertragung kehrt das Gerät zur Bereit-Anzeige zurück.

Annulieren einer Speicherübertragung

Bevor die Taste "Start" gedrückt ist

- 1 Die Taste **【Energiesparen/Modi löschen】** drücken.

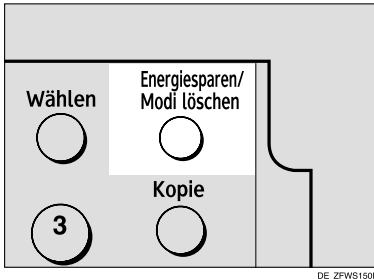

DE ZFW8150E

Hinweis

- Haben Sie bereits eine Vorlage eingelegt, können Sie die Übertragung auch durch Entfernen der Vorlage aus dem Gerät annullieren.

Während die Vorlage gescannt wird

- 1 Die Taste **【Löschen/Stop】** drücken.

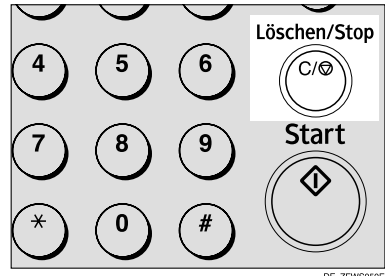

DE ZFW8050E

Das Gerät bricht den Speichervorgang ab, und es erfolgt keine Übertragung.

Während der Übertragung

Diese Vorgehensweise zum Annullieren der Übertragung wählen, wenn die Vorlage bereits gescannt wurde.

Hinweis

- Wird die Übertragung beendet, während Sie versuchen, sie zu annullieren, ist eine Annullierung nicht mehr möglich.
- Wird eine Speicherübertragung nach Beginn des Übertragungsvorgangs annulliert, wird die Übertragung unmittelbar nach Beendigung des Annullierungsversuchs abgebrochen. Möglicherweise sind jedoch schon einige Seiten übertragen worden und werden von der Gegenstation empfangen.

2

- Die Taste **[Job Information]** drücken und überprüfen, ob im Display "1.Abbruch TX/RX" angezeigt wird.

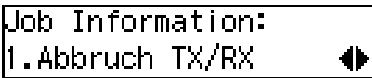
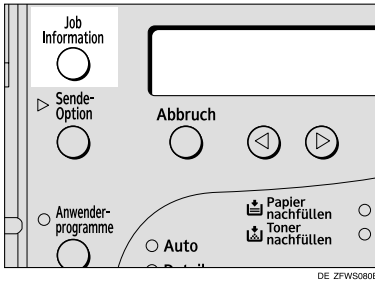

Das Informationsmenü wird im Display angezeigt.

- Die Taste **[OK]** drücken.
- Die zu löschende Datei im Display auswählen.

Mit Hilfe der Zehnertastatur die Dateinummer eingeben oder mit **[←]** bzw. **[→]** die Datei auswählen.



- Die Taste **[OK]** drücken.
- Die Taste **[←]** oder **[→]** drücken, um "Ja" auszuwählen.

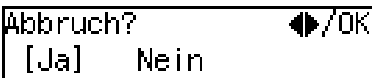

- Die Taste **[OK]** drücken.

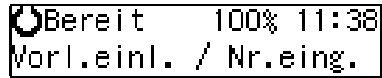

Die Datei wird gelöscht und das Gerätedisplay kehrt zur Bereit-Anzeige zurück.

Während eine Vorlage auf die Übertragung wartet

Hinweis

- Seiten, die bereits zur Gegenstation gesendet werden, können selbst nach Annullierung der Übertragung nicht gelöscht werden. Selbst wenn Sie mit dem Annullierungsversuch beginnen, bevor die Übertragung abgeschlossen ist, werden möglicherweise alle Vorlagen bis zur tatsächlichen Annullierung übertragen.

- Die Taste **[Job Information]** drücken und überprüfen, ob im Display "1.Abbruch TX/RX" angezeigt wird.

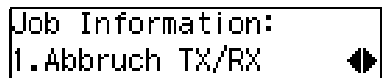
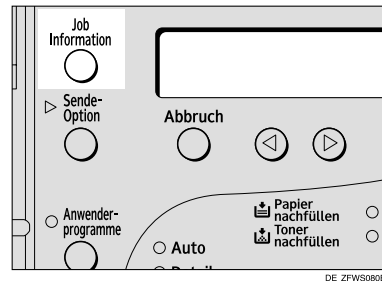

- Die Taste **[OK]** drücken.

3 Die zu löschende Datei im Display auswählen.

Mit Hilfe der Zehnertastatur die Dateinummer eingeben oder mit ⏪ bzw. ⏩ die Datei auswählen.



```
Datei Abbruch? ◀▶/OK
Nr.014 ABC COMPANY
```

Kann die Datei nicht gefunden werden, ist sie bereits gesendet.

4 Die Taste **[OK]** drücken.**5** Die Taste ⏪ oder ⏩ drücken, um "Ja" auszuwählen.

```
Abbruch? ◀▶/OK
[Ja]  Nein
```

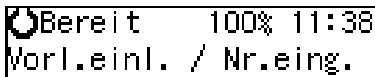
6 Die Taste **[OK]** drücken.

```
⌚Bereit 100% 11:38
Vorl.einl. / Nr.eing.
```

Die Datei wird gelöscht und das Gerätedisplay kehrt zur Bereit-Anzeige zurück.

Sofort Senden

Der Modus "Sofort Senden" ist vorteilhaft, wenn:

- Sie eine Vorlage bereits während des Scanvorgangs senden wollen.
- Sie die sofortige Bestätigung für eine erfolgreiche Verbindung zur richtigen Empfangsstation wünschen.
- Der Speicher Ihres Geräts voll ist.

Das Gerät beginnt unmittelbar nach Drücken der Taste **[Start]** mit dem Wahlvorgang. Die Nachricht wird Seite für Seite gescannt und ohne Zwischenspeicherung übertragen.

Hinweis

- Sie können beim Sofort Senden lediglich eine Empfangsstation eingeben.
- Sie können mit Hilfe der Anwenderparameter bestimmen, ob der Modus "Speichersenden" oder "Sofort Senden" beim Einschalten des Geräts aktiviert wird.
- Das Gerät führt beim Sofort Senden keine Wahlwiederholung durch.

1 Sicherstellen, dass die Anzeige "Speicher Senden" nicht leuchtet.

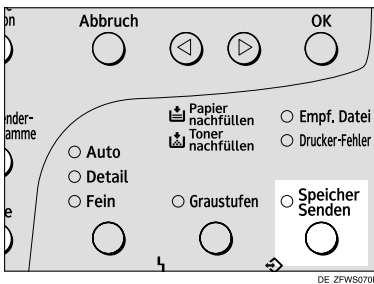

Ist dies nicht der Fall, die Taste **[Speicher Senden]** drücken.

2 Die Vorlage einlegen.

 **Referenz**
S.23 "Vorlage einlegen"

3 Die erforderlichen Scaneinstellungen wählen. Siehe S.33 "Scaneinstellungen".

4 Die Faxnummer wählen.



Bei fehlerhafter Eingabe die Taste **[Löschen/Stop]** drücken und die richtige Nummer eingeben.

 **Referenz**
S.35 "Wahlvorgang"
Siehe S.21 "Kettenwahl", <Erweiterte Funktionen>.

5 Die Taste **[Start]** drücken.

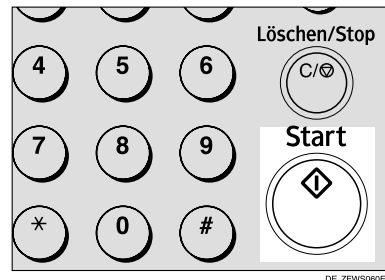

Das Gerät wählt die Empfangsstation an. Während des Wählvorgangs erscheint im Display der Name oder die Faxnummer der Gegenstation, die als Eigener Name und Eigene Faxnummer programmiert sind. Nach Herstellung der Verbindung beginnt das Gerät die Vorlage zu scannen.



```
1234567890
Anwählen...
```

Referenz

S.43 "Eigener Name/Fax-Header/Eigene Faxnummer"

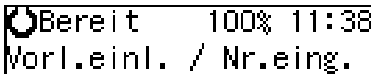

```
Bereit 100% 11:38
Vorl.einl. / Nr.eing.
```

Nach der Übertragung kehrt das Gerät zur Bereit-Anzeige zurück.

Annulieren einer Sofortübertragung

Bevor die Taste "Start" gedrückt ist

2

- 1 Die Taste **[Energiesparen/Modi löschen]** drücken.

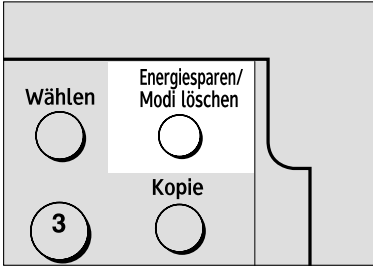

DE ZFW5150E

Hinweis

- Haben Sie bereits eine Vorlage eingelegt, können Sie die Übertragung auch durch Entfernen der Vorlage aus dem Gerät annullieren.

Nachdem die Taste "Start" gedrückt ist

- 1 Die Taste **[Löschen/Stop]** drücken und die Vorlage entfernen.

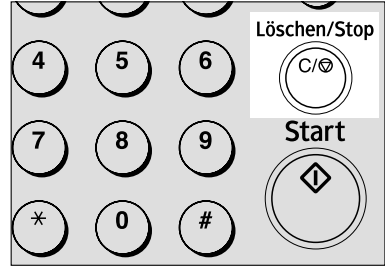

DE ZFW5050E

Hinweis

- Wird die Übertragung während dieses Vorgangs beendet, wird sie nicht annulliert.

Scaneinstellungen

Mitunter möchten Sie vielleicht viele verschiedene Arten von Faxnachrichten übertragen. Einige dieser Nachrichten sind am anderen Ende möglicherweise schwierig zu reproduzieren. Ihr Gerät verfügt jedoch über drei Einstellungen, mit deren Hilfe Sie die bestmögliche Bildqualität für das zu sendende Dokument erzielen können.

- ❖ **Auflösung:**
Standard, Detail, Fein, Auto
- ❖ **Vorlagenart:**
Graustufen

Auflösung

Das Einlesen von Bildern und Text in das Gerät erfolgt durch Umwandlung in eine Folge von Punkten. Die Anzahl dieser Punkte bestimmt die Bildqualität und die Übertragungsdauer. Mit einer hohen Auflösung (**Fein**) gescannte Bilder sind daher von hoher Qualität, ihre Übertragung dauert jedoch länger. Umgekehrt führt ein Scannen mit niedriger Auflösung (**Standard**) zu einer Qualitätsminderung, die Vorlage wird aber schneller übertragen. Wägen Sie ab, auf welches Kriterium Sie mehr Wert legen (Übertragungsgeschwindigkeit oder Bildqualität).

- ❖ **Standard**
(8 × 3,85 Zeilen/mm, 200 × 100 dpi)
Für Vorlagen mit normal großen Zeichen.

- ❖ **Detail**
(8 × 7,7 Zeilen/mm, 200 × 200 dpi)
Für Vorlagen mit kleinen Zeichen oder wenn etwas besonders deutlich übertragen werden soll. Diese Auflösung ist doppelt so fein wie die Standardauflösung.

- ❖ **Fein**
(8 × 15,4 Zeilen/mm, 200 × 400 dpi)
Für sehr feine Details oder wenn es auf optimale Bildqualität ankommt. Diese Auflösung ist viermal so fein wie die Standardauflösung.

- ❖ **Auto** (8 × 3,85 Zeilen/mm, 200 × 100 dpi) und (8 × 7,7 Zeilen/mm, 200 × 200 dpi)

Für Vorlagen mit normal großen und kleinen Zeichen. Das Gerät wählt die Standard- oder die Detailauflösung für die Vorlagen automatisch aus.

! Einschränkung

- Wird die Auflösung, in der Sie senden, von der Gegenstation nicht unterstützt, schaltet das Gerät automatisch auf eine unterstützte Auflösung.
- Beim Senden mit der Auflösung **Fein** muss die Gegenstation in der Lage sein, Faxnachrichten mit der Auflösung **Fein** zu empfangen.

✎ Hinweis

- Die Auflösung kehrt nach jedem Sendevorgang in die Grundeinstellung zurück. Diese Einstellung lässt sich über die Anwenderparameter (Schalter 01, Bit 7) ändern. Siehe S.93 "Anwenderparameter", <Erweiterte Funktionen>.

- Auto** -Auflösung kann gewählt werden, wenn sich das Gerät im Modus "Speichersenden" befindet. Sie kann nicht im Modus "Sofort Senden" gewählt werden.
- Die Standard-Speicherübertragung wird anstelle der parallelen Speicherübertragung verwendet, wenn die Auflösung **Auto** gewählt ist.
- Auto** -Auflösung kann für einen Kopiervorgang nicht verwendet werden.
- Normalerweise ist die Übertragung mit der Auflösung **Auto** kürzer als mit der Auflösung **Detail**. Werden jedoch einige Vorlagen mit normal großen und andere mit kleinen Zeichen während eines Sendevorgangs verwendet, kann die Übertragung aufgrund der Auflösungsänderung länger dauern.

1 Die Taste **[Auflösung]** drücken, um die geeignete Auflösung auszuwählen. Die Leuchtdioden oberhalb der Taste zeigen die gewählte Stufe an. Wenn keine der Anzeigen leuchtet, ist die Auflösung **Standard** gewählt.

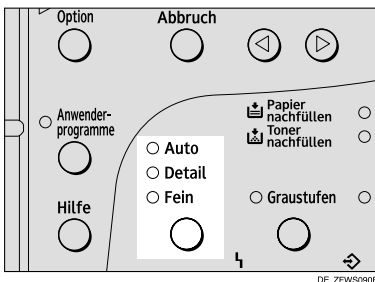

Vorlagenart

Enthält die Vorlage Fotografien oder farbige Abbildungen, sollte der Graustufenmodus gewählt werden, um eine optimale Bildqualität zu erzielen.

❖ Graustufen

Den Modus **Graustufen** zum Senden einer Vorlage wählen, die Halbtonbilder, wie beispielsweise Fotografien oder farbige Abbildungen, enthält.

✎ Hinweis

- Bei Anwahl von **Graustufen** wird die Auflösung automatisch auf **Detail** eingestellt. Wird der Graustufen-Modus wieder abgewählt, kehrt die Auflösung jedoch nicht auf **Standard** zurück.
- Bei Anwahl von **Graustufen** dauert die Übertragung länger als in den anderen Modi.
- Sie können mit Hilfe der Anwenderparameter (Schalter 01, Bit 7) festlegen, ob die Einstellung für die Vorlagenart nach jedem Übertragungsvorgang auf die Grundeinstellung zurückgesetzt wird. Siehe S.93 "Anwenderparameter", <Erweiterte Funktionen>.

1 Die Taste **[Graustufen]** drücken.

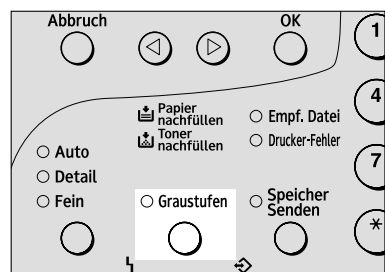

Wahlvorgang

Es gibt vier verschiedene Möglichkeiten, eine Faxnummer zu wählen:

- ❖ **Direkte Eingabe der Rufnummer**
Siehe S.35 "Direkte Eingabe der Rufnummer".
- ❖ **Mit Hilfe der Zielwahltasten:**
Siehe S.36 "Verwendung von Zielwahl".
- ❖ **Mit Hilfe der Kurzwahlcodes:**
Siehe S.37 "Verwendung von Kurzwahl".
- ❖ **Mit Hilfe von Gruppen**
Siehe S.38 "Verwendung von Gruppen".

Direkte Eingabe der Rufnummer

Die Faxnummern werden mit Hilfe der Zehnertastatur auf der rechten Seite des Bedienfelds direkt eingegeben.

Hinweis

- Maximale Länge einer Faxnummer: 254 Ziffern.
- In eine Faxnummer können Pausen und Tonsignale eingefügt werden. Siehe S.36 "Pause", S.36 "Tonsignal".

1 Sicherstellen, dass im Gerätedisplay die Bereit-Anzeige erscheint.

2 Die Vorlage einlegen und die gewünschten Scaneinstellungen vornehmen.

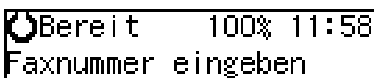

Bereit 100% 11:58
Faxnummer eingeben

3 Die Faxnummer mit Hilfe der Zehnertastatur eingeben.

Die eingegebenen Wahlziffern werden im Display angezeigt.



Ziel 1 Start
1234567890

Hinweis

- Unterläuft Ihnen ein Fehler, die Taste **[Löschen/Stop]** drücken und die Eingabe wiederholen.
- Soll eine weitere Empfangsstation angewählt werden, die Taste **[OK]** drücken und die nächste Empfangsstation eingeben.

4 Die Taste **[Start]** drücken.

Einschränkungen beim Wählen mit der Zehnertastatur

Mit der Zehnertastatur eingegebene Faxnummern werden im internen Speicher hinterlegt (getrennt vom Speicher für Vorlagendaten). Daher ist es nicht möglich, mit Hilfe der Zehnertastatur für folgende Vorgänge mehr als 69 Rufnummern zu programmieren:

- Für eine Speicherübertragung ausgewählte Empfangsstationen (einschließlich Abrufempfang)
- Zu einer Gruppe zusammengefasste Empfangsstationen

Werden beispielsweise mit Hilfe der Zehnertastatur 60 Empfangsstationen für eine Gruppe registriert, können für Speicherübertragungen nur noch 9 Empfangsstationen per Zehnertastatur gewählt werden.

Hinweis

- Befindet sich eine Speicherdatei in Wartestellung, und beim Wählen mit Hilfe der Zehnertastatur erscheint die Meldung "Max. überschritten. Nicht hinzugefügt.", können keine weiteren Rufnummern gewählt werden. Ursache hierfür ist, dass die Faxnummern für einige in der Wartestellung befindlichen Dateien über die Zehnertastatur gewählt wurden. Sobald diese Dateien übertragen und die zugehörigen Faxnummern aus dem Speicher gelöscht worden sind, können weitere Faxnummern gewählt werden.
- Im Display wird die freie Kapazität zum Speichern von Vorlagen als Prozentwert angezeigt. Da Faxnummern in einem separaten Speicher hinterlegt werden, verändert sich der angezeigte Prozentwert beim Wählen von Faxnummern über die Zehnertastatur nicht.



Pause

Beim Wählen oder Speichern einer Nummer die Taste **【Pause/Neuwahl】** drücken, um eine Pause von etwa 2 Sekunden Dauer einzufügen.

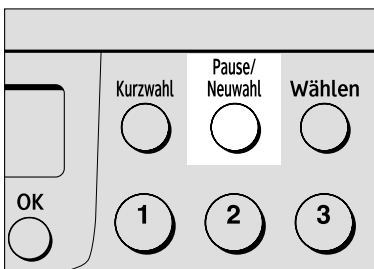

DE_ZFWS110E

Hinweis

- Vor der ersten Ziffer einer Faxnummer kann keine Pause eingefügt werden.
- Im Display erscheint eine Pause als "-".
- Beim Speichern von Ziel- und Kurzwahlnummern können ebenfalls Pausen eingefügt werden.

Tonsignal

Diese Funktion erlaubt einem an eine Impulswahlleitung angeschlossenen Gerät Tonsignale zu senden (wenn Sie beispielsweise einen bestimmten Dienst auf einer Mehrfrequenzleitung nutzen möchten). Beim Drücken der Taste **【*】** wählt das Gerät die Nummer mit Hilfe von Tonsignalen.

Hinweis

- Vor der ersten Ziffer einer Faxnummer kann kein Tonsignal eingefügt werden.
- Einige Dienste stehen bei Verwendung der Taste **【*】** möglicherweise nicht zur Verfügung.
- Ein Tonsignal erscheint im Display als "•".

Verwendung von Zielwahl

Sie können Empfangsstationen durch einfaches Drücken der Zielwahltaste anwählen.

Zuvor muss die Faxnummer der Empfangsstation auf eine Zielwahltaste gespeichert werden.

Zusätzlich kann ein Name für die Empfangsstation auf die Zielwahltaste gespeichert werden.

Hinweis

- Zum Programmieren, Bearbeiten oder Löschen einer Zielwahl siehe S.48 "Zielwahl".
- Um die Belegung der Zielwahltaten zu überprüfen, die Zielwahlliste ausdrucken. Siehe S.59 "Berichte/Listen drucken", <Erweiterte Funktionen>.
- Auf Wunsch kann der für diese Zielwahl programmierte Name auf die erste Seite des Empfangsdokuments gedruckt werden.

Referenz

S.35 "Wahlvorgang"

1 Sicherstellen, dass im Gerätedisplay die Bereit-Anzeige erscheint.

2 Die Vorlage einlegen und die gewünschten Scaneinstellungen vornehmen.

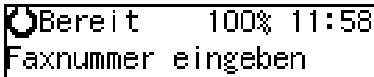

3 Die Zielwahltaste drücken, auf der die Nummer der Empfangsstation gespeichert ist.

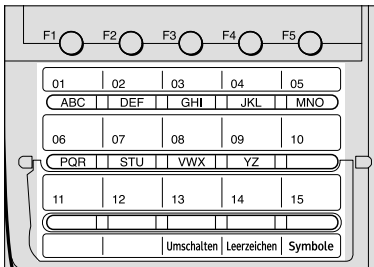

Wurde für die Empfangsstation ein Name gespeichert, wird dieser im Display angezeigt. Anderenfalls erscheint die Faxnummer.

**Hinweis**

- Unterläuft Ihnen ein Fehler, die Taste **[Löschen/Stop]** drücken und einen neuen Versuch starten.
- Soll eine weitere Empfangsstation ausgewählt werden, die Taste **[OK]** drücken und die nächste Faxnummer wählen.

4 Die Taste **[Start]** drücken.

Verwendung von Kurzwahl

Sie können Empfangsstationen durch einfaches Drücken der Taste **[Kurzwahl]** und Eingabe eines Kurzwahlcodes (00 bis 49) anwählen.

Zuvor muss die Faxnummer der Empfangsstation als Kurzwahlcode gespeichert werden. Zusätzlich kann ein Name für die Empfangsstation programmiert werden, die als Kurzwahlcode gespeichert ist.

Hinweis

- Zum Programmieren, Bearbeiten oder Löschen eines Kurzwahlcodes siehe S.55 "Kurzwahl".
- Zur Überprüfung der programmierten Kurzwahlnummern die Kurzwahlliste ausdrucken. Siehe S.59 "Berichte/Listen drucken", <Erweiterte Funktionen>.
- Als Kurzwahlcode kann ein Wert zwischen 00 und 49 gewählt werden.

2

- ❑ Wird zusammen mit dem Kurzwahlcode ein Suchbuchstabe programmiert, kann mit Hilfe des Telefonverzeichnisses ein Suchlauf nach diesem Buchstaben gestartet werden. Siehe S.22 "Telefonverzeichnis", <Erweiterte Funktionen>.
- ❑ Auf Wunsch kann der für diese Kurzwahl programmierte Name auf die erste Seite des Empfangsdokuments gedruckt werden.

1 Sicherstellen, dass im Gerätedisplay die Bereit-Anzeige erscheint.

2 Die Vorlage einlegen und die gewünschten Scaneinstellungen vornehmen.

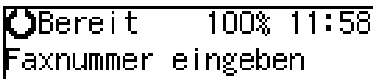

3 Die Taste **[Kurzwahl]** drücken.

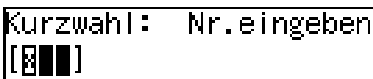
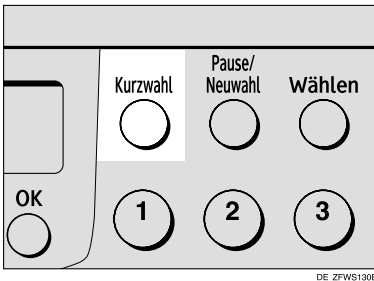

4 Mit Hilfe der Zehnertastatur den zweistelligen Kurzwahl-Code (00 bis 49) für die Empfangsstation eingeben.



Hinweis

- ❑ Wurde für die Empfangsstation ein Name gespeichert, erscheint im Display der Name; wurde kein Name gespeichert, wird die Faxnummer angezeigt.
- ❑ Soll eine weitere Empfangsstation angewählt werden, die Taste **[OK]** drücken und die nächste Faxnummer wählen.
- ❑ Unterläuft Ihnen ein Fehler, die Taste **[Löschen/Stop]** drücken und einen neuen Versuch starten.

5 Die Taste **[Start]** drücken.

Verwendung von Gruppen

Sie können mehrere Empfangsstationen in eine Gruppe speichern und diese einfach beim Wählvorgang aufrufen.

Zuvor müssen die Faxnummern der Empfangsstationen in einer Gruppe gespeichert werden.

Zusätzlich können die Namen der Empfangsstationen und ein Gruppenname für die Gruppe gespeichert werden.

Die Methode zum Aufrufen der Gruppen hängt davon ab, wie die Gruppen programmiert wurden.

- Wenn sie auf Zielwahltasten programmiert wurden: Die Zielwahltaste drücken.

- Wenn sie nicht auf Zielwahltasten programmiert wurden: Die Anwenderfunktionstaste verwenden. Die Gruppenwahl ist standardmäßig der Anwenderfunktionstaste **[F4]** zugewiesen. Falls diese Einstellung bereits geändert ist, programmieren Sie die Gruppenfunktion auf eine Anwenderfunktionstaste (**[F1]** bis **[F5]**). Wenn Sie eine Nachricht an eine Gruppe von Empfangsstationen senden möchten, drücken Sie zuerst die Anwenderfunktionstaste, die mit der Gruppenfunktion programmiert wurde, und geben Sie danach die Gruppennummer mit Hilfe der Zehnertastatur ein. Siehe S.56 "Anwenderfunktionstasten", <Erweiterte Funktionen>.

📍 Einschränkung

- ❑ Gruppen können nicht zusammen mit der Funktion "Sofort Senden" verwendet werden. Sie stehen nur bei der Funktion "Speichersenden" zur Verfügung.

📝 Hinweis

- ❑ Die mit Gruppen programmierten Zielwahltasten stehen für andere Funktionen nicht zur Verfügung.
- ❑ Zum Programmieren, Bearbeiten oder Löschen von Gruppen siehe S.60 "Gruppen".
- ❑ Um den Inhalt aller Gruppen zu überprüfen, die Gruppenliste ausdrucken. Siehe S.59 "Berichte/Listen drucken", <Erweiterte Funktionen>.

Eine auf Zielwahltaste programmierte Gruppe aufrufen

Überprüfen, ob die Anzeige "Speicher Senden" leuchtet. Falls nicht, die Taste **[Speicher Senden]** drücken.

📝 Hinweis

- ❑ Die Gruppen müssen bereits vorher auf den Zielwahltasten programmiert worden sein. Siehe S.60 "Gruppen".

1 Sicherstellen, dass im Gerätedisplay die Bereit-Anzeige erscheint.

2 Die Vorlage einlegen und die gewünschten Scaneinstellungen vornehmen.

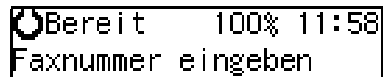

Bereit 100% 11:58
Faxnummer eingeben

3 Die Zielwahltaste drücken, auf der die Gruppe programmiert ist.

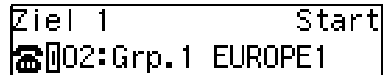

Ziel 1 Start
02:Grp.1 EUROPE1

📝 Hinweis

- ❑ Unterläuft Ihnen ein Fehler, die Taste **[Löschen/Stop]** drücken und einen neuen Versuch starten.
- ❑ Soll eine weitere Empfangsstation angewählt werden, die Taste **[OK]** drücken und danach die nächste Faxnummer wählen.

4 Die Taste **[Start]** drücken.

Eine Gruppe mit der Gruppentaste aufrufen

Überprüfen, ob die Anzeige "Speicher Senden" leuchtet. Falls nicht, die Taste **[Speicher Senden]** drücken.

Hinweis

- Die Gruppenwahl ist standardmäßig der Anwenderfunktionstaste **[F4]** zugewiesen. Falls diese Einstellung bereits geändert worden ist, programmieren Sie vorher die Gruppenfunktion auf eine Anwenderfunktionstaste. Siehe S.56 "Anwenderfunktionstasten", <Erweiterte Funktionen>.

1 Sicherstellen, dass im Gerätedisplay die Bereit-Anzeige erscheint.

2 Die Vorlage einlegen und die gewünschten Scaneinstellungen vornehmen.

```
Bereit 100% 11:58
Faxnummer eingeben
```

3 Die mit der Gruppenfunktion programmierte Anwenderfunktionstaste drücken.

```
Gruppenwahl: Nr.eig.
[Grp. ■]
```

4 Die Nummer der Gruppe (1 bis 5) mit der Zehnertastatur eingeben.

```
Ziel 1 Start
Grp.1 EUROPE1
```

Hinweis

- Wenn Sie eine weitere Gruppe aufrufen wollen, drücken Sie die Taste **[OK]** und wiederholen Sie den oberen Schritt **2**.
- Unterläuft Ihnen ein Fehler, die Taste **[Löschen/Stop]** drücken, um das Display auf die im Schritt **2** dargestellte Anzeige zurückzustellen.

5 Die Taste **[Start]** drücken.

Empfangsmodus

Das Gerät kann ankommende Faxnachrichten und Telefonanrufe auf dreierlei Weise verarbeiten.

◆ Manueller Empfang

Verwenden Sie diesen Modus, wenn Faxgerät und Telefon an eine Leitung angeschlossen sind, und Sie alle Anrufe zuerst selbst entgegennehmen und entscheiden wollen, ob es sich um Faxnachrichten oder Telefonanrufe handelt. Zum Empfang einer Faxnachricht müssen Sie die Taste **[Start]** drücken. Das Gerät gibt in diesem Modus kontinuierlich Rufsignale aus, bis Sie den Anruf entgegennehmen, was bedeutet, dass Sie stets in der Nähe des Geräts sein müssen.

◆ Automatischer Receive

Verwenden Sie diesen Modus, wenn Sie über eine separate Faxleitung verfügen. Das Gerät geht in diesem Modus davon aus, dass es sich bei allen Anrufen um ankommende Faxnachrichten handelt. Es gibt lediglich ein Rufsignal aus, um Sie über einen ankommenden Anruf zu informieren, und startet den Empfangsvorgang.

◆ Automatischer Auswahl

Das Gerät gibt in diesem Modus mehrere Rufsignale aus. Sie können während dieser Zeitperiode den Anruf selbst entgegennehmen. Nehmen Sie den Anruf jedoch nicht entgegen, schaltet das Gerät automatisch in den Empfangsmodus und empfängt die Faxnachrichten.

Hinweis

- Sie können die Anzahl der Rufzeichen ändern. Siehe S.66 "Rufdauer einstellen", <Erweiterte Funktionen>.
- Wenn die Gegenstation eine Faxnachricht sendet, schaltet das Gerät automatisch in den Empfangsmodus und empfängt die Faxnachricht.
- Sie können einen Anrufbeantworter anschließen, wenn das Gerät im automatischen Auswahlmodus betrieben wird.
- Die Anzahl der Rufzeichen muss im Anrufbeantworter auf einen niedrigeren Wert als im Faxgerät eingestellt werden.
- Diese Funktion arbeitet je nach Art des Anrufbeantworters möglicherweise nicht korrekt.

Auswahl des Empfangsmodus

Wählen Sie den Empfangsmodus mit Hilfe des nachfolgenden Ablaufs aus.

- 1** Die Taste **[Anwenderprogramme]** drücken.

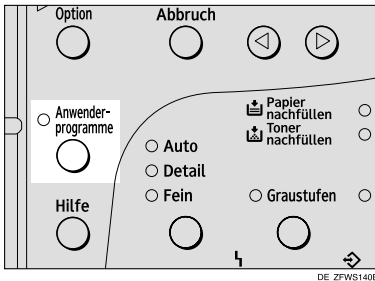

```
Menü Anw.-Programme:
1. Zähler
```

- 2** Die Taste **⏪** oder **⏩** drücken, bis "2.Faxmerkmale" angezeigt wird.

```
Menü Anw.-Programme:
2. Faxmerkmale
```

- 3** Die Taste **[OK]** drücken.

```
Faxmerkmale:
1. Progr. /löschen
```

- 4** Die Taste **⏪** oder **⏩** drücken, bis "3.Konfiguration" angezeigt wird.

```
Faxmerkmale:
3. Konfiguration
```

- 5** Die Taste **[OK]** drücken.

```
Einstellungen:
1. Lautspr.Lautst.
```

- 6** Die Taste **⏪** oder **⏩** drücken, bis "5. Empfangsmodus" angezeigt wird.

```
Einstellungen:
5. Empfangsmodus
```

- 7** Die Taste **[OK]** drücken.

```
Empfangsmodus
[Autom. Empfang]
```

- 8** Mit Hilfe der Taste **⏪** oder **⏩** den Empfangsmodus wählen.

```
Empfangsmodus
Manueller Empfang
```

- 9** Die Taste **[OK]** drücken.

- 10** Die Taste **[Anwenderprogramme]** drücken, um das Gerätedisplay auf die Bereit-Anzeige zurückzustellen.

```
Bereit 100% 11:38
Vorl.einl. / Nr.eing.
```

Eigener Name/Fax-Header/Eigene Faxnummer

Vor Anschluss des Geräts an die Telefonleitung sicherstellen, dass alle erforderlichen Einstellungen vorgenommen wurden.

❖ **Eigener Name**

Dies ist Ihr Name oder der Firmenname, der bis zu 20 Zeichen umfassen kann. Während der Kommunikation ersetzt der Eigene Name die im folgenden beschriebene Eigene Faxnummer, sofern das Faxgerät der Gegenstation die Funktion "Eigener Name" unterstützt. Dieser Name erscheint im Display der Gegenstation, während der in der Gegenstation programmierte Name in Ihrem Display angezeigt wird.

⚠ **Einschränkung**

Der programmierte Name wird nur angezeigt, wenn die Gegenstation über ein Gerät desselben Herstellers verfügt, das die Funktion "Eigener Name" unterstützt.

❖ **Fax Header**

Hierbei handelt es sich normalerweise um Ihren Namen oder den Firmennamen. Der Fax-Header kann bis zu 32 Zeichen umfassen und erscheint in der Kopfzeile jeder von Ihnen gesendeten Seite.

❖ **Eigene Faxnummer (Nach internationalem Recht erforderlich)**

Dies ist die Rufnummer Ihres Faxgeräts, die die Landesvorwahl und die Ortsnetzkennzahl beinhalten muss (maximal 20 Zeichen). Während einer Übertragung erscheint Ihre Eigene Faxnummer im Display der Gegenstation. (Umgekehrt erscheint die Eigene Faxnummer der Gegenstation in Ihrem Display.)

✍ **Hinweis**

In manchen Ländern wird die Eigene Faxnummer bereits vom Servicetechniker programmiert und kann vom Anwender nicht mehr geändert werden.

⚡ **Wichtig**

Zum Senden einer Faxnachricht ist nach internationalem Recht Ihre Eigene Faxnummer erforderlich. Der Anschluss eines Faxgeräts an das Telefonnetz ohne diese Kennung ist untersagt.

✍ **Hinweis**

Sie können die Einstellungen von Eigener Name, Fax-Header und Eigene Faxnummer in der Anwenderparameterliste überprüfen. Siehe S.99 "Anwenderparameterliste drucken", <Erweiterte Funktionen>.

Programmieren

Im folgenden Abschnitt wird erläutert, wie die ersten Einstellungen vorzunehmen sind.

- 1 Die Taste **[Anwenderprogramme]** drücken.

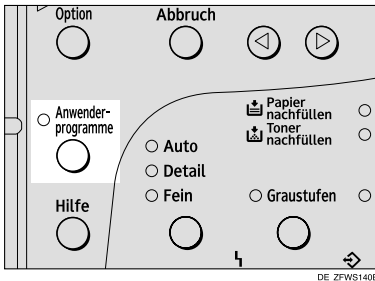

- 2 Die Taste **[<] oder [>]** drücken, bis "2.Faxmerkmale" angezeigt wird.



- 3 Die Taste **[OK]** drücken.



- 4 Die Taste **[<] oder [>]** drücken, bis "3.Konfiguration" angezeigt wird.



- 5 Die Taste **[OK]** drücken.



- 6 Die Taste **[<] oder [>]** drücken, bis "7. Fax Information" angezeigt wird.

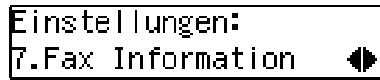

- 7 Die Taste **[OK]** drücken. Überprüfen, ob "1.Eigener Name" angezeigt wird.



- 8 Die Taste **[OK]** drücken.



- 9 Den Eigenen Namen eingeben.



Hinweis

- Um ein Zeichen des Namens zu löschen, die Taste **[Löschen/Stop]** drücken.

Referenz

Siehe S.72 "Text eingeben" zur Eingabe von Zeichen.

- 10 Die Taste **[OK]** drücken.

Ihr Eigener Name ist programmiert.

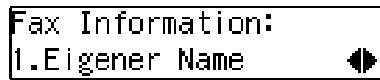

- 11 Die Taste **[<] oder [>]** drücken, bis "2.Fax Header" angezeigt wird.

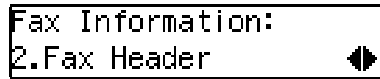

Bearbeiten

Im folgenden Abschnitt wird erläutert, wie die ersten Einstellungen zu bearbeiten sind.

- Die Taste **[Anwenderprogramme]** drücken.

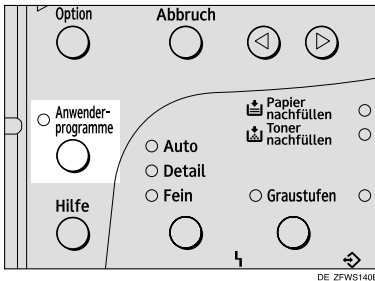

- Die Taste **⏪** oder **⏩** drücken, bis "2.Faxmerkmale" angezeigt wird.



- Die Taste **[OK]** drücken.



- Die Taste **⏪** oder **⏩** drücken, bis "3.Konfiguration" angezeigt wird.



- Die Taste **[OK]** drücken.



- Die Taste **⏪** oder **⏩** drücken, bis "7. Fax Information" angezeigt wird.



- Die Taste **[OK]** drücken.

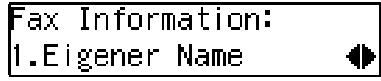

- Die Taste **⏪** oder **⏩** drücken, um die Kennung auszuwählen, die bearbeitet werden soll.

- Die Taste **[OK]** drücken.

- Die Taste **[Löschen/Stop]** drücken und die Nummer oder den Namen erneut eingeben.

- Die Taste **[OK]** drücken.

- Die Taste **[Anwenderprogramme]** drücken, um das Gerätedisplay auf die Bereit-Anzeige zurückzustellen.

Löschen

Im folgenden Abschnitt wird erläutert, wie die ersten Einstellungen zu löschen sind.

- 1** Die Taste **[Anwenderprogramme]** drücken.

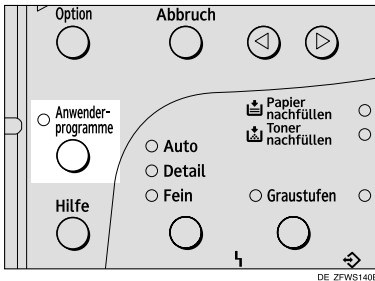

Menü Anw.-Programme:
1.Zähler

- 2** Die Taste **⏪** oder **⏩** drücken, bis "2.Faxmerkmale" angezeigt wird.

Menü Anw.-Programme:
2.Faxmerkmale

- 3** Die Taste **[OK]** drücken.

Faxmerkmale:
1.Progr. /löschen

- 4** Die Taste **⏪** oder **⏩** drücken, bis "3.Konfiguration" angezeigt wird.

Faxmerkmale:
3.Konfiguration

- 5** Die Taste **[OK]** drücken.

Einstellungen:
1.Lautspr.Lautst.

- 6** Die Taste **⏪** oder **⏩** drücken, bis "7. Fax Information" angezeigt wird.

Einstellungen:
7.Fax Information

- 7** Die Taste **[OK]** drücken.

Fax Information:
1.Eigener Name

- 8** Die Taste **⏪** oder **⏩** drücken, um die Kennung auszuwählen, die gelöscht werden soll.

- 9** Die Taste **[OK]** drücken.

- 10** Die Taste **[Löschen/Stop]** drücken.

- 11** Die Taste **[OK]** drücken.

- 12** Die Taste **[Anwenderprogramme]** drücken, um das Gerätedisplay auf die Bereit-Anzeige zurückzustellen.

Zielwahl

Um Zeit zu sparen, können Sie eine Zielwahltaste mit einer häufig benutzten Faxnummer programmieren. Wenn Sie dann eine Nachricht an diesen Empfänger senden möchten, drücken Sie einfach diese Zielwahltaste.

3

Programmieren

Im nachstehenden Ablauf wird erläutert, wie Sie eine Zielwahltaste mit einer Faxnummer programmieren können. Es stehen 30 Zielwahltasten zur Verfügung.

Für jede Taste können Sie folgendes eingeben:

- Faxnummer der Empfangsstation (bis zu 254 Ziffern)
- Name der Empfangsstation (bis zu 20 Zeichen)
- Name einfügen (Aufdruck des Namens der Empfangsstation auf Faxnachrichten, die an diese Rufnummer gesendet werden)

Wichtig

- Es empfiehlt sich, die Zielwahlliste auszudrucken und aufzubewahren, für den Fall, dass Sie weitere Faxnummern programmieren oder ändern möchten. Siehe S.59 "Berichte/Listen drucken", <Erweiterte Funktionen>.

Einschränkung

- Wird eine programmierte Zielwahltaste gerade für eine Speicherübertragung verwendet, wird die Meldung "Bereits verwendet. Ändern nicht mögl." angezeigt. Die Empfangsstation für diese Taste kann nicht geändert werden.

Hinweis

- Sie können anhand der Zielwahlliste die auf den Zielwahltasten programmierten Rufnummern überprüfen. Siehe S.59 "Berichte/Listen drucken", <Erweiterte Funktionen>.

1 Die Taste [Anwenderprogramme] drücken.

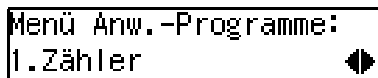
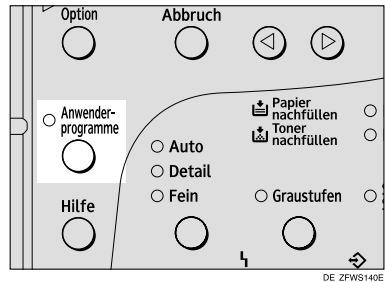

2 Die Taste ⏪ oder ⏩ drücken, bis "2.Faxmerkmale" angezeigt wird.

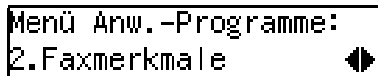

Hinweis

- ❑ In seltenen Fällen können bei der Programmierung des Namens unverständliche Zeichen erscheinen, wenn zum Aufrufen der Faxnummer von Teilnehmern in anderen Ländern die Taste **【Pause/Neuwahl】** verwendet wird. Löschen Sie in einem solchen Fall diese Zeichen einfach mit den Tasten ⏪ bzw. ⏩ und **【Löschen/Stop】** und fahren Sie dann mit der Eingabe des Namens fort.

10 Die Taste 【OK】 drücken.

Der Name ist programmiert.



11 Die Taste ⏪ oder ⏩ drücken, um "Ein" oder "Aus" zu wählen.

Hinweis

- ❑ Die Funktion "Name einfügen" ermöglicht den Aufdruck des in Verbindung mit einer Ziel- oder Kurzwahl programmierten Empfängernamens auf die am anderen Ende eintreffende Nachricht. Siehe S.8 "Name einfügen", <Erweiterte Funktionen>.



12 Die Taste 【OK】 drücken.

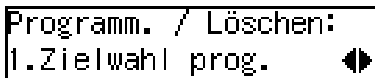

Zum Speichern einer weiteren Zielwahlnummer zu Schritt **9** zurückkehren.

13 Die Taste 【Anwenderprogramme】 drücken, um das Gerätedisplay auf die Bereit-Anzeige zurückzustellen.

Bearbeiten

Im nachstehenden Ablauf wird erläutert, wie sich eine programmierte Zielwahl bearbeiten lässt.

1 Die Taste 【Anwenderprogramme】 drücken.

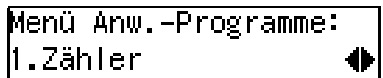
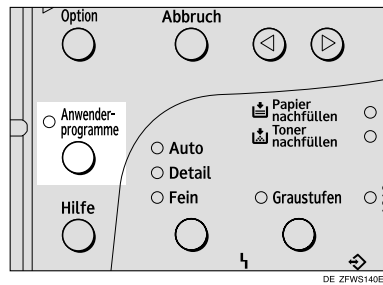

2 Die Taste ⏪ oder ⏩ drücken, bis "2.Faxmerkmale" angezeigt wird.

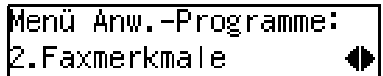

3 Die Taste 【OK】 drücken.

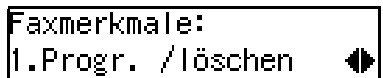

Überprüfen, ob "1.Progr. /löschen" angezeigt wird.

4 Die Taste **[OK]** drücken.

```

Programm. / Löschen:
1.Zielwahl prog.

```

Überprüfen, ob "1.Zielwahl prog." angezeigt wird.

5 Die Taste **[OK]** drücken.

```

Taste drück., Progr.
(Suchen

```

6 Die Nummer der Zielwahltaste aufrufen, die bearbeitet werden soll.

Eine Zielwahltaste drücken oder mit Hilfe von \leftarrow bzw. \rightarrow einen Suchlauf starten.

7 Die Taste **[OK]** drücken.**8** Die Taste **[Löschen/Stop]** drücken und dann die Faxnummer mit Hilfe der Zehnertastatur erneut eingeben.**Hinweis**

- Unterläuft Ihnen ein Fehler, die Taste **[Löschen/Stop]** drücken und einen neuen Versuch starten.
- Bei Drücken der Taste **[Pause/Neuwahl]** werden die 10 zuletzt gewählten Faxnummern angezeigt. Mit Hilfe der Taste \leftarrow oder \rightarrow die gewünschte Faxnummer auswählen und dann die Taste **[OK]** drücken.

- Sicherstellen, dass in einer der Anwenderfunktionstasten eine Wähloption gespeichert ist, die Faxnummer der Gegenstation eingeben und die Anwenderfunktionstaste mit der Wähloption drücken. Sie können SUB oder SEP, SID und PWD eingeben. Siehe S.26 "SEP-Code", <Erweiterte Funktionen> oder S.27 "SUB-Code", <Erweiterte Funktionen>.

9 Die Taste **[OK]** drücken.**10** Die Taste **[Löschen/Stop]** drücken und den Namen der Empfangsstation erneut eingeben.**Hinweis**

- In seltenen Fällen können bei der Programmierung des Namens unverständliche Zeichen erscheinen, wenn zum Aufrufen der Faxnummer von Teilnehmern in anderen Ländern die Taste **[Pause/Neuwahl]** verwendet wird. Löschen Sie in einem solchen Fall diese Zeichen einfach mit den Tasten \leftarrow bzw. \rightarrow und **[Löschen/Stop]** und fahren Sie dann mit der Eingabe des Namens fort.

11 Die Taste **[OK]** drücken.

Der Name ist programmiert.

```

Name einfügen:
Ein [Aus]

```

12 Die Taste \leftarrow oder \rightarrow drücken, um "Ein" oder "Aus" zu wählen.

Hinweis

- Die Funktion "Name einfügen" ermöglicht den Aufdruck des in Verbindung mit einer Ziel- oder Kurzwahl programmierten Empfängernamens auf die am anderen Ende eintreffende Nachricht. Siehe S.8 "Name einfügen", <Erweiterte Funktionen>.



13 Die Taste **[OK]** drücken.

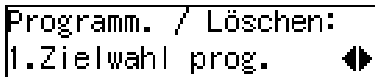

Zum Speichern einer weiteren Zielwahlnummer zu Schritt **14** zurückkehren.

14 Die Taste **[Anwenderprogramme]** drücken, um das Gerätedisplay auf die **Bereit-Anzeige** zurückzustellen.

Löschen

Im nachstehenden Ablauf wird erläutert, wie sich eine programmierte Zielwahl löschen lässt.

Einschränkung

- Wird eine Zielwahl gerade für eine Speicherübertragung verwendet, wird die Meldung "Bereits verwendet. Löschen nicht mögl. " angezeigt. Die Empfangsstation für diese Taste kann nicht gelöscht werden.

1 Die Taste **[Anwenderprogramme]** drücken.

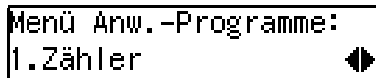
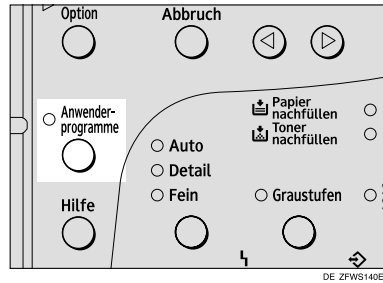

2 Die Taste **[Left]** oder **[Right]** drücken, bis "2.Faxmerkmale" angezeigt wird.

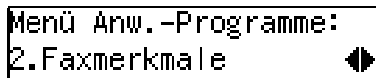

3 Die Taste **[OK]** drücken.

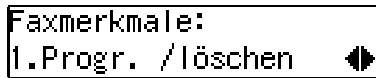

Überprüfen, ob "1.Progr. /löschen" angezeigt wird.

4 Die Taste **[OK]** drücken.

5 Die Taste **[Left]** oder **[Right]** drücken, bis "2.Zielwahl löschen" angezeigt wird.

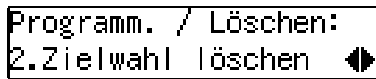

6 Die Taste **[OK]** drücken.

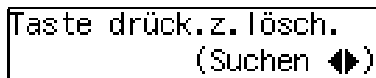

7 Die zu löschende Zielwahltaste aufrufen.

Eine Zielwahltaste drücken oder mit Hilfe von ◀ oder ▶ einen Suchlauf starten.

```
Löschen? ◀/OK
001 DEF COMPANY
```

Die Nummer der Zielwahltaste und die Faxnummer oder der Name werden angezeigt.

8 Die Taste [OK] drücken.

Die gespeicherten Daten (Faxnummer und Name) werden gelöscht.

```
Programm. / Löschen:
2.Zielwahl löschen ◀
```

Zum Löschen einer weiteren Zielwahlnummer mit Schritt 6 fortfahren.

9 Die Taste [Anwenderprogramme] drücken, um das Gerätedisplay auf die Bereit-Anzeige zurückzustellen.

Hinweis

- Zum Bedrucken der Schablone siehe S.59 "Berichte/Listen drucken", <Erweiterte Funktionen>.

Zielwahltastenetikett

Mit dieser Funktion können Sie eine Schablone ausdrucken, mit der dann Aufkleber für die Zielwahltasten hergestellt werden können. Die Schablone enthält die Namen der in den Zielwahltasten programmierten Stationen oder Gruppen.

Einschränkung

- Das Etikettenpapier quer in den Bypass-Einzug einlegen. Bei Hochformat wird das falsche Format gedruckt.

Transparentes Etikettenpapier

3

S. 1

* * * ZIELWAHL / FUNKTIONSTASTENETIKETT (21. AUG. 2002 11:22) * * *

FAX HEADER: XYZ COMPANY

ZIELWAHLETIKETT

ABC	COMP	EUROPE					DEF	COMP			
NY							NY				

01	ABC	CO	02	EUROPE	03		04		05		06		07	DEF	CO	08		09		10
MPANY													MPANY							
11		12		13		14		15		16		17		18		19		20		
21		22		23		24		25		26		27		28		29		30		

FUNKTIONSTASTENETIKETT

JOURNAL	FAX	TX																		
DRUCKEN	HEADER	SENDEBERICHT	GRUPPE	WAHLOPTIO																

DIE ETIKETTEN ENTLANG DER PUNKTLINIE AUSSCHNEIDEN

DE GFREP01E

Kurzwahl

Programmieren

Wird eine Empfangsstation als Kurzwahl programmiert, können Sie diese Faxnummer einfach durch Drücken der Taste **[Kurzwahl]** und Eingabe eines 2-stelligen Kurzwahlcodes wählen.

Im nachstehenden Ablauf wird erläutert, wie Sie eine Kurzwahl mit einer Faxnummer programmieren können.

Als Kurzwahlcode können Sie folgendes programmieren:

- Faxnummer der Empfangsstation (bis zu 50 Nummern und 254 Ziffern pro Nummer)
- Name der Empfangsstation (bis zu 20 Zeichen)
- Suchbuchstabe (A bis Z) für das Telefonverzeichnis
- Name einfügen (Aufdruck des Namens der Empfangsstation auf Faxnachrichten, die an diese Rufnummer gesendet werden)

Wichtig

- Es empfiehlt sich, beim Programmieren oder Ändern einer Empfangsstation die Kurzwahlliste auszudrucken und aufzubewahren.

Einschränkung

- Wird eine programmierte Kurzwahl gerade für eine Speicherübertragung verwendet, wird die Meldung "Bereits verwendet. Ändern nicht mögl." angezeigt. Die Empfangsstation für diese Kurzwahl kann dann nicht geändert werden.

Hinweis

- Als Kurzwahlcode kann eine Zahl zwischen 00 und 49 gewählt werden.
- Sie können anhand der Kurzwahlliste die als Kurzwahl programmierten Rufnummern überprüfen. Siehe S.59 "Berichte/Listen drucken", <Erweiterte Funktionen>.

1 Die Taste **[Anwenderprogramme]** drücken.

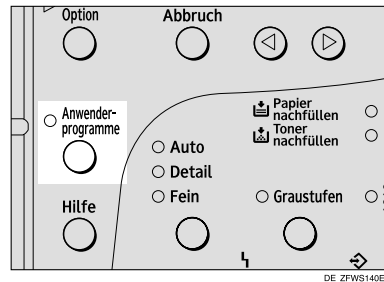

Menü Anw.-Programme:
1.Zähler

2 Die Taste **[Left Arrow]** oder **[Right Arrow]** drücken, bis "2.Faxmerkmale" angezeigt wird.

Menü Anw.-Programme:
2.Faxmerkmale

3 Die Taste **[OK]** drücken.

Faxmerkmale:
1.Progr. /löschen

Überprüfen, ob "1.Progr. /löschen" angezeigt wird.

4 Die Taste **[OK]** drücken.

- 5** Die Taste **⏪** oder **⏩** drücken, bis "3.Kurzwahl prog." angezeigt wird.

```
Programm. / Löschen:
3.Kurzwahl prog.  ⏪
```

- 6** Die Taste **[OK]** drücken.

```
Zum Progr. Nr. eing.
[0000] (Suchen ⏪)
```

- 7** Den zu programmierenden Kurzwahlcode (00 bis 49) aufrufen.

Den Kurzwahlcode mit Hilfe der Zehnertastatur eingeben oder mit **⏪** bzw. **⏩** einen Suchlauf starten.

```
01 Fax Nr.
☎ [0000000000000000]
```

Hinweis

- Unterläuft Ihnen ein Fehler, die Taste **[Löschen/Stop]** drücken und einen neuen Versuch starten.
- Ist der Kurzwahlcode bereits belegt, wird der Inhalt angezeigt. Mit Hilfe der Taste **⏪** oder **⏩** einen freien Code wählen und dann die Taste **[OK]** drücken.

- 8** Die Faxnummer mit Hilfe der Zehnertastatur eingeben.

```
01 OK drücken
☎ 1234567890 [0000000000]
```

Hinweis

- Unterläuft Ihnen ein Fehler, die Taste **[Löschen/Stop]** drücken und einen neuen Versuch starten.

- Bei Drücken der Taste **[Pause/Neuwahl]** werden die 10 zuletzt gewählten Faxnummern angezeigt. Mit Hilfe der Taste **⏪** oder **⏩** die gewünschte Faxnummer auswählen und dann die Taste **[OK]** drücken.

- 9** Die Taste **[OK]** drücken.

Die Faxnummer ist programmiert.

```
01 [ABC] Name
[0000000000000000]
```

- 10** Den Namen der Empfangsstation eingeben.

```
01 [ABC] /OK
[ABC COMPANY [0000000000]]
```

Hinweis

- Ist für diesen Kurzwahlcode bereits ein Name programmiert, erscheint dieser im Display. Soll dieser Name geändert werden, die Taste **[Löschen/Stop]** drücken und einen anderen Namen eingeben.

- 11** Die Taste **[OK]** drücken.

Der Suchbuchstabe ist registriert.

```
Name einfügen: ⏪/OK
Ein [Aus]
```

- 12** Die Taste **⏪** oder **⏩** drücken, um "Ein" oder "Aus" zu wählen.

```
Name einfügen: ⏪/OK
[Ein] Aus
```

Hinweis

- Die Funktion "Name einfügen" ermöglicht den Aufdruck des in Verbindung mit einer Ziel- oder Kurzwahl programmierten Namens der Empfangsstation auf die am anderen Ende eintreffende Nachricht. Siehe S.8 "Name einfügen", <Erweiterte Funktionen>.

13 Die Taste **[OK]** drücken.

Programm. / Löschen:
3.Kurzwahl prog. ◀▶

Zum Speichern einer weiteren Kurzwahlnummer zu Schritt **14** zurückkehren.

14 Die Taste **[Anwenderprogramme]** drücken, um das Gerätedisplay auf die Bereit-Anzeige zurückzustellen.

Bearbeiten

Mit den nachstehend beschriebenen Schritten können die programmierten Kurzwahlnummern bearbeitet werden.

1 Die Taste **[Anwenderprogramme]** drücken.

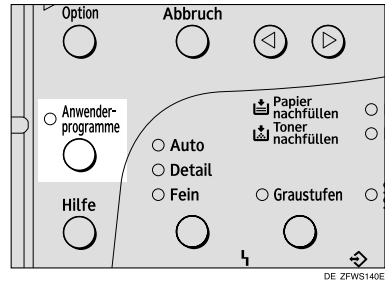

Menü Anw.-Programme:
1.Zähler ◀▶

2 Die Taste **[◀]** oder **[▶]** drücken, bis "2.Faxmerkmale" angezeigt wird.

Menü Anw.-Programme:
2.Faxmerkmale ◀▶

3 Die Taste **[OK]** drücken.

Faxmerkmale:
1.Progr. /löschen ◀▶

Überprüfen, ob "1.Progr. /löschen" angezeigt wird.

4 Die Taste **[OK]** drücken.

5 Die Taste **[◀]** oder **[▶]** drücken, bis "3.Kurzwahl prog." angezeigt wird.

Programm. / Löschen:
3.Kurzwahl prog. ◀▶

- 6** Die Taste **[OK]** drücken.

Zum Progr. Nr. eing.
 [0000] (Suchen ◀▶)

- 7** Den zu programmierenden Kurzwahlcode (00 bis 49) aufrufen.

Den Kurzwahlcode mit Hilfe der Zehnertastatur eingeben oder mit ◀ bzw. ▶ einen Suchlauf starten.

- 8** Die Taste **[OK]** drücken.

- 9** Die Taste **[Löschen/Stop]** drücken und dann die Faxnummer mit Hilfe der Zehnertastatur erneut eingeben.

01 OK drücken
 1234567890

Hinweis

- Unterläuft Ihnen ein Fehler, die Taste **[Löschen/Stop]** drücken und einen neuen Versuch starten.
- Bei Drücken der Taste **[Pause/Neuwahl]** werden die 10 zuletzt gewählten Faxnummern angezeigt. Mit Hilfe der Taste ◀ oder ▶ die gewünschte Faxnummer auswählen und dann die Taste **[OK]** drücken.

- 10** Die Taste **[OK]** drücken.

Die Faxnummer ist programmiert.

- 11** Die Taste **[Löschen/Stop]** drücken und den Namen der Empfangsstation erneut eingeben.

01 [ABC] /OK
 [ABC COMPANY]

- 12** Die Taste **[OK]** drücken.

Der Suchbuchstabe ist registriert.

Name einfügen: ◀▶/OK
 Ein [Aus]

- 13** Die Taste ◀ oder ▶ drücken, um "Ein" oder "Aus" zu wählen.

Name einfügen: ◀▶/OK
 [Ein] Aus

Hinweis

- Die Funktion "Name einfügen" ermöglicht den Aufdruck des in Verbindung mit einer Ziel- oder Kurzwahl programmierten Namens der Empfangsstation auf die am anderen Ende eintreffende Nachricht. Siehe S.8 "Name einfügen", <Erweiterte Funktionen>.

- 14** Die Taste **[OK]** drücken.

Programm. / Löschen:
 3. Kurzwahl prog. ◀▶

Zum Bearbeiten einer weiteren Kurzwahlnummer zu Schritt 6 zurückkehren.

- 15** Die Taste **[Anwenderprogramme]** drücken, um das Gerätedisplay auf die Bereit-Anzeige zurückzustellen.

Löschen

Mit den nachstehenden Schritten lassen sich alle nicht mehr benötigten Kurzwahlcodes löschen.

⚠ Einschränkung

- Wird eine programmierte Kurzwahl gerade für eine Speicherübertragung verwendet, wird die Meldung "Bereits verwendet. Löschen nicht mögl." angezeigt. Die Empfangsstation für diese Taste kann nicht gelöscht werden.

1 Die Taste **[Anwenderprogramme]** drücken.

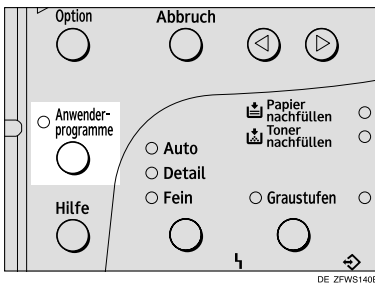

Menü Anw.-Programme:
1.Zähler

2 Die Taste ⏪ oder ⏩ drücken, bis "2.Faxmerkmale" angezeigt wird.

Menü Anw.-Programme:
2.Faxmerkmale

3 Die Taste **[OK]** drücken.

Faxmerkmale:
1.Progr. /löschen

Überprüfen, ob "1.Progr. /löschen" angezeigt wird.

4 Die Taste **[OK]** drücken.

5 Die Taste ⏪ oder ⏩ drücken, bis "4.Kurzwahl löschen" angezeigt wird.

Programm. / Löschen:
4.Kurzwahl löschen

6 Die Taste **[OK]** drücken.

Zum Löschen Nr.eing.
[8111] (Suchen)

7 Den zu löschenden Kurzwahlcode (00 bis 49) aufrufen.

Den Kurzwahlcode mit Hilfe der Zehnertastatur eingeben oder mit ⏪ oder ⏩ einen Suchlauf starten.

Löschen? /OK
001 DEF COMPANY

Der Kurzwahlcode und die Faxnummer oder der Name werden angezeigt.

8 Die Taste **[OK]** drücken.

Die gespeicherten Daten (Faxnummer und Name) werden gelöscht.

Programm. / Löschen:
4.Kurzwahl löschen

Zum Löschen eines weiteren Namens zu Schritt 6 zurückkehren.

9 Die Taste **[Anwenderprogramme]** drücken, um das Gerätedisplay auf die Bereit-Anzeige zurückzustellen.

Gruppen

3

Wenn Sie regelmäßig Nachrichten an dieselben Empfangsstationen senden, empfiehlt es sich, diese Empfangsstationen als Gruppe zu programmieren. Diese Gruppe kann dann ausgewählt werden, wodurch alle in ihr enthaltenen Empfangsstationen nacheinander automatisch ausgewählt werden.

Die Gruppen lassen sich auf zweierlei Weise programmieren:

❖ Gruppen auf Zielwahltasten programmieren

Wurde die Gruppe auf eine Zielwahltaste gespeichert, drücken Sie diese Zielwahltaste, um die Gruppe aufzurufen. Bei Programmierung der Gruppen auf Zielwahltasten wird die Anzahl der verfügbaren Zielwahlnummern reduziert.

Hinweis

- Sie können keine weitere Funktion (Zielwahl) auf eine Zielwahltaste programmieren, die bereits mit einer Gruppe belegt ist. Andererseits können Sie keine Gruppen auf Zielwahltasten programmieren, die bereits mit einer anderen Funktion belegt sind.

❖ Gruppenfunktion der Gruppentaste zuweisen

Um die Gruppenfunktion der Gruppentaste zuzuweisen, müssen Sie zuerst die Gruppenfunktion auf eine Anwenderfunktionstaste programmieren. Beim Versenden einer Faxnachricht die Gruppentaste drücken und danach die Gruppennummer (1 bis 5) eingeben. Zur Auswahl einer Gruppe mit Hilfe der Gruppentaste anstatt mit Hilfe der Zielwahltaste ist somit ein zusätzlicher Schritt erforderlich. Mit Hilfe der Gruppentaste können jedoch mehrere Gruppen (bis zu fünf) aufgerufen und die Zielwahltasten für die Verwendung als Zielwahl freigelassen werden.

Programmieren

Für eine Gruppe können folgende Punkte eingegeben werden:

- Faxnummern der Empfangsstationen
- Gruppenname (bis zu 20 Zeichen)

Die Rufnummern der Empfangsstationen können über Zielwahltasten, Kurzwahlcodes oder die Zehnertastatur eingegeben werden.

Hinweis

- Sie können bis zu 5 Gruppen programmieren.
- Die maximale Anzahl von programmierbaren Empfangsstationen in einer Gruppe beträgt 140.

- ❑ Die kombinierte maximale Anzahl von programmierbaren Empfangsstationen in allen Gruppen beträgt 149. Die Anzahl 149 setzt sich aus bis zu 30 Zielwahlnummern, 50 Kurzwahlnummern und 69 mit Hilfe der Zehnertastatur eingebbaren Rufnummern zusammen.
- ❑ Die Anzahl der mit Hilfe der Zehnertastatur eingebbaren Empfangsstationen hängt von der Verwendung des Geräts ab. Sie können theoretisch maximal 69 Empfangsstationen in allen Gruppen mit der Zehnertastatur programmieren.
- ❑ Wurden mit Hilfe der Zehnertastatur 69 Empfangsstationen in eine Gruppe programmiert, ist bei einer Speicherübertragung die Eingabe einer Empfangsstation mit Hilfe der Zehnertastatur nicht mehr möglich. Es kann lediglich die Funktion "Sofort Senden" verwendet werden.
- ❑ Wenn Sie mit Hilfe der Zehnertastatur eine Gruppe programmieren und eine Datei im Gerät auf die Übertragung wartet, wird eine Meldung im Display angezeigt. Manchmal lassen sich keine weiteren Empfangsstationen in eine Gruppe programmieren, selbst wenn die Anzahl der programmierten Empfangsstationen 68 oder weniger beträgt.
- ❑ Es empfiehlt sich, beim Programmieren oder Ändern von Empfangsstationen die Gruppenliste auszudrucken und aufzubewahren. Siehe S.59 "Berichte/Listen drucken", <Erweiterte Funktionen>.

- ❑ Wird dieselbe Empfangsstation in unterschiedlichen Gruppen programmiert, wird sie nur einmal gezählt.
- ❑ Die nachstehende Tabelle zeigt, wie die Rufnummern gezählt werden.

Gruppe 1	Gruppe 2	Gesamtanzahl
Zielwahl [01]	Zielwahl [01]	9
Zielwahl [03]		
Zielwahl [05]	Zielwahl [05]	
Kurzwahl [02]	Kurzwahl [02]	
Kurzwahl [04]	Kurzwahl [04]	
Kurzwahl [06]		
	Kurzwahl [09]	
Zehnertastatur 12345678	Zehnertastatur 12345678	
Zehnertastatur 87654321		

1 Die Taste **[Anwenderprogramme]** drücken.

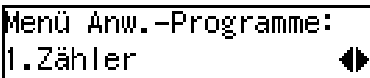
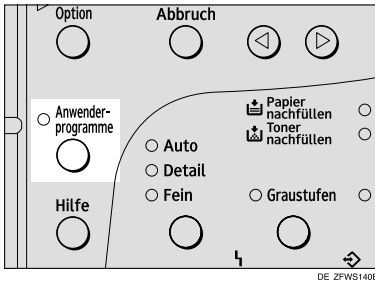

2 Die Taste **[Left Arrow]** oder **[Right Arrow]** drücken, bis "2.Faxmerkmale" angezeigt wird.

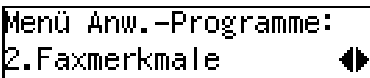

3 Die Taste **[OK]** drücken.



Überprüfen, ob "1.Progr. /löschen" angezeigt wird.

4 Die Taste **[OK]** drücken.

5 Die Taste **[Left Arrow]** oder **[Right Arrow]** drücken, bis "5.Gruppe prog." angezeigt wird.



6 Die Taste **[OK]** drücken.

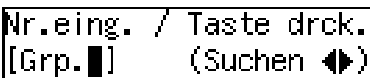

7 Die Nummer der zu programmierenden Gruppe (1 bis 5) aufrufen.

Mit Hilfe der Zehnertastatur die Gruppennummer eingeben oder mit **[Left Arrow]** bzw. **[Right Arrow]** einen Suchlauf starten.



Hinweis

- Unterläuft Ihnen ein Fehler, die Taste **[Abbruch]** drücken und einen neuen Versuch starten.
- Ist die Gruppennummer bereits belegt, wird der Inhalt angezeigt. Mit Hilfe der Taste **[Left Arrow]** oder **[Right Arrow]** eine freie Gruppennummer wählen und dann die Taste **[OK]** drücken.
- Wenn die Gruppennummer belegt ist, aber kein Name eingegeben wurde, wird in der unteren Zeile des Displays lediglich die Gruppennummer angezeigt.

8 Die Empfangsstation nach einer der drei Methoden eingeben:

Die Faxnummer mit Hilfe der Zehnertastatur eingeben.



Eine Zielwahltaste drücken.



Die Taste **[Kurzwahl]** drücken und einen Kurzwahlcode eingeben.



9 Die Taste **[OK]** drücken.

Die Empfangsstation ist programmiert.

10 Die Taste **[◀]** oder **[▶]** drücken, um "Hinzu" oder "Abr." zu wählen.

```

Programmieren?  ◀/OK
[Hinzu] Lösch  Abr.
  
```

11 Die Taste **[OK]** drücken.

Bei Anwahl von "Abr." weiter mit Schritt **10**.

12 Schritt **7** bis **11** für alle Empfangsstationen wiederholen, die in die Gruppe aufgenommen werden sollen.**13** Den Gruppennamen eingeben.

```

Grp. 1 [abc] /OK
[Europe ████████████████████]
  
```

Hinweis

- Ist der Gruppenname bereits gespeichert, wird er im Display angezeigt. Soll der Gruppennamen geändert werden, die Taste **[Löschen/Stop]** drücken und einen anderen Namen eingeben.

14 Die Taste **[OK]** drücken, um die Gruppe zu programmieren.

```

Taste zuweisen?  ◀/OK
[Ja]   Nein
  
```

15 Die Taste **[◀]** oder **[▶]** drücken, um "Ja" oder "Nein" zur Programmierung der Gruppe auf die Zielwahltaste zu wählen. Anschließend die Taste **[OK]** drücken.

Bei Anwahl von "Nein" weiter mit Schritt **10**.

16 Die Zielwahltaste, auf die die Gruppe programmiert werden soll, drücken.

```

ZW-Taste drücken
[003]
  
```

17 Die Taste **[OK]** drücken.

```

Programm. / Löschen:
5. Gruppe prog.  ◀
  
```

18 Die Taste **[Anwenderprogramme]** drücken, um das Gerätedisplay auf die Bereit-Anzeige zurückzustellen.**Bearbeiten**

Sie können den Gruppennamen bearbeiten oder Empfangsstationen den programmierten Gruppen hinzufügen. Zum Bearbeiten einer Empfangsstation:

- Bei den als Zielwahl oder Kurzwahl programmierten Empfangsstationen den Inhalt der entsprechenden Zielwahl oder Kurzwahl ändern.
- Bei Empfangsstationen, die mit Hilfe der Zehnertastatur programmiert wurden, die zu bearbeitende Empfangsstation aus der Gruppe löschen und dann die neue Empfangsstation programmieren.

Bearbeiten eines Gruppennamens

1 Die Taste **[Anwenderprogramme]** drücken.

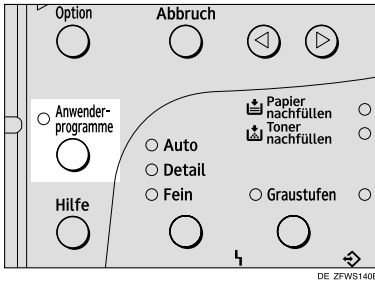

2 Die Taste **[◀]** oder **[▶]** drücken, bis "2.Faxmerkmale" angezeigt wird.



3 Die Taste **[OK]** drücken.

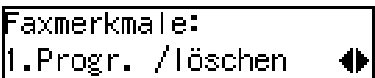

Überprüfen, ob "1.Progr. /löschen" angezeigt wird.

4 Die Taste **[OK]** drücken.

5 Die Taste **[◀]** oder **[▶]** drücken, bis "5.Gruppe prog." angezeigt wird.



6 Die Taste **[OK]** drücken.

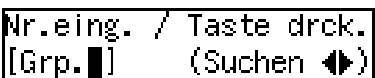

7 Die Nummer der zu bearbeitenden Gruppe (1 bis 5) aufrufen.

Mit Hilfe der Zehnertastatur die Gruppennummer eingeben oder mit **[◀]** bzw. **[▶]** einen Suchlauf starten.



8 Die Taste **[OK]** drücken.

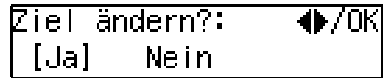

9 Die Taste **[◀]** oder **[▶]**, drücken um "Nein" auszuwählen.

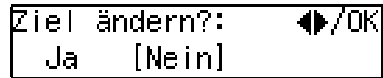

10 Die Taste **[OK]** drücken.

11 Die Taste **[Löschen/Stop]** drücken und den neuen Namen eingeben.

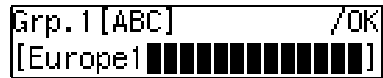

Hinweis

- Um ein Zeichen des Namens zu löschen, die Taste **[Löschen/Stop]** drücken.
- Wenn Sie die Taste **[Abbruch]** drücken, kehrt das Display zu der im Schritt **5** dargestellten Anzeige zurück.

12 Die Taste **[OK]** drücken.

Der Name ist geändert.

- 13** Die Taste ◀ oder ▶ drücken, um "Ja" auszuwählen, wenn die Gruppe auf eine Zielwahltaste programmiert wurde. Anderenfalls "Nein" auswählen.

```
Taste zuweisen? ◀/OK
[Ja]  Nein
```

- 14** Die Taste **[OK]** drücken.

Bei Anwahl von "Nein" weiter mit Schritt 13.

```
ZW-Taste drücken
[005]
```

 **Hinweis**

- Wenn Sie eine programmierte Zielwahltaste bearbeiten wollen, die Zielwahltaste und dann **[OK]** drücken.

- 15** Die Taste **[OK]** drücken.

```
Programm. / Löschen:
5. Gruppe prog. ◀▶
```

Wenn Sie einen anderen Gruppenamen programmieren wollen, fahren Sie mit Schritt 13 fort.

- 16** Die Taste **[Anwenderprogramme]** drücken, um das Gerätedisplay auf die Bereit-Anzeige zurückzustellen.

Hinzufügen einer Faxnummer zu einer Gruppe

- 1** Die Taste **[Anwenderprogramme]** drücken.

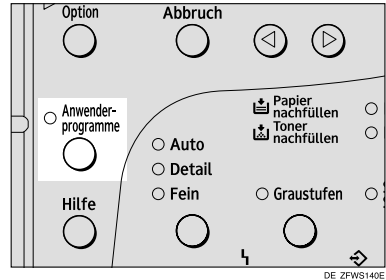

```
Menü Anw.-Programme:
1. Zähler ◀▶
```

- 2** Die Taste ◀ oder ▶ drücken, bis "2.Faxmerkmale" angezeigt wird.

```
Menü Anw.-Programme:
2. Faxmerkmale ◀▶
```

- 3** Die Taste **[OK]** drücken.

```
Faxmerkmale:
1. Progr. /löschen ◀▶
```

Überprüfen, ob "1.Progr. /löschen" angezeigt wird.

- 4** Die Taste **[OK]** drücken.

- 5** Die Taste ◀ oder ▶ drücken, bis "5.Gruppe prog." angezeigt wird.

```
Programm. / Löschen:
5. Gruppe prog. ◀▶
```

- 6** Die Taste **[OK]** drücken.

```
Nr.eing. / Taste drck.
[Grp. ] (Suchen ◀▶)
```

Löschen einer Empfangsstation aus einer Gruppe

- 1** Die Taste **[Anwenderprogramme]** drücken.

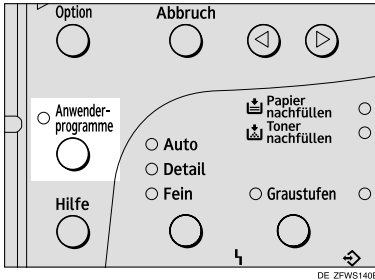

Menü Anw.-Programme:
1.Zähler

- 2** Die Taste **[◀]** oder **[▶]** drücken, bis "2.Faxmerkmale" angezeigt wird.

Menü Anw.-Programme:
2.Faxmerkmale

- 3** Die Taste **[OK]** drücken.

Faxmerkmale:
1.Progr. /löschen

Überprüfen, ob "1.Progr. /löschen" angezeigt wird.

- 4** Die Taste **[OK]** drücken.

- 5** Die Taste **[◀]** oder **[▶]** drücken, bis "5.Gruppe prog." angezeigt wird.

Programm. / Löschen:
5.Gruppe prog.

- 6** Die Taste **[OK]** drücken.

Nr.eing. / Taste drck.
[Grp. 5] (Suchen ▶)

- 7** Die Nummer der Gruppe (1 bis 5) aufrufen, aus der die Empfangsstation gelöscht werden soll.

Mit Hilfe der Zehnertastatur die Gruppennummer eingeben oder mit **[◀]** bzw. **[▶]** einen Suchlauf starten.

Programmieren? ▶/OK
Grp.1 Europe1

- 8** Die Taste **[OK]** drücken.

Ziel ändern?: ▶/OK
[Ja] Nein

- 9** Die Taste **[◀]** oder **[▶]** drücken, um "Ja" zu wählen.

Ziel ändern?: ▶/OK
[Ja] Nein

- 10** Die Taste **[OK]** drücken.

Programmieren? ▶/OK
[Hinzu] Lösch Abr.

- 11** Die Taste **[◀]** oder **[▶]** drücken, um "Löschen" zu wählen.

Programmieren? ▶/OK
Hinzu [Lösch] Abr.

- 12** Die Taste **[OK]** drücken.

Ziel auswählen
mit ▶

- 13** Die Taste **[◀]** oder **[▶]** drücken, um die zu löschende Empfangsstation aufzurufen.

Löschen? ▶/OK
800 London office

- 14** Die Taste **[OK]** drücken.

```

Programmieren? ◀/OK
Hinzu [Löschen] Abr.
    
```

Zum Löschen einer weiteren Empfangsstation die Schritte 12 bis 14 wiederholen.

- 15** Sind die gewünschten Empfangsstationen gelöscht, die Taste **⏪** oder **⏩** drücken, um "Abr." auszuwählen.

```

Programmieren? ◀/OK
Hinzu Lösch [Abr.]
    
```

- 16** Die Taste **[OK]** drücken.

```

Grp. 1 [ABC] /OK
[Europe1 ████████████████████]
    
```

- 17** Die Taste **[OK]** drücken.

```

Taste zuweisen? ◀/OK
[Ja] Nein
    
```

- 18** Die Taste **⏪** oder **⏩** drücken, um "Ja" auszuwählen, wenn die Gruppe auf eine Zielwahltaste programmiert wurde. Anderenfalls "Nein" auswählen.

```

Taste zuweisen? ◀/OK
[Ja] Nein
    
```

- 19** Die Taste **[OK]** drücken.

Bei Anwahl von "Nein" weiter mit Schritt 20.

```

ZW-Taste drücken
[005]
    
```

 **Hinweis**

- Wenn Sie eine programmierte Zielwahl bearbeiten wollen, die Zielwahltaste und dann **[OK]** drücken.

- 20** Die Taste **[OK]** drücken.

```

Programm. / Löschen:
5. Gruppe prog. ▶
    
```

Wenn Sie eine weitere Empfangsstation aus dieser Gruppe löschen wollen, fahren Sie mit Schritt 16 fort.

- 21** Die Taste **[Anwenderprogramme]** drücken, um das Gerätedisplay auf die Bereit-Anzeige zurückzustellen.

Löschen der gesamten Gruppe

- 1** Die Taste **[Anwenderprogramme]** drücken.

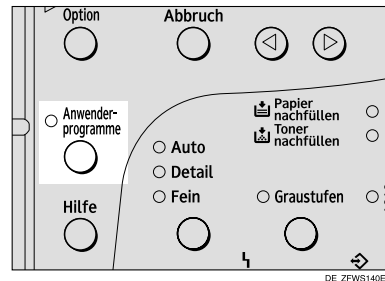

```

Menü Anw.-Programme:
1. Zähler ▶
    
```

- 2** Die Taste **⏪** oder **⏩** drücken, bis "2.Faxmerkmale" angezeigt wird.

```

Menü Anw.-Programme:
2. Faxmerkmale ▶
    
```

3 Die Taste **[OK]** drücken.

```
Faxmerkmale:
1.Progr. /löschen
```

Überprüfen, ob "1.Progr. /löschen" angezeigt wird.

4 Die Taste **[OK]** drücken.

5 Die Taste **[◀]** oder **[▶]** drücken, bis "6.Gruppe löschen" angezeigt wird.

```
Programm. / Löschen:
6.Gruppe löschen
```

6 Die Taste **[OK]** drücken.

```
Nr.eing. / Taste drck.
[Grp. ] (Suchen
```

7 Die Nummer der zu löschenden Gruppe (1 bis 5) aufrufen.

Mit Hilfe der Zehnertastatur die Gruppennummer eingeben oder mit **[◀]** bzw. **[▶]** einen Suchlauf starten.

```
Löschen?
Grp.1 Europe1
```

8 Die Taste **[OK]** drücken.

Damit ist die Gruppe gelöscht.

```
Programm. / Löschen:
6.Gruppe löschen
```

9 Die Taste **[Anwenderprogramme]** drücken, um das Gerätedisplay auf die Bereit-Anzeige zurückzustellen.

Ändern oder Löschen von Zielwahl-tasten, die mit Gruppen belegt sind:

Um die gesamte Gruppe auf eine andere Zielwahl-taste zu programmieren oder die gesamte auf der Zielwahl-taste programmierte Gruppe zu löschen, wie folgt vorgehen:

- ① Die Taste **[Anwenderprogramme]** drücken.
- ② Die Taste **[◀]** oder **[▶]** drücken, bis "2.Faxmerkmale" angezeigt wird.
- ③ Die Taste **[OK]** drücken.
- ④ Die Taste **[OK]** und danach die Taste **[◀]** oder **[▶]** drücken, um "5.Gruppe prog." anzuzeigen.
- ⑤ Die Taste **[OK]** drücken.
- ⑥ Die Nummer der Gruppe (1 bis 5) eingeben.
- ⑦ Die Taste **[OK]** drücken.
- ⑧ Mit Hilfe der Taste **[◀]** oder **[▶]** die Option "Nein" wählen und die Taste **[OK]** drücken.
- ⑨ Die Taste **[OK]** drücken.
- ⑩ Wenn Sie die Gruppe auf eine andere Zielwahl-taste verschieben wollen, "Ja" drücken, und wenn Sie die auf der Zielwahl-taste programmierte Gruppe löschen wollen, "Nein" drücken.
- ⑪ Die Taste **[OK]** drücken.
Wenn Sie "Nein" im Schritt ⑩ ausgewählt haben, ist die Zielwahl-taste gelöscht. Fahren Sie mit Schritt ⑭ fort.
- ⑫ Wenn Sie die Gruppe auf eine andere Zielwahl-taste verschieben wollen, die neue Zielwahl-taste drücken.

-
- ⑬ Die Taste **【OK】** drücken.
Die Zielwahltaste ist somit geändert.
 - ⑭ Die Taste **【Anwenderprogramme】** drücken, um das Gerätedisplay auf die Bereit-Anzeige zurückzustellen.



Text eingeben

Im vorliegenden Kapitel wird das Eingeben von Zeichen beschrieben.

Verfügbare Zeichen

- Buchstaben:
ABCDEFGHIJKLMNOPQRSTUVWXYZabcdefghijklmnopqrstuvwxyz
- Symbole:
- _ (Leerschritt) . , () / @ & \$! ' # * % + : ; < = > ? ^ [] ` { | } ~
- Ziffern:
0123456789

Tasten

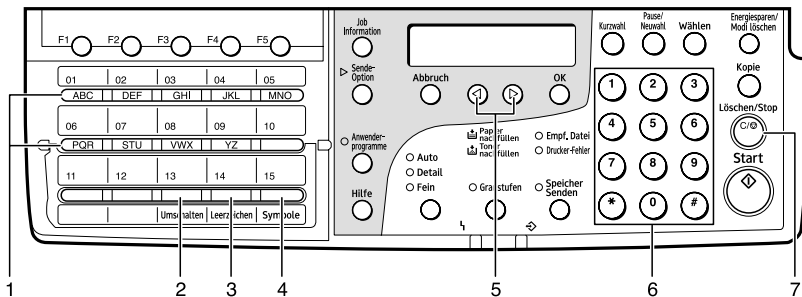

DE ZFWS040E

1. Zielwahltasten 01 bis 09 oder Zielwahltasten 16 bis 24 (A bis Z)

Diese Tasten dienen zur Eingabe von Groß- und Kleinbuchstaben.

Bei jeder Betätigung derselben Zielwahltaste wird einer der auf der Zielwahltaste aufgedruckten Buchstaben angezeigt. Wenn Sie beispielsweise die Zielwahltaste 01 drücken, werden die Buchstaben A → B → C → A nach der jeweiligen Tastenbetätigung im Display angezeigt. Die Taste drücken, um den Cursor zu der nächsten Eingabeposition zu verschieben.

2. Taste **Umschalten** (Zielwahltaste 13 oder 28)

Dient zum Umschalten zwischen Groß- und Kleinbuchstaben.

3. Taste **Leerzeichen** (Zielwahltaste 14 oder 29)

Dient zur Eingabe einer Leerstelle.

4. Taste **Symbole** (Zielwahltaste 15 oder 30)

Dient zur Eingabe von Symbolen.

5. oder

Dienen zum Bewegen des Cursors nach links oder rechts und zur Auswahl des Symbols.

6. Zehnertastatur

Dient zur Eingabe von Zahlen.

7. Taste **[Löschen/Stop]**

Dient zum Löschen eines Zeichens an der Cursor-Position. Damit kann ein Zeichen am rechten Ende einer Zeile gelöscht werden, auch wenn sich der Cursor rechts vom Zeichen befindet.

Eingabe von Zeichen

Im nachstehenden Ablauf wird das Eingeben von Zeichen beschrieben.

Hinweis

- Ein eingegebenes Zeichen erscheint an der Position des Cursors. Befindet sich an der Cursor-Position bereits ein Zeichen, erscheint das eingegebene Zeichen vor dem Zeichen auf der Cursor-Position.

1 Buchstaben, Symbole oder Ziffern eingeben.

Die Zeichen werden eingegeben und der Cursor wird verschoben.

- Zur Eingabe von Buchstaben die Zielwahltasten (01 bis 09 oder 16 bis 24) drücken. Wird der gewünschte Buchstabe angezeigt, die Taste **[OK]** drücken.
- Zur Eingabe von Symbolen die Taste **[Symbole]** und danach die Taste **[<]** oder **[>]** drücken, um ein Symbol auszuwählen, und danach die Taste **[OK]** drücken.
- Zur Eingabe von Ziffern die Zehnertastatur verwenden.

Hinweis

- Unterläuft Ihnen ein Fehler, die Taste **[Löschen/Stop]** drücken.

- Wenn Sie ein Zeichen eingeben wollen, den Cursor rechts neben die Position stellen, an der Sie ein Zeichen eingeben wollen. Nach der Eingabe erscheint das Zeichen links neben der Cursor-Position.

2 Die Taste **[OK]** drücken.

Freikarte (Platzhalter)

Bei der Programmierung von Namen und Faxnummern für mehrere Empfangsstationen kann eine Zeichenfolge, die all diesen Kennungen gemein ist, als Freikarte (Platzhalter) programmiert werden, sodass nicht jede Kennung einzeln programmiert zu werden braucht.

Ist der definierte Platzhalter (Freikarte) im Eigenen Namen oder in der Eigenen Faxnummer einer Empfangsstation enthalten, stellt das Gerät fest, dass diese Empfangsstation mit der programmierten Empfangsstation übereinstimmt.

◆ Ohne Freikarte (Platzhalter)

Zu programmierende Empfangstation (Eigener Name)	Anzahl der programmierten Kennungen
NIEDERLASSUNG NEW YORK	3
NIEDERLASSUNG HONGKONG	
NIEDERLASSUNG SYDNEY	

◆ Mit Freikarte (Platzhalter)

Zu programmierende Empfangstation (Eigener Name)	Anzahl der programmierten Kennungen
NIEDERLASSUNG	1

 **Hinweis**

- Es können maximal 30 Freikarten programmiert werden.
- Beim Vergleichen von Kennungen werden Leerstellen vernachlässigt.
- Freikarten können für folgende Funktionen verwendet werden:
 - Speichersperr-Empfang
Siehe S.79 "Speichersperr-Empfang", <Erweiterte Funktionen>.
 - Nachsenden
Siehe S.84 "Nachsenden", <Erweiterte Funktionen>.



4. Störungsbeseitigung

Einlegen von Papier in das Standardmagazin

Befindet sich im Standard-Papiermagazin kein Papier mehr, leuchtet die Anzeige  auf dem Bedienfeld auf.

Im folgenden Ablauf wird erläutert, wie das Papier einzulegen ist.

Wichtig

- Passen Sie beim Einlegen von Papier auf, dass Sie sich nicht die Finger einklemmen.
- Stellen Sie vor dem Einlegen von Papier sicher, dass das Gerät nicht gerade eine Kopie oder Faxnachricht ausgibt.

Hinweis

- Näheres zu den Papierarten und Papierformaten siehe S.140 "Papier", <Erweiterte Funktionen>.
- Wenn Sie das Papierformat ändern wollen, siehe S.67 "Ändern der Papierformateinstellung", <Erweiterte Funktionen>.

1 Sicherstellen, dass das Standard-Papiermagazin zur Zeit nicht verwendet wird.

2 Das Standardmagazin bis zum Anschlag herausziehen.

3 Die Metallplatte nach unten drücken. Anschließend den Papierstapel geraderücken und in das Magazin einlegen.

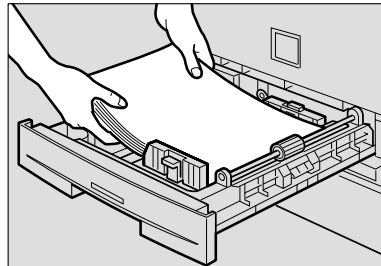

Wichtig

- Sicherstellen, dass der Papierstapel nicht über die Maximum-Markierung hinausgeht.

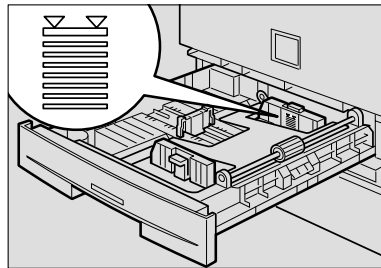

- Wird Papier nachgefüllt, obwohl im Standardmagazin noch welches vorhanden ist, kann ein Papierstau auftreten.

Hinweis

- Das Papier vor dem Einlegen in das Magazin auffächern.

- 4** Das Standardmagazin bis zum Anschlag in das Gerät hineinschieben.

Lautstärke einstellen

Sie können die Lautstärke der folgenden Gerädetöne einstellen.

❖ Wählbetrieb

Ertönt bei Drücken der Taste **[Wählen]**.

❖ Senden

Ertönt beim Senden einer Nachricht.

❖ Empfang

Ertönt beim Empfang einer Nachricht.

❖ Wählen

Dieser Ton ist nach Drücken der Taste **[Start]** zu hören, und zwar so lange, bis die Verbindung zur Gegenstation hergestellt ist.

❖ Tastenton

Ertönt, wenn Tasten auf dem Bedienfeld gedrückt werden.

❖ Alarm

Ertönt, wenn irgendetwas nicht wie vorgesehen funktioniert.

1 Die Taste **[Anwenderprogramme]** drücken.

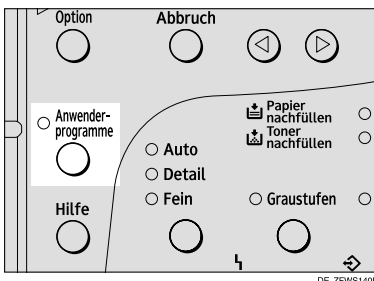

Menü Anw.-Programme:
1. Zähler

2 Die Taste **[Left Arrow]** oder **[Right Arrow]** drücken, bis "2.Faxmerkmale" angezeigt wird.

Menü Anw.-Programme:
2. Faxmerkmale

3 Die Taste **[OK]** drücken.

Faxmerkmale:
1. Progr. /löschen

Überprüfen, ob "1.Progr. /löschen" angezeigt wird.

4 Die Taste **[Left Arrow]** oder **[Right Arrow]** drücken, bis "3.Konfiguration" angezeigt wird.

Faxmerkmale:
3. Konfiguration

5 Die Taste **[OK]** drücken.

Überprüfen, ob "1.Lautspr.Lautst." angezeigt wird.

Einstellungen:
1. Lautspr.Lautst.

6 Die Taste **[OK]** drücken.

Lautspr.-Lautstärke:
1. Telefonbetrieb

7 Mit Hilfe der Taste **[Left Arrow]** oder **[Right Arrow]** das einzustellende Signal wählen und dann die Taste **[OK]** drücken.

Wählbetrieb: **[Left Arrow]** / **[OK]**
Gering-**[Left Arrow]**-----Hoch

- 8** Mit Hilfe der Taste ◀ oder ▶ die Lautstärke einstellen.



- 9** Die Taste **[OK]** drücken.

Die Lautstärke ist eingestellt.

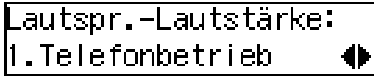

Zum Einstellen weiterer Signale die Schritte **7** bis **9** wiederholen.

- 10** Die Taste **[Anwenderprogramme]** drücken, um das Gerätedisplay auf die Bereit-Anzeige zurückzustellen.

Beseitigen von Vorlagenstaus

Bei Auftreten eines Vorlagenstaus blinkt auf dem Bedienfeld die Anzeige **4** und im Display erscheint die Meldung "Vorlagenstau".

Führen Sie folgende Schritte zum Beseitigen einer gestauten Vorlage durch.

1 Die ADF-Abdeckung öffnen.



2 Den Freigabeknopf drücken und die ADF-Einheit öffnen.

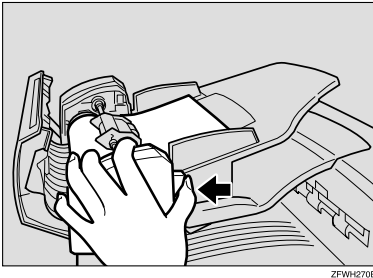

3 Die Vorlage entfernen.

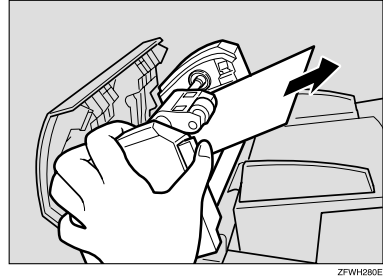

4 Die ADF-Einheit und die ADF-Abdeckung schließen und sicherstellen, dass sie hörbar in ihre Positionen einrasten.

4

Beseitigen von Kopien-, Fax- oder Ausdruckstaus

Wenn eine Kopie, eine Faxnachricht oder ein Ausdruck im Gerät gestaut ist, blinkt auf dem Bedienfeld die Anzeige **H** und im Display erscheint die Meldung "Papierstau entfernen".

Führen Sie folgende Schritte zum Beseitigen von Papierstaus durch.

Das Geräteinnere kann sehr heiß werden. Berühren Sie keine Teile, die mit "Heiße Oberfläche" gekennzeichnet sind. Anderenfalls können Sie sich verletzen.

Wichtig

- Die Fixiereinheit und der Umgebungsbereich im Geräteinneren können während des Druckbetriebs sehr heiß werden. Um Verletzungen beim Beseitigen von Papierstaus zu vermeiden, keine anderen als die im vorliegenden Handbuch beschriebenen Teile berühren.

Hinweis

- Bei Auftreten von Papierstaus in der optionalen Papierbank siehe S.114 "Beseitigen von Kopien-, Fax- oder Ausdruckstaus", <Erweiterte Funktionen>.

Innerhalb des Geräts

- 1** Die rechte Abdeckung öffnen.

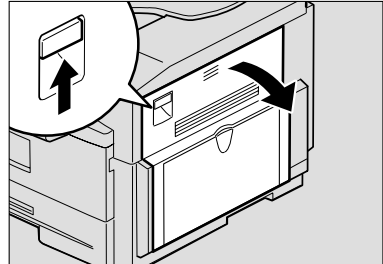

- 2** Die blaue Abdeckung öffnen.

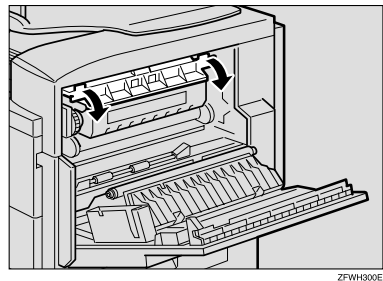

- 3** Das gestaute Papier entfernen.

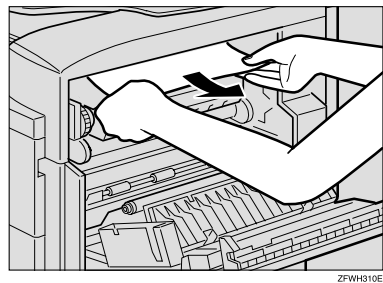

Wenn das Papier in der unteren Einheit gestaut ist

1 Das gestaute Papier entfernen.

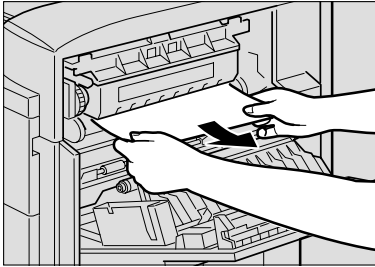

ZFWH320E

4 Die rechte Abdeckung schließen und sicherstellen, dass sie hörbar einrastet.

4

Fehlermeldungen





Während der Bedienung oder Programmierung des Geräts erscheinen im Display unter Umständen folgende Meldungen.

Meldung	Problem/Lösung
Keine Datei	Es sind keine Abrufempfangsvorgänge programmiert. Der Speicher enthält keine Sendedateien. Falsche Dateinummer. Dateinummer überprüfen und einen neuen Versuch starten.
Nicht kombinierbar: (momentan aktivierte Funktion)	Erscheint bei dem Versuch, eine Funktion zu wählen, die sich mit einer anderen momentan aktivierten Funktion nicht kombinieren lässt.
Taste wird für die Gruppenwahl	Diese Zielwahltaste ist mit einer Gruppe belegt.
Taste wird für ein Programm verwendet.	Diese Zielwahltaste ist mit einem Programm auf Tastendruck belegt.
Taste wird als Zielwahl verwendet.	Diese Zielwahltaste ist mit einer Zielwahlnummer belegt.
Die Taste ist nicht programmiert.	Es bestehen folgende Möglichkeiten: <ul style="list-style-type: none"> • Diese Zielwahltaste enthält keine Rufnummer. • Diese Zielwahltaste enthält kein Programm auf Tastendruck.
Diese Kurzwahlnummer ist nicht programmiert.	Dieser Kurzwahlcode enthält keine Rufnummer.
Die Zielstation wird bereits verwendet.	Es bestehen folgende Möglichkeiten: <ul style="list-style-type: none"> • Diese Rufnummer ist bereits in der Gruppe enthalten. • Ein und dieselbe Empfangsstation wurde mehrmals eingegeben.
Pause "-" nach dem Landescode eingeben.	Bei der Programmierung der eigenen Faxnummer muss nach der Ortsnetzkennzahl eine Pause eingegeben werden.
Toner auswechseln	Die Tonerkartusche ist leer. Eine neue Kartusche einsetzen.
Vorlagenstau	Im Vorlageneinzug ist ein Stau aufgetreten.
Papierstau entfernen	Im Drucker ist ein Papierstau aufgetreten.
Schlies. rechte und linke Abdeckung.	Eine Abdeckung ist nicht richtig geschlossen. Überprüfen, ob alle Abdeckungen geschlossen sind.
Gerät in Gebrauch Bitte warten	Das Gerät kann die Liste/Datei nicht ausdrucken, weil das Druckwerk nicht betriebsbereit ist.
Kundendienstruf	Das Gerät ist nicht funktionstüchtig. Den Kundendienst verständigen.

Meldung	Problem/Lösung
Papierformat prüfen OK zum Korrigieren	Das im Gerät befindliche Papierformat stimmt mit dem ausgewähltem Format nicht überein. Die Taste [OK] drücken und die Papierformateinstellung ändern oder das richtige Papier einlegen.
Bereits verwendet Löschen nicht mögl. Bereits verwendet. Ändern nicht mögl.	Diese Zielwahl wird gerade verwendet (beispielsweise für eine zeitversetzte Übertragung).
Einige Vorlagen enthalten kein Text.	Eine fast vollständig leere Seite wurde gescannt. Die Vorlagen überprüfen.
Toner richtig inst.	Die Tonerkartusche ist nicht richtig eingesetzt.
Tonermangel	Die Tonerkartusche ist fast leer.
Kopiermodus gesperrt	Der Kopiermodus ist deaktiviert. Den Kopiermodus mit Hilfe der Anwenderparameter aktivieren.
ADF Wartungskit tauschen	Das ADF-Wartungskit auswechseln.
Scanner muß gereinigt werden.	Das Vorlagenglas und den weißen Streifen reinigen.







Wenn die Anzeige Empf.Datei leuchtet



Wenn die Anzeige **Empf.Datei** leuchtet, wurde eine Nachricht empfangen, konnte aber aus irgendeinem Grund nicht gedruckt werden. Die Nachricht wurde gespeichert (Ersatzempfang). Nach Lösung des Problems wird die Nachricht automatisch ausgedruckt. Die nachstehende Tabelle führt einige Probleme auf, die zu einem Ersatzempfang führen können, und bietet Lösungsvorschläge an.

Ursache für Ersatzempfang	Anzeige/Status	Lösung
Papierende	 leuchtet rot.	Papier nachfüllen. Siehe S.75 "Einlegen von Papier in das Standardmagazin".
Tonerende	 leuchtet rot.	Tonerkartusche auswechseln. Siehe S.130 "Auswechseln der Tonerkartusche", <Erweiterte Funktionen>.  Hinweis <input type="checkbox"/> Selbst wenn kein Toner mehr vorhanden ist, können Faxnachrichten nach wie vor gesendet werden.
Papierstau	 leuchtet rot.	Papierstau beseitigen. S.80 "Beseitigen von Kopien-, Fax- oder Ausdruckstaus"
Abdeckung offen	 leuchtet rot.	Die Abdeckung schließen.

Problemlösungen

Die nachstehende Tabelle listet eine Reihe häufig auftretender Probleme auf und bietet Lösungsvorschläge an.

Problem	Erforderliche Maßnahme
Die ausgedruckten bzw. übertragenen Bilder weisen Flecke auf.	<p>Der Vorlageneinzug (ADF) oder der Scanner ist verschmutzt. Die genannten Baugruppen reinigen. Vor Einlegen der Vorlagen überprüfen, ob Tinte und Korrekturflüssigkeit trocken sind.</p> <p> Referenz Siehe S.124 "Reinigung des Scanners", <Erweiterte Funktionen>.</p>
Die Empfangskopie ist zu hell.	Den Absender bitten, die Bildhelligkeit zu erhöhen.
	<p>Bei Verwendung von feuchtem, rauem oder verarbeitetem Papier ist das ausgedruckte Bild unter Umständen nicht vollständig sichtbar. Nur die empfohlenen Papierarten verwenden.</p> <p> Referenz Siehe S.139 "Vorlagen", <Erweiterte Funktionen>.</p>
	<p>Wird im Display  angezeigt, geht der Toner zur Neige. Die Tonerkartusche möglichst bald auswechseln.</p> <p> Referenz Siehe S.130 "Auswechseln der Tonerkartusche", <Erweiterte Funktionen>.</p>
Die Gegenstation hat eine leere Seite empfangen.	<p>Die Vorlage wurde seitenverkehrt eingelegt. Die Vorlage richtig einlegen.</p> <p> Referenz Siehe S.23 "Vorlage einlegen".</p>
Sie möchten eine Speicherübertragung annullieren.	<p>Wird die Vorlage gerade gespeichert, die Taste 【Löschen/Stop】 drücken.</p> <p> Referenz Siehe S.27 "Annullieren einer Speicherübertragung".</p>
	<p>Wird die Vorlage gerade übertragen, die Funktion "Abbruch TX/RX" im Job-Informationsmenü verwenden.</p> <p> Referenz Siehe S.13 "Sende- oder Empfangsvorgang annullieren", <Erweiterte Funktionen>.</p>

Problem	Erforderliche Maßnahme
Sie möchten eine Sofortübertragung annullieren.	Die Taste 【Löschen/Stop】 drücken.  Referenz Siehe S.32 "Annullieren einer Sofortübertragung".
Sie können keine weiteren Zielstationen in eine Gruppe aufnehmen, selbst wenn die maximale Anzahl noch nicht erreicht ist.	69 Empfangsstationen wurden über die Zehnertastatur programmiert. Weitere Nummern über Ziel- oder Kurzwahl programmieren.  Referenz Siehe S.60 "Gruppen".

INDEX

A

- ADF-Abdeckung, 13
- Anwenderfunktionstasten, 15
- Anzeige "Empf.Datei", 15
- Anzeige Empf.Datei, 84
- Anzeige "Papier nachfüllen", 15
- Anzeige "Toner nachfüllen", 15
- Auflösung, 33
- Ausgabeablage, 13
- Automatischer Auswahl, 41
- Automatischer Receive, 41

B

- Basismerkmale (das vorliegende Handbuch), 10
- Bauteile, 13
- Bearbeiten
 - Eigene Faxnummer*, 46
 - Eigener Name*, 46
 - Fax Header*, 46
 - Gruppen*, 63
 - Kurzwahl*, 57
 - Zielwahl*, 50
- Bedienfeld, 13, 15
- Bypass-Einzug (Option), 13

C

- CSI→Eigene Faxnummer, 43

D

- Detail, 33
- Die ersten Schritte, 13
- Display, 19

E

- Eigene Faxnummer, 43
 - Bearbeiten*, 46
 - Programmieren*, 44
- Eigener Name, 43
 - Bearbeiten*, 46
 - Programmieren*, 44
- Empfangsmodus
 - Auswahl*, 42
 - Automatischer Auswahl*, 41
 - Automatischer Receive*, 41
 - Manueller Empfang*, 41

- Ersatzempfang, 84
- Erweiterte Funktionen (auf CD-ROM), 10
- Erweiterung der Ausgabeablage, 14
- Externer Telefonanschluss, 14

F

- Faxbetrieb, 21
- Fax Header, 43
 - Bearbeiten*, 46
- Fax-Header
 - Programmieren*, 44
- Fehlermeldungen, 82
- Fein, 33
- Freigabeknopf, 13
- Freikarte (Platzhalter), 73
- Frontklappe, 13

G

- G3-Leitungsanschluss, 14
- Gerät einschalten, 18
- Graustufen, 34
- Gruppen, 38, 60
 - Bearbeiten*, 63
 - Löschen*, 67
 - Programmieren*, 60
 - Wählvorgang*, 38
- Gruppenname, 64

H

- Handbücher zu diesem Gerät, 10
- Hauptschalter, 14
- HINWEIS, 1
- Hinweise zum Lesen dieses Handbuchs, 9

K

- Kurzwahl, 55, 57, 59
 - Bearbeiten*, 57
 - Löschen*, 59
 - Programmieren*, 55
 - Wählvorgang*, 37

L

- Lautstärke, 77
- Lautstärke einstellen
 - Alarm*, 77
 - Empfang*, 77
 - Senden*, 77
 - Tastenton*, 77
 - Wahlbetrieb*, 77
 - Wählen*, 77
- LCD-Display, 15
- Löschen
 - Gruppen*, 67
 - Kurzwahl*, 59
 - Zielwahl*, 52
- Lüftungsschlitze, 14

M

- Manueller Empfang, 41

N

- Niedrigenergiemodus, 6

P

- Papierbank, 13
- Papier einlegen, 75
- Pause, 36
- Problemlösungen, 85
- Programmieren
 - Eigene Faxnummer*, 43
 - Eigener Name*, 43
 - Fax Header*, 43
 - Gruppen*, 60
 - Kurzwahl*, 55
 - Zielwahl*, 48

R

- Rechte Abdeckung, 14
- RTI→Eigener Name, 43

S

- Scaneinstellungen, 33
- Seitenansicht, 14
- Sofort Senden, 21, 30
 - Annullieren*, 32
- Speichersenden, 21, 25
 - Annullieren*, 27
- Standard, 33
- Standardmagazin, 75
- Stationsname, 53
- Statusanzeigen
 - Alarm*, 16
 - Kommunikation*, 16
- Steckplatz für Speicherkarte, 14
- Störungsbeseitigung, 75
 - Fehlermeldungen*, 82

T

- Taste "Abbruch", 15
- Taste "Anwenderprogramme", 16
- Taste "Auflösung", 16
- Taste "Energiesparen", 16
- Taste "Energiesparen/Modi löschen", 16
- Taste "Graustufen", 16
- Taste "Hilfe", 16
- Taste "Job Information", 15
- Taste "Kopie", 16
- Taste "Kurzwahl", 16
- Taste "Löschen/Stop", 17
- Taste "Modi löschen", 16
- Taste "OK", 16
- Taste "Pause/Neuwahl", 16
- Taste "Sende Option", 15
- Taste "Speicher Senden", 17
- Taste "Start", 17
- Taste "Wählen", 16
- Text eingeben, 72
- Tonsignal, 36
- TTI→Fax Header, 43

U

- Übertragungsmodi, 21
- Untere rechte Abdeckung, 13

V

Vorderseite, 13
Vorlage einlegen, 23
Vorlagenablage, 14
Vorlagenart, 33, 34
Vorlageneinzug (ADF), 13, 24
Vorlageneinzugstisch, 14
Vorlagenführungen, 14

W

Wahlvorgang, 35
 Direkte Eingabe der Rufnummer, 35
 Verwendung von Gruppen, 38
 Verwendung von Kurzwahl, 37
 Verwendung von Zielwahl, 36

Z

Zehnertastatur, 17
 Wahlvorgang, 35
Zeichen
 Eingeben, 72
 Tasten, 72
 Verfügbare Zeichen, 72
Zielwahl, 48
 Bearbeiten, 50
 Löschen, 52
 Programmieren, 48
 Stationsname, 53
 Wahlvorgang, 36
Zielwahltasten, 16



RICOH COMPANY, LTD.

15-5, Minami Aoyama 1-chome,
Minato-ku, Tokyo 107-8544, Japan
Phone: +81-(0)3-3479-3111

Ricoh haftet nicht für Schäden oder Kosten,
die durch die Verwendung anderer als Ori-
ginal-Ricoh-Teile in Ihrem Ricoh-Bürogerät
entstehen.

Um eine gute Druckqualität zu erzielen,
empfiehlt Ricoh, dass Sie Original-Ricoh-
Toner verwenden.

TONERKARTUSCHEN

Zur Erzielung optimaler Qualität empfehlen wir
RICOH FAX TONER CARTRIDGE TYPE 1260
BLACK.



FAX 3310L Bedienungsanleitung <Basismerkmal>

Overseas Affiliates

U.S.A.

RICOH CORPORATION
5 Dedrick Place
West Caldwell, New Jersey 07006
Phone: +1-973-882-2000

The Netherlands

RICOH EUROPE B.V.
Groenelaan 3, 1186 AA, Amstelveen
Phone: +31-(0)20-5474111

United Kingdom

RICOH UK LTD.
Ricoh House,
1 Plane Tree Crescent, Feltham,
Middlesex, TW13 7HG
Phone: +44-(0)20-8261-4000

Germany

RICOH DEUTSCHLAND GmbH
Mergenthalerallee 38-40,
65760 Eschborn
Phone: +49-(0)6196-9060

France

RICOH FRANCE S.A.
383, Avenue du Général de Gaulle
BP 307-92143 Clamart Cedex
Phone: +33-(0)-821-01-74-26

Spain

RICOH ESPAÑA S.A.
Avda. Litoral Mar, 12-14,
08005 Barcelona
Phone: +34-(0)93-295-7600

Italy

RICOH ITALIA SpA
Via della Metallurgia 12,
37139 Verona
Phone: +39-045-8181500

Hong Kong

RICOH HONG KONG LTD.
21/F., Tai Yau Building,
181, Johnston Road,
Wan Chai, Hong Kong
Phone: +852-2862-2888

Singapore

RICOH ASIA PACIFIC PTE.LTD.
260 Orchard Road,
#15-01/02 The Heeren,
Singapore 238855
Phone: +65-830-5888