



LP 3335

BEDIENUNGSANLEITUNG

LASERDRUCKER S/W

Die vorliegende Anleitung beschreibt das Modell LP 3335.



Hinweis Diese Anleitung enthält Informationen zum Gebrauch von europäischen Modellen.

Die Abbildungen zeigen US Modelle. Als Beispiele werden US-Anzeigen verwendet, die als Referenz zu verstehen sind. Im eigentlichen Text wird nur eine Angabe genannt, wenn sich lediglich Groß- und Kleinschreibung der Meldungen unterscheiden. Gibt es weitere Unterschiede im Meldungstext, wird der europäische Wert angegeben.

Diese Anleitung soll Ihnen helfen, das Gerät richtig zu bedienen, laufende Wartungsarbeiten durchzuführen und im Bedarfsfall einfache Fehler zu ermitteln, sodass sich das Gerät immer in einem ordnungsgemäßen Zustand befindet.

Lesen Sie diese Anleitung bitte sorgfältig durch, bevor Sie das Gerät in Betrieb nehmen, und bewahren Sie sie beim Gerät auf, um schnell nachschlagen zu können.

Wir empfehlen ausschließlich die Verwendung von Originalverbrauchsmaterial. Bei Beschädigungen durch die Verwendung von Verbrauchsmaterial anderer Anbieter übernehmen wir keine Haftung.

Allgemeine Informationen

Der LP 3335 ist ein **Produkt der neusten Generation**.

Durch den Einsatz einer langlebigen Trommel sowie einer extrem langlebigen Entwicklereinheit und Fixiereinheit gibt es außer Toner keine weiteren Verbrauchsmaterialien mehr. Zudem wurde das Gerät recyclinggerecht konstruiert und ist emissionsarm.

Die besonders langlebigen Komponenten Trommel- und Entwicklereinheit sind als Bestandteil des Maintenance-Kits nach 100.000 Seiten zu wechseln.

Der Verzicht auf den ständigen Austausch von Trommeln und Entwicklereinheiten führt sowohl zu einer enormen Abfallvermeidung als auch zu einer großen Kostenersparnis.

Dadurch vereint das Gerät auf einzigartige Weise die Wirtschaftlichkeit mit der Umweltfreundlichkeit.

Der Drucker liefert Dokumente nahezu in Satzqualität und hervorragende Grafiken.

Eine Vielzahl an Erweiterungsoptionen bietet die Möglichkeit der individuellen Anpassung an die Anforderungen des jeweiligen Einsatzgebietes.

Umweltaspekte

Das Gerät ist langlebig und Recycling gerecht konstruiert. Der Energieverbrauch und die Geräuschentwicklung sind sehr gering. Bedenkliche Schadstoffbelastung in Innenräumen und die Verwendung umweltbelastender Stoffe in den Materialien werden vermieden. Das gilt für den Einsatz mit UTAX Originaltoner.

ENERGY STARSM

Als ENERGY STAR-Partner hat die UTAX GmbH festgelegt, dass dieses Produkt den ENERGY STAR-Richtlinien zur Einsparung von Energie entspricht. Hauptziel des ENERGY STAR-Programms ist eine Reduzierung der Umweltverschmutzung durch effizientere Energieausnutzung auf seiten des Herstellers und des Vertriebs.

„Energy Star“-zertifizierte Geräte müssen zwei Energiesparstufen unterstützen: einen Energiesparmodus, in dem die Druckerfunktionen grundsätzlich einsatzbereit sind, der Energieverbrauch jedoch gesenkt wird, wenn das Gerät für eine bestimmte Zeit nicht genutzt wird, sowie einen Sleep-Modus (Ruhemodus), indem die Druckerfunktionen ebenfalls grundsätzlich einsatzbereit sind, der Stromverbrauch jedoch auf ein Minimum reduziert wird, wenn für eine bestimmte Zeitspanne keine Geräteaktivitäten registriert werden. Die Energiesparstufen dieses Geräts sind wie folgt vorprogrammiert:



Energiespar-Modus

Das Gerät wechselt nach einer festgelegten Zeit automatisch in den Energiespar-Modus.

Sleep-Modus

Das Gerät wechselt nach 15 Minuten Leerlauf in den Sleep-Modus (Ruhemodus). Das Zeitintervall kann nach Bedarf verlängert werden.

Dieses Gerät ist mit einer Sleep-Timer-Funktion ausgestattet, die dem Standard des ENERGY STAR-Programms entspricht und durch die der Stromverbrauch des Geräts gesenkt werden kann.

Duplexmodus: Zur Einsparung von Papier können die Drucke im Duplexmodus zweiseitig ausgegeben werden.

Detaillierte Informationen zur Sleep-Timer-Funktion sowie zum Stromverbrauch der Drucker finden Sie in den nachfolgenden Kapiteln dieses Handbuchs.

**Grundeinstellung der Sleep-Timer-Funktion
und Energieverbrauch:**

Modell	Grundeinstellung Sleep-Modus	Stromverbrauch im Sleep-Modus
LP 3335	15 Minuten (60 Minuten)	5,5 W (30 W)

() Vorgaben des ENERGY STAR-Programms

GEEA (Group for Energy Efficient Appliances)



Ziel der GEEA ist die effiziente Energienutzung. Dieses Produkt arbeitet hocheffizient und entspricht den Kriterien für die Auszeichnung mit dem GEEA-Label.

Modell	Grundeinstellung Ruhemodus	Stromverbrauch - Ausgeschaltet - Ruhemodus
LP 3335	15 Minuten (60 Minuten)	0,1 W 5,5 W (30 W)

() GEEA-Kriterien

Umweltpapier

Im Rahmen des *Energy Star Program* wird der Einsatz von Umweltpapier gefördert. Welche Umweltpapiere für das Gerät geeignet sind, erfahren Sie bei Ihrem UTAX Vertragspartner.

Dieses Produkt wurde sowohl im Hinblick auf die Benutzung als auch die Entsorgung unter Umweltgesichtspunkten konzipiert.

Die langlebige Trommel und die Entwicklereinheit machen das Gerät zu einem revolutionären Drucksystem, das ein Austauschen und Entsorgen von Cartridges überflüssig macht.

Entwicklung unter Umweltgesichtspunkten – Abfallvermeidung und Umweltschutz waren bei der Entwicklung des Geräts neben den ökonomischen und systemtechnischen Aspekten die wichtigsten Entwicklungsbedingungen.

FCKW – Die Produktionsstätten der KYOCERA MITA Corporation in Japan und China verwenden seit dem 1.1.1993 kein FCKW (Fluorchlorkohlenwasserstoff) mehr zur Herstellung elektronischer Geräte. Es finden auch keine Bauteile aus Selen oder Cadmium Verwendung.

Einsatz von Recycling-Papier – Das Gerät ist zur Verarbeitung von Recycling-Papier entsprechend DIN 12281:2002 geeignet. Die übrigen in *Anhang* genannten Spezifikationen sind ebenfalls zu erfüllen.

Verpackungsmaterialien – Die Verpackungsmaterialien sind frei von Styroporanteilen. Es finden nur noch ungefärbte Kartonagen und PE-Folien Verwendung.

Keine Verbrauchsmaterialien außer Toner – Es muss nur noch der Tonerbehälter gewechselt werden, der aus recyclinggerechtem Kunststoff hergestellt wurde.

Gemäß ISO/IEC 19752 hat das Toner-Kit folgende Laufleistung:

TK-170: 7.200 Seiten

Stromersparnis durch den Sleep-Modus – Der Sleep-Modus spart Energie bei Nichtbenutzung des Geräts. Das Gerät erfüllt die Richtlinien der EPA (Energy Protection Agency) zur Erlangung des EnergyStar.

Tonerersparnis durch ECOprint-Modus – Der ECOprint-Modus reduziert den Tonerverbrauch noch einmal erheblich.

Geringe Geräusentwicklung – Das Gerät erzeugt im Sleep-Modus keine messbaren Geräusche. Im Standby bzw. Druckbetrieb führte die Messung nach ISO 7779/ ISO 9296 zu folgendem Ergebnis:

Standby: 30 dB (A) L_{PA}

Druckbetrieb: 55 dB (A) L_{PA}

Druckbetrieb (Halbgeschwindigkeitsmodus): 49 dB (A) L_{PA}

Zusatzinformationen – Die UTAX Vertragspartner halten weitere Informationen in Form einer Umweltbroschüre bereit.

Langlebigkeit

Langlebige Komponenten – Die Trommel- und Entwicklereinheit sind besonders langlebige Komponenten. Sie sollten erst nach 1000.000 Seiten als Bestandteil des Maintenance-Kits ausgetauscht werden.

Erweiterung der Leistungsfähigkeit – Eine Vielzahl von Optionen bietet die Möglichkeit der individuellen Anpassung an die wechselnden Anforderungen des jeweiligen Einsatzgebietes. Somit ist es möglich, das Gerät noch zu einem späteren Zeitpunkt den geänderten Einsatzbedingungen anzupassen. Neben der Erweiterung des Arbeitsspeichers und einer zusätzlichen Netzwerk/Hostschnittstelle bieten sich noch viele Papieroptionen an.

Versorgung mit Verbrauchsmaterialien – Damit sichergestellt ist, dass Sie diesen Drucker viele Jahre lang nutzen können, sind Verbrauchsmaterialien für das Gerät noch mindestens 5 Jahre nach der Produktionseinstellung des Geräts erhältlich.

Reparatursicherheit – Für das Gerät gibt es auch nach der Produktionseinstellung noch mindestens 5 Jahre lang eine Ersatzteilversorgung, um notwendige Reparaturen zu ermöglichen.

Pflege

Um die enorme Langlebigkeit und hohe Druckqualität der Produkte zu gewährleisten, ist die regelmäßige Pflege des Geräts erforderlich. Beachten Sie bitte die Pflegehinweise im **Kapitel 4**.

Einleitung

Über dieses Handbuch

Das vorliegende Handbuch ist in folgende Kapitel unterteilt:

1 Bezeichnung der Bauteile

Dieses Kapitel gibt einen Überblick über die einzelnen Geräteteile.

2 Verwenden von Papier

Beschreibt die Auswahl und Handhabung sowie das Einlegen von Papier.

3 Papier einlegen

Dieses Kapitel beschreibt für den Drucker geeignetes Papier und erklärt wie das Papier in die Kassette oder die Universalzufuhr eingelegt wird.

4 Anschließen und Drucken

Dieses Kapitel erklärt wie der Drucker vorbereitet wird, den Druck vom PC und die Bedienung der auf der CD mitgelieferten Software.

5 Wartung

In diesem Kapitel wird erläutert, wie der Tonerbehälter ausgetauscht wird und der Drucker zu pflegen ist.

6 Störungsbeseitigung

Dieses Kapitel enthält Erläuterungen zur Beseitigung von Papierstaus und anderen Fehlern.

7 Umgang mit dem Bedienfeld

Dieses Kapitel gibt einen Überblick über die Bedienung und erläutert spezielle Einstellungen des Druckers.

8 Optionen

Dieses Kapitel gibt einen Überblick über die verfügbaren Zubehörteile.

9 Schnittstelle zum Rechner

Dieses Kapitel beschreibt verschiedene Möglichkeiten für den Anschluss des Druckers an einen Computer.

10 Anhang/Technische Daten

Dieses Kapitel enthält die technischen Daten des Gerätes.

Glossar

Ein Glossar mit wichtigen Fachbegriffen.

Inhalt

Einleitung	Einleitung-1
Allgemeine Informationen	Einleitung-2
Langlebigkeit	Einleitung-6
1 Bezeichnung der Bauteile	1-1
Geräteansicht	1-2
Bauteile auf der Rückseite	1-2
Bedienfeld	1-3
2 Verwendung von Papier	2-1
Allgemeine Richtlinien	2-2
Wahl des geeigneten Papiers	2-4
Medientyp	2-11
3 Papier einlegen	3-1
Papier vorbereiten	3-2
Papier in die Kassette einlegen	3-2
Papier in die Universalzufuhr einlegen	3-5
4 Anschließen und Drucken	4-1
Anschlüsse	4-2
Einstellungen der Netzwerkschnittstelle ändern	4-4
Statusseite für Netzwerkschnittstelle drucken	4-12
Druckertreiber installieren	4-13
Status Monitor	4-21
Windows Software entfernen	4-25
5 Wartung	5-1
Allgemeine Informationen	5-2
Austausch des Tonerbehälters	5-2
Austausch des Wartungskits	5-5
Reinigung des Druckers	5-6
Längere Nichtbenutzung oder Transport des Druckers	5-9
6 Störungsbeseitigung	6-1
Allgemeine Richtlinien	6-2
Probleme mit der Druckqualität	6-3
Fehlermeldungen	6-5
Ready (Bereit), Data (Daten) und Attention (Achtung)	6-10
Beseitigung von Papierstaus	6-11
7 Umgang mit dem Bedienfeld	7-1
Allgemeine Informationen	7-2
Bestandteile des Bedienfelds	7-3
Bedienung über das Menüsystem	7-8
Listenausdrucke	7-11
USB-Speicher	7-16
Anzeigen des Zählerstandes	7-19
Papiereinstellungen	7-20
Druckereinstellungen	7-29
Netzwerk Einstellungen	7-42
Gerät allgemein (Einstellung allgemeiner Parameter)	7-47
Sicherheit	7-60
Administrator Einstellungen	7-68

	Einstellung/Wartung (Eingabe und Einstellungen)	7-71
8	Optionen	8-1
	Allgemeine Informationen	8-2
	Speichererweiterung	8-3
	Papierzufuhr (PF-100)	8-5
	CompactFlash (CF)-Karte	8-6
9	Schnittstelle zum Rechner	9-1
	Allgemeine Informationen	9-2
	Netzwerkschnittstelle	9-3
10	Anhang	10-1
	Technische Daten	10-2
	Glossar	
	Index	

Rechtliche Informationen und Sicherheitsrichtlinien

Lesen Sie das Handbuch sorgfältig, bevor Sie das Gerät in Betrieb nehmen. In diesem Kapitel werden folgende Themen behandelt:

Rechtliche Informationen	iv
Lizenzvereinbarungen	v
Sicherheitshinweise	xi
Symbole	xv
Sicherheitsvorkehrungen bei der Installation	xvi
Betriebssicherheit	xviii
Über dieses Handbuch	xx
Konventionen in dieser Bedienungsanleitung	xxi

Rechtliche Informationen



VORSICHT FÜR SCHÄDEN, DIE DURCH NICHT VORSCHRIFTSMÄSSIGE INSTALLATION ENTSTEHEN, WIRD KEINERLEI HAFTUNG ÜBERNOMMEN.

Hinweis zur Software

DIE IN VERBINDUNG MIT DIESEM DRUCKER VERWENDETE SOFTWARE MUSS DEN EMULATIONSMODUS DES DRUCKERS UNTERSTÜTZEN. Werkseitig ist der Drucker für die PCL-Emulation vorkonfiguriert. Der Emulationsmodus kann jedoch bei Bedarf geändert werden.

Hinweis

Die Informationen in diesem Handbuch können ohne Ankündigung geändert werden. Künftige Auflagen können zusätzliche Informationen enthalten. Technische und typografische Fehler werden in künftigen Auflagen korrigiert. Es wird keine Haftung bei Unfällen im Rahmen der Befolgung der Anweisungen in diesem Handbuch übernommen. Es wird keine Haftung für Schäden an der Druckerfirmware (Inhalt des Geräte-ROM) übernommen. Dieses Handbuch sowie sämtliche urheberrechtsfähigen Materialien, die mit dem Seitendrucker vertrieben werden, sind urheberrechtlich geschützt. Alle Rechte sind vorbehalten.

Das vorliegende Handbuch sowie sämtliche urheberrechtsfähigen Materialien dürfen ohne vorherige schriftliche Genehmigung der UTAX GmbH weder ganz noch teilweise kopiert oder auf sonstige Art und Weise reproduziert werden. Jegliche Kopien dieses Handbuchs bzw. von Teilen daraus müssen den gleichen Hinweis auf das Urheberrecht enthalten wie das Original.

Zu den Markennamen

PRESCRIBE ist eine Marke der Kyocera Corporation. KPDL ist eine Marke der Kyocera Corporation. Hewlett-Packard, PCL und PJL sind eingetragene Warenzeichen der Hewlett-Packard Company. Adobe, Acrobat, Flash und PostScript sind eingetragene Handelsmarken von Adobe Systems Incorporated. Macintosh und Bonjour sind eingetragene Handelsmarken von Apple Computer, Inc. Microsoft und Windows sind eingetragene Handelsmarken von Microsoft Corporation. Microsoft Windows Server ist eine Marke der Microsoft Corporation. PowerPC ist eine Marke der International Business Machines Corporation. CompactFlash ist eine Marke der SanDisk Corporation. ENERGY STAR ist eine in den USA eingetragene Marke. Alle anderen Marken-/Produktnamen werden hiermit anerkannt.

Dieses Produkt wurde mit dem Echtzeit-Betriebssystem Workbench und Werkzeugen von Wind River Systems entwickelt.

Dieses Produkt enthält UFST™ and MicroType® der Monotype Imaging Inc.

Lizenzvereinbarungen

IBM Program License Agreement

THE DEVICE YOU HAVE PURCHASED CONTAINS ONE OR MORE SOFTWARE PROGRAMS ("PROGRAMS") WHICH BELONG TO INTERNATIONAL BUSINESS MACHINES CORPORATION ("IBM"). THIS DOCUMENT DEFINES THE TERMS AND CONDITIONS UNDER WHICH THE SOFTWARE IS BEING LICENSED TO YOU BY IBM. IF YOU DO NOT AGREE WITH THE TERMS AND CONDITIONS OF THIS LICENSE, THEN WITHIN 14 DAYS AFTER YOUR ACQUISITION OF THE DEVICE YOU MAY RETURN THE DEVICE FOR A FULL REFUND. IF YOU DO NOT SO RETURN THE DEVICE WITHIN THE 14 DAYS, THEN YOU WILL BE ASSUMED TO HAVE AGREED TO THESE TERMS AND CONDITIONS.

The Programs are licensed not sold. IBM, or the applicable IBM country organization, grants you a license for the Programs only in the country where you acquired the Programs. You obtain no rights other than those granted you under this license.

The term "Programs" means the original and all whole or partial copies of it, including modified copies or portions merged into other programs. IBM retains title to the Programs. IBM owns, or has licensed from the owner, copyrights in the Programs.

1. License

Under this license, you may use the Programs only with the device on which they are installed and transfer possession of the Programs and the device to another party.

If you transfer the Programs, you must transfer a copy of this license and any other documentation to the other party. Your license is then terminated. The other party agrees to these terms and conditions by its first use of the Program.

You may not:

1. use, copy, modify, merge, or transfer copies of the Program except as provided in this license;
2. reverse assemble or reverse compile the Program; or
3. sublicense, rent, lease, or assign the Program.

2. Limited Warranty

The Programs are provided "AS IS."

THERE ARE NO OTHER WARRANTIES COVERING THE PROGRAMS (OR CONDITIONS), EXPRESS OR IMPLIED, INCLUDING, BUT NOT LIMITED TO, THE IMPLIED WARRANTIES OF MERCHANTABILITY AND FITNESS FOR A PARTICULAR PURPOSE.

Some jurisdictions do not allow the exclusion of implied warranties, so the above exclusion may not apply to you.

3. Limitation of Remedies

IBM's entire liability under this license is the following;

For any claim (including fundamental breach), in any form, related in any way to this license, IBM's liability will be for actual damages only and will be limited to the greater of:

-
1. the equivalent of U.S. \$25,000 in your local currency; or
 2. IBM's then generally available license fee for the Program

This limitation will not apply to claims for bodily injury or damages to real or tangible personal property for which IBM is legally liable.

IBM will not be liable for any lost profits, lost savings, or any incidental damages or other economic consequential damages, even if IBM, or its authorized supplier, has been advised of the possibility of such damages. IBM will not be liable for any damages claimed by you based on any third party claim. This limitation of remedies also applies to any developer of Programs supplied to IBM. IBM's and the developer's limitations of remedies are not cumulative. Such developer is an intended beneficiary of this Section. Some jurisdictions do not allow these limitations or exclusions, so they may not apply to you.

4. General

You may terminate your license at any time. IBM may terminate your license if you fail to comply with the terms and conditions of this license. In either event, you must destroy all your copies of the Program. You are responsible for payment of any taxes, including personal property taxes, resulting from this license. Neither party may bring an action, regardless of form, more than two years after the cause of action arose. If you acquired the Program in the United States, this license is governed by the laws of the State of New York. If you acquired the Program in Canada, this license is governed by the laws of the Province of Ontario. Otherwise, this license is governed by the laws of the country in which you acquired the Program.

Typeface Trademark Anerkennung

Alle in diesem Drucker eingebauten Fonts sind lizenziert von der Monotype Imaging Inc.

Helvetica, Palatino und Times sind registrierte Markennamen der Linotype-Hell AG. ITC Avant Garde Gothic, ITC Bookman, ITC ZapfChancery und ITC Zapf Dingbats sind registrierte Markennamen der International Typeface Corporation.

Monotype Imaging License Agreement

1. "Software" shall mean the digitally encoded, machine readable, scalable outline data as encoded in a special format as well as the UFST Software.
2. You agree to accept a non-exclusive license to use the Software to reproduce and display weights, styles and versions of letters, numerals, characters and symbols ("Typefaces") solely for your own customary business or personal purposes at the address stated on the registration card you return to Monotype Imaging. Under the terms of this License Agreement, you have the right to use the Fonts on up to three printers. If you need to have access to the fonts on more than three printers, you need to acquire a multi-user license agreement which can be obtained from Monotype Imaging. Monotype Imaging retains all rights, title and interest to the Software and Typefaces and no rights are granted to you other than a License to use the Software on the terms expressly set forth in this Agreement.

-
3. To protect proprietary rights of Monotype Imaging, you agree to maintain the Software and other proprietary information concerning the Typefaces in strict confidence and to establish reasonable procedures regulating access to and use of the Software and Typefaces.
 4. You agree not to duplicate or copy the Software or Typefaces, except that you may make one backup copy. You agree that any such copy shall contain the same proprietary notices as those appearing on the original.
 5. This License shall continue until the last use of the Software and Typefaces, unless sooner terminated. This License may be terminated by Monotype Imaging if you fail to comply with the terms of this License and such failure is not remedied within thirty (30) days after notice from Monotype Imaging. When this License expires or is terminated, you shall either return to Monotype Imaging or destroy all copies of the Software and Typefaces and documentation as requested.
 6. You agree that you will not modify, alter, disassemble, decrypt, reverse engineer or decompile the Software.
 7. Monotype Imaging warrants that for ninety (90) days after delivery, the Software will perform in accordance with Monotype Imaging-published specifications, and the diskette will be free from defects in material and workmanship. Monotype Imaging does not warrant that the Software is free from all bugs, errors and omissions.
 8. THE PARTIES AGREE THAT ALL OTHER WARRANTIES, EXPRESSED OR IMPLIED, INCLUDING WARRANTIES OF FITNESS FOR A PARTICULAR PURPOSE AND MERCHANTABILITY, ARE EXCLUDED.
 9. Your exclusive remedy and the sole liability of Monotype Imaging in connection with the Software and Typefaces is repair or replacement of defective parts, upon their return to Monotype Imaging.
 10. IN NO EVENT WILL MONOTYPE IMAGING BE LIABLE FOR LOST PROFITS, LOST DATA, OR ANY OTHER INCIDENTAL OR CONSEQUENTIAL DAMAGES, OR ANY DAMAGES CAUSED BY ABUSE OR MISAPPLICATION OF THE SOFTWARE AND TYPEFACES.
 11. Massachusetts U.S.A. law governs this Agreement.
 12. You shall not sublicense, sell, lease, or otherwise transfer the Software and/or Typefaces without the prior written consent of Monotype Imaging.
 13. Use, duplication or disclosure by the Government is subject to restrictions as set forth in the Rights in Technical Data and Computer Software clause at FAR 252-227-7013, subdivision (b)(3)(ii) or subparagraph (c)(1)(ii), as appropriate. Further use, duplication or disclosure is subject to restrictions applicable to restricted rights software as set forth in FAR 52.227-19 (c)(2).
 14. YOU ACKNOWLEDGE THAT YOU HAVE READ THIS AGREEMENT, UNDERSTAND IT, AND AGREE TO BE BOUND BY ITS TERMS AND CONDITIONS. NEITHER PARTY SHALL BE BOUND BY ANY STATEMENT OR REPRESENTATION NOT CONTAINED IN THIS AGREEMENT. NO CHANGE IN THIS AGREEMENT IS EFFECTIVE UNLESS WRITTEN AND SIGNED BY PROPERLY AUTHORIZED REPRESENTATIVES OF EACH PARTY. BY OPENING THIS DISKETTE PACKAGE, YOU AGREE TO ACCEPT THE TERMS AND CONDITIONS OF THIS AGREEMENT.

GPL

Die Firmware des Druckers nutzt teilweise freigegebene GPL Codes (www.fsf.org/copyleft/gpl.html). Weiter Informationen im Internet. Siehe unter "<http://www.kyoceramita.com/gpl>" wie freigegebene GPL Codes zugänglich gemacht werden können.

Open SSLeay License

Copyright © 1998-2006 The OpenSSL Project. All rights reserved.

Redistribution and use in source and binary forms, with or without modification, are permitted provided that the following conditions are met:

- 1 Redistributions of source code must retain the above copyright notice, this list of conditions and the following disclaimer.
- 2 Redistributions in binary form must reproduce the above copyright notice, this list of conditions and the following disclaimer in the documentation and/or other materials provided with the distribution.
- 3 All advertising materials mentioning features or use of this software must display the following acknowledgment:
"This product includes software developed by the OpenSSL Project for use in the OpenSSL Toolkit. (<http://www.openssl.org/>)"
- 4 The names "OpenSSL Toolkit" and "OpenSSL Project" must not be used to endorse or promote products derived from this software without prior written permission.
For written permission, please contact openssl-core@openssl.org.
- 5 Products derived from this software may not be called "OpenSSL" nor may "OpenSSL" appear in their names without prior written permission of the OpenSSL Project.
- 6 Redistributions of any form whatsoever must retain the following acknowledgment: "This product includes software developed by the OpenSSL Project for use in the OpenSSL Toolkit (<http://www.openssl.org/>)"

THIS SOFTWARE IS PROVIDED BY THE OpenSSL PROJECT "AS IS" AND ANY EXPRESSED OR IMPLIED WARRANTIES, INCLUDING, BUT NOT LIMITED TO, THE IMPLIED WARRANTIES OF MERCHANTABILITY AND FITNESS FOR A PARTICULAR PURPOSE ARE DISCLAIMED. IN NO EVENT SHALL THE OpenSSL PROJECT OR ITS CONTRIBUTORS BE LIABLE FOR ANY DIRECT, INDIRECT, INCIDENTAL, SPECIAL, EXEMPLARY, OR CONSEQUENTIAL DAMAGES (INCLUDING, BUT NOT LIMITED TO, PROCUREMENT OF SUBSTITUTE GOODS OR SERVICES; LOSS OF USE, DATA, OR PROFITS; OR BUSINESS INTERRUPTION) HOWEVER CAUSED AND ON ANY THEORY OF LIABILITY, WHETHER IN CONTRACT, STRICT LIABILITY, OR TORT (INCLUDING NEGLIGENCE OR OTHERWISE) ARISING IN ANY WAY OUT OF THE USE OF THIS SOFTWARE, EVEN IF ADVISED OF THE POSSIBILITY OF SUCH DAMAGE.

Original SSLeay License

Copyright © 1995-1998 Eric Young (eay@cryptsoft.com) All rights reserved.

This package is an SSL implementation written by Eric Young (eay@cryptsoft.com). The implementation was written so as to conform with Netscapes SSL.

This library is free for commercial and non-commercial use as long as the following conditions are adhered to. The following conditions apply to all code found in this distribution, be it the RC4, RSA, lhash, DES, etc., code; not just the SSL code. The SSL documentation included with this distribution is covered by the same copyright terms except that the holder is Tim Hudson (tjh@cryptsoft.com).

Copyright remains Eric Young's, and as such any Copyright notices in the code are not to be removed.

If this package is used in a product, Eric Young should be given attribution as the author of the parts of the library used.

This can be in the form of a textual message at program startup or in documentation (online or textual) provided with the package.

Redistribution and use in source and binary forms, with or without modification, are permitted provided that the following conditions are met:

- 1 Redistributions of source code must retain the above copyright notice, this list of conditions and the following disclaimer.
- 2 Redistributions in binary form must reproduce the above copyright notice, this list of conditions and the following disclaimer in the documentation and/or other materials provided with the distribution.
- 3 All advertising materials mentioning features or use of this software must display the following acknowledgment:
"This product includes cryptographic software written by Eric Young (eay@cryptsoft.com)"
The word 'cryptographic' can be left out if the routines from the library being used are not cryptographic related :-).
- 4 If you include any Windows specific code (or a derivative thereof) from the apps directory (application code) you must include an acknowledgement:
"This product includes software written by Tim Hudson (tjh@cryptsoft.com)"

THIS SOFTWARE IS PROVIDED BY ERIC YOUNG "AS IS" AND ANY EXPRESS OR IMPLIED WARRANTIES, INCLUDING, BUT NOT LIMITED TO, THE IMPLIED WARRANTIES OF MERCHANTABILITY AND FITNESS FOR A PARTICULAR PURPOSE ARE DISCLAIMED. IN NO EVENT SHALL THE AUTHOR OR CONTRIBUTORS BE LIABLE FOR ANY DIRECT, INDIRECT, INCIDENTAL, SPECIAL, EXEMPLARY, OR CONSEQUENTIAL DAMAGES (INCLUDING, BUT NOT LIMITED TO, PROCUREMENT OF SUBSTITUTE GOODS OR SERVICES; LOSS OF USE, DATA, OR PROFITS; OR BUSINESS INTERRUPTION) HOWEVER CAUSED AND ON ANY THEORY OF LIABILITY, WHETHER IN CONTRACT, STRICT LIABILITY, OR TORT (INCLUDING NEGLIGENCE OR OTHERWISE) ARISING IN ANY WAY OUT OF THE USE OF THIS SOFTWARE, EVEN IF ADVISED OF THE POSSIBILITY OF SUCH DAMAGE.

The licence and distribution terms for any publically available version or derivative of this code cannot be changed. i.e. this code cannot simply be copied and put under another distribution licence [including the GNU Public Licence.]

Compliance and Conformity

This equipment has been tested and found to comply with the limits for a Class B digital device, pursuant to Part 15 of the FCC Rules. These limits are designed to provide reasonable protection against harmful interference in a residential installation. This equipment generates, uses and can radiate radio frequency energy and, if not installed and used in accordance with the instructions, may cause harmful interference to radio communications. However, there is no guarantee that interference will not occur in a particular installation. If this equipment does cause harmful interference to radio or television reception, which can be determined by turning the equipment off and on, the user is encouraged to try to correct the interference by one or more of the following measures:

- Reorient or relocate the receiving antenna.
- Increase the separation between the equipment and receiver.
- Connect the equipment into an outlet on a circuit different from that to which the receiver is connected.
- Consult the dealer or an experienced radio/TV technician for help.
- The use of a non-shielded interface cable with the referenced device is prohibited.

CAUTION — The changes or modifications not expressly approved by the party responsible for compliance could void the user's authority to operate the equipment.

This device complies with Part 15 of FCC Rules and RSS-Gen of IC Rules.

Operation is subject to the following two conditions; (1) this device may not cause interference, and (2) this device must accept any interference, including interference that may cause undesired operation of the device.

* The above warning is valid only in the United States of America..

Sicherheitshinweise

Laser Sicherheit

Der Drucker ist als Klasse 1 Laserprodukt beim U.S. Department of Health und Human Services (DHHS) nach dem Radiation Performance Standard entsprechend dem Radiation Control for Health und Safety Act von 1968 zertifiziert. Dies bedeutet, dass der Drucker keinerlei schädliche Laserstrahlung freisetzt. Der Laserstrahl des Geräts ist daher jederzeit hermetisch abgeriegelt. Beim normalen Betrieb kann keine Laserstrahlung aus dem Gerät austreten.

Hinweis zum Laser

Der Drucker wurde in den Vereinigten Staaten von Amerika nach den Anforderungen des DHHS 21 CFR Subchapter für Klasse 1 Laserprodukte zertifiziert. Für andere Länder wird die Richtlinie IEC 825 eingehalten..



GEFAHR: UNSICHTBARE LASERSTRAHLUNG BEI GEÖFFNETER ABDECKUNG. AUF JEDEN FALL EINEN DIREKTEN KONTAKT MIT DEM LASERSTRAHL VERMEIDEN.



VORSICHT Bei der Benutzung von Bedienelementen und der Durchführung von Prozeduren sind unbedingt die Anweisungen in diesem Handbuch zu befolgen. Jede andere Vorgehensweise kann zur Freisetzung gefährlicher Laserstrahlung führen.

Hochfrequenzsender

Diese Maschine enthält ein Sendermodul. Als Hersteller (UTAX GmbH) erklären wir hiermit, dass dieses Gerät (LP 3335) den erforderlichen Anforderungen und anderen relevanten Maßnahmen der Richtlinie 1999/ 5/EC entspricht.

Radio Tag-Technologie

In einigen Ländern unterliegt die in diesem Gerät zur Identifizierung des Tonerbehälters verwendete Radio Tag-Technologie einer Genehmigung, und die Verwendung dieses Geräts kann somit eingeschränkt sein.

Warnschilder im Gerät

Der Drucker ist mit den nachfolgenden Warnschildern versehen.

Im Drucker
(Warnung vor Laserstrahlung)

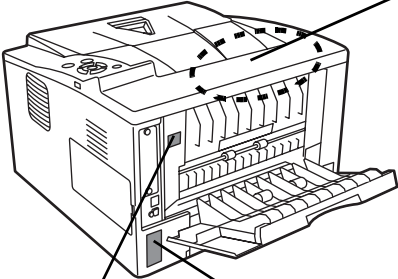

DANGER • CLASS 3B INVISIBLE LASER RADIATION WHEN OPEN. AVOID DIRECT EXPOSURE TO BEAM.

ATTENTION • CLASSE 3B RAYONNEMENT LASER INVISIBLE EN CAS D'OUVERTURE. EXPOSITION DANGEREUSE AU FASCEAU.

VORSICHT • KLASSE 3B UNSICHTBARE LASERSTRAHLUNG, WENN ABDECKUNG GEÖFFNET. NICHT DEM STRAHL AUSSETZEN.

ATTENZIONE • CLASSE 3B RADIAZIONE LASER INVISIBLE IN CASO DI APERTURA. EVITARE L'ESPOSIZIONE AL FASCIO.

PRECAUCION • CLASSE 3B RADIAZIONE LASER INVISIBLE CUANDO SE ABRE. EVITAR EXPOSICION AL RAYO.

VARO! • AVATTAESSA OLET ALTTINA LUOKAN 3B NÄKYMÄTTÖMÄLLE LASERSÄTELVILLE. ÄLÄ KATSO SÄTEESEEN.

警告 • 该产品为3B类不可见激光产品。打开盖子后有激光辐射。请避免光束照射。

警告 • 該產品為3B類不可見激光產品。打開蓋子後會有激光輻射。請避免光束照射。

위험 • CLASS 3B 용가시 레이저광선을 직접 보지마십시오.

警告 • ここを開くとクラス3B 不可視レーザー光がでます。ビームを直接照射したり、触れないでください。

Europa, Asien und andere Länder

CAUTION
HOT SURFACE
ACHTUNG
HEISSE OBERFLÄCHE
ATTENTION
TEMPÉRATURE ÉLEVÉE
ATTENZIONE
ESTERIOR CALIENTE
ATTENZIONE
SUPERFICIE CHE SCOTIA
高温注意
고온주의



AC 220-240V 50/60Hz 4.2A

- Apparatet må tilkoples jordat stikkontakt.
- Apparatet skall anslutas till jordat uttag.
- Laito on liitettävä suojamaadoituskeskittimillä varustettuun pistorasiaan.



CLASS 1 LASER PRODUCT
KLASSE 1 LASER PRODUKT

SE 1 A20209044

- REMOVE POWER CORD BEFORE SERVICE.
- VOR WARTUNG BITTE NETZSTÖCKER ZIEHEN.
- POUR PRÉVENIR LES CHOCS ÉLECTRIQUES, COUPER L'ALIMENTATION AVANT DE MANŒURER.
- DESENCHUFE EL CORDÓN DE ALIMENTACIÓN ANTES DEL SERVICIO.
- PRIMA DI ESEGUIRE RIPARAZIONI, STACCARRE IL CAVO DI ALIMENTAZIONE.

>ABS< DESIGNED IN JAPAN / ASSEMBLED IN CHINA

USA/Kanada

AC 120V 60Hz 8.0A

TAMAKI PLANT
704-19 NICHINO, TAMAKI-TOWN WATARAI-COUNTY, MIE-PREF. JAPAN
MANUFACTURED: C11

Complex with FCC radiation performance standards 21 CFR Subchapter J.



This device complies with Part 15 of the FCC Rules. Operation is subject to the following two conditions: (1) This device may not cause harmful interference, and (2) this device must accept any interference received, including interference that may cause undesired operation. **FCC ID: E522H50108**

This Class B digital apparatus complies with Canadian ICES-002.
Cet appareil numérique de la classe B est conforme à la norme NMB-003 du Canada. **IC: 1059B-2H50108**

- REMOVE POWER CORD BEFORE SERVICE AND FUSE REPLACEMENT.
- POUR PRÉVENIR LES CHOCS ÉLECTRIQUES, COUPER L'ALIMENTATION AVANT DE REMPLACER LE FUSIBLE.

>ABS< DESIGNED IN JAPAN / ASSEMBLED IN CHINA

CDRH Regulations

The Center for Devices and Radiological Health (CDRH) of the U.S. Food and Drug Administration implemented regulations for laser products on August 2, 1976. These regulations apply to laser products manufactured after August 1, 1976. Compliance is mandatory for products marketed in the United States. A label indicating compliance with the CDRH regulations must be attached to laser products marketed in the United States.

Ozonkonzentration

Diese Drucker erzeugen beim Betrieb Ozon (O₃), das sich am Installationsstandort konzentrieren und einen unangenehmen Geruch verursachen kann. Es wird empfohlen, das Gerät an einem gut belüfteten Standort aufzustellen betreiben, damit die Ozonkonzentration unter 0,1 ppm bleibt.



KONFORMITÄTSERKLÄRUNG GEMÄSS

2004/108/EC, 2006/95/EEC, 93/68/EEC, 1999/5/EC und 2009/125/EC

Wir erklären hiermit in Eigendeklaration, dass das Gerät den nachfolgenden Normen entspricht:

EN55024

EN55022 Klasse B

EN61000-3-2

EN61000-3-3

EN60950-1

EN60825-1

EN300 330-1

EN300 330-2

EN62301

EN ISO 7779

Maschinenlärminformations-Verordnung 3. GPSGV, 06.01.2004: Der höchste Schalldruckpegel beträgt 70 dB (A) oder weniger gemäß EN ISO 7779.

EK1-ITB 2000

Das Gerät ist nicht für die Benutzung im unmittelbaren Gesichtsfeld am Bildschirmarbeitsplatz vorgesehen. Um störende Reflexionen am Bildschirmarbeitsplatz zu vermeiden, darf dieses Produkt nicht im unmittelbaren Gesichtsfeld platziert werden.

Haftungsausschluss

UTAX GmbH ist nicht haftbar für Verluste oder Schäden, die tatsächlich oder angeblich direkt oder indirekt durch die von uns vertriebenen oder gelieferten Geräte oder Softwareprogramme verursacht worden sind und von einem Kunden oder einer anderen natürlichen oder juristischen Person geltend gemacht werden. Diese Klausel erstreckt sich auch auf mangelnden Service, nicht erreichte Geschäftsabschlüsse, Verlust erwarteter Gewinne oder Folgeschäden, die aus dem Einsatz der von uns vertriebenen Geräte oder Software entstanden sind.

Sicherheitshinweise zur Trennung vom Stromnetz

Vorsicht: Der Netzstecker ist das Haupttrennelement! Andere Schalter am Gerät sind Funktionsschalter und können das Gerät nicht von der Stromquelle trennen.

VORSICHT: Der Netzstecker ist die Hauptisoliervorrichtung! Die anderen Schalter auf dem Gerät sind nur Funktionsschalter und können nicht verwendet werden, um den Stromfluß im Gerät zu unterbrechen.

Energiesparfunktion

Der Drucker verfügt über einen Ruhemodus, der den Drucker druckbereit hält und den Stromverbrauch nach einem festgelegten Zeitraum auf ein Minimum reduziert, wenn dieser nicht benutzt wird.

Schlafmodus

Der Drucker fällt nach ca. 15 Minuten der Nichtbenutzung automatisch in den Ruhemodus. Die Inaktivitätsdauer bis zum Eintritt in den Schlafmodus kann bei Bedarf verlängert werden.

Duplexdruck

Der Drucker verfügt standardmäßig über eine Duplexfunktion. Zur Einsparung von Papier können die Drucke im Duplexmodus zweiseitig ausgegeben werden.

Recycling-Papier

Der Drucker verarbeitet Recycling Papier, welches die Umweltbelastung reduziert. Welche Recyclingpapiere für das Gerät geeignet sind, ist beim Vertriebs- oder Kundendienstrepräsentanten zu erfahren

Energy Star (ENERGY STAR®) Program



Das Gerät entspricht den Auflagen des International Energy Star Program.

Symbole

In diesem Handbuch sowie am Gerät befinden sich Warnungen und Symbole, die auf Gefahren hinweisen und zur Gewährleistung des sicheren Gerätebetriebs beachtet werden müssen. Die Bedeutung der einzelnen Symbole wird im Folgenden erläutert.



GEFAHR: Dieses Symbol weist darauf hin, dass ein Abweichen von den Anweisungen höchstwahrscheinlich Gefahren für Leib und Leben zur Folge haben können.



ACHTUNG: Dieses Symbol weist darauf hin, dass ein Abweichen von den Anweisungen Gefahren für Leib und Leben haben können.



VORSICHT: Dieses Symbol weist darauf hin, dass ein Abweichen von den Anweisungen zu Verletzungen des Bedienungspersonals oder Beschädigungen des Geräts führen kann.

Die nachfolgenden Symbole weisen auf Warnungen hin. Die verwendeten Gefahrensymbole haben folgende Bedeutung:



.... [Allgemeine Warnung]



.... [Stromschlaggefahr]



.... [Verbrennungsgefahr]

Die nachfolgenden Symbole weisen auf Verbote hin. Die verwendeten Verbotssymbole haben folgende Bedeutung:



.... [Allgemeine Warnung, Handlung verboten]



.... [Demontage verboten]

Die nachfolgenden Symbole weisen auf Gebote hin. Die verwendeten Gebotssymbole haben folgende Bedeutung:



.... [Allgemeiner Hinweis zum Eingreifen]



.... [Netzstecker abziehen]



.... [Erdung erforderlich]

Falls die Sicherheitshinweise im vorliegenden Handbuch unlesbar werden oder das Handbuch verloren geht, kann ein neues Exemplar beim Kundendienst bestellt werden (kostenpflichtig).

Sicherheitsvorkehrungen bei der Installation

Umweltbedingungen

Vorsicht

Das Gerät auf einer ebenen und stabilen Fläche aufstellen. Es könnte sonst um- bzw. herunterfallen. In diesem Fall besteht Verletzungsgefahr, und das Gerät könnte beschädigt werden.



Der Aufstellungsort soll möglichst trocken und staubfrei sein. Setzt sich Staub oder Schmutz auf dem Netzstecker ab, den Stecker reinigen, ansonsten besteht Brand-/Stromschlaggefahr.



Gerät nicht in der Nähe von Wärmequellen (Heizung o. ä.) oder entzündbaren Materialien aufstellen: Brandgefahr.



Zur Gewährleistung ausreichender Belüftung und um den bequemen Zugang zum Gerät zu ermöglichen, die unten aufgeführten Abstände einhalten. Es ist besonders darauf zu achten, dass Lüftungsschlitze, gerade auf der Rückseite, nicht verstellt werden und der Drucker ausreichend belüftet wird.

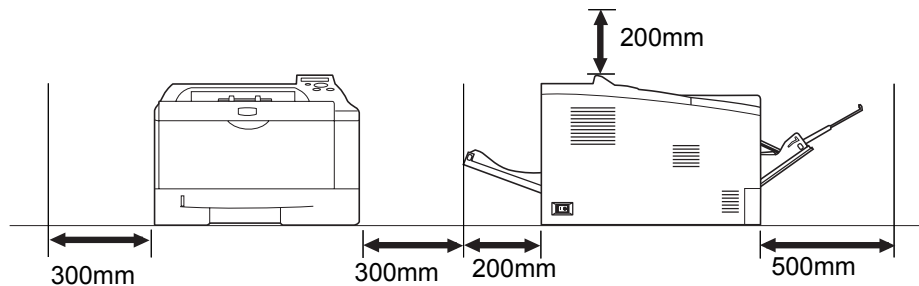

Andere Vorsichtsmaßnahmen

Bestimmte Bedingungen können sich auf die Betriebssicherheit und Leistung nachteilig auswirken. Das Gerät ist in einem Raum aufzustellen, in dem eine gleichmäßige Temperatur und Luftfeuchtigkeit herrschen (ca. 23° C, 60 %).

- Gerät nicht in der Nähe eines Fensters oder einem anderen, direktem Sonnenlicht ausgesetzten Ort aufstellen.
- Gerät nicht an einem Ort aufstellen, der Vibrationen ausgesetzt ist.
- Gerät nicht an einem Ort mit starken Temperaturschwankungen aufstellen.
- Gerät nicht direkter Heiß- oder Kaltzugluft aussetzen.
- Gerät nur an einem ausreichend belüfteten Ort aufstellen.

Im Druckbetrieb werden geringe, nicht gesundheitsschädigende Ozonmengen freigesetzt. Wird der Drucker jedoch in einem schlecht gelüfteten Raum über längere Zeit ununterbrochen verwendet, kann es zur Entwicklung unangenehmen Geruchs kommen. Es empfiehlt sich daher, den Raum, in dem das Gerät steht, immer gut zu lüften.

Netzanschluss

Achtung

Das Gerät nur an eine vorschriftsmäßige Steckdose anschließen. An dieser Steckdose keine weiteren Geräte anschließen. Ansonsten besteht Brand- bzw. Stromschlaggefahr.



Netzstecker vollständig einstecken. Ansonsten könnten die Pole mit einem metallischen Gegenstand in Berührung kommen. In diesem Fall besteht Brand- bzw. Stromschlaggefahr.



Das Gerät muss an eine geerdete Steckdose angeschlossen werden. Bestehen Zweifel über die Eignung einer Steckdose, den Kundendienst zu Rate ziehen.



Sonstige Vorsichtsmaßnahmen

Das Netzkabel an die dem Gerät nächstgelegene Steckdose anschließen.

Die vollständige Trennung des Geräts vom Stromkreis erfolgt im Notfall durch Abziehen des Netzsteckers. Dieser muss daher in der Nähe des Geräts und leicht zugänglich sein.

Handhabung von Schutzhüllen aus Kunststoff

Achtung

Die Plastiktüten der Druckerverpackung außerhalb der Reichweite von Kindern aufbewahren. Sie können sich um Mund und Nase legen und zu Erstickung führen.



Betriebsicherheit

Vorsichtsmaßnahmen beim Einsatz des Geräts

Achtung

Keine metallischen Objekte und keine Behälter mit Flüssigkeiten (Vasen, Tassen etc.) auf das Gerät oder dessen Nähe stellen: Brand-/Stromschlaggefahr. Falls diese Objekte in das Gerät fallen, besteht Brand- bzw. Stromschlaggefahr.



Keine Abdeckungen vom Gerät entfernen: Stromschlaggefahr.



Wird das Netzkabel beschädigt, muss es gegen ein neues ausgetauscht werden. Netzkabel nicht reparieren. Keine schweren Gegenstände auf dem Netzkabel abstellen, Kabel nicht übermäßig ziehen oder umbiegen. Ansonsten besteht Brand- bzw. Stromschlaggefahr.



Keine Reparaturversuche unternehmen und Gerät nicht demontieren, ansonsten besteht Brand- und Stromschlaggefahr und das Risiko, dass die Lasereinheit beschädigt wird. Ein Austreten des Laserstrahls kann zur Erblindung führen.



Falls das Gerät übermäßig heiß läuft, Rauch austritt, ein ungewöhnlicher Geruch zu verspüren ist oder eine andere außergewöhnliche Situation auftritt: Das Gerät zur Vermeidung von Brand oder Stromschlag sofort ausschalten (O) und unbedingt den Netzstecker ziehen. Danach den Kundendienst verständigen.



Gelangt ein Fremdkörper (z. B. Heftklammern) oder Flüssigkeit in das Gerät, das Gerät sofort am Netzschalter (O) abschalten. Dann sicherheitshalber den Netzstecker ziehen, ansonsten besteht Brand-/Stromschlaggefahr. Kundendienst verständigen.



Netzstecker und/oder -kabel nicht mit nassen Händen anfassen: Stromschlaggefahr.



Zur Wartung und Reparatur von Komponenten im Gerät immer den Kundendienst anfordern.



Vorsicht

Beim Abziehen des Netzsteckers nicht am Kabel ziehen. Dadurch können die Drähte des Kabels beschädigt werden und es besteht Brand- bzw. Stromschlaggefahr. (Das Netzkabel beim Ziehen des Netzsteckers grundsätzlich am Stecker fassen.)



Soll das Gerät umgestellt werden, immer den Netzstecker ziehen. Wird das Netzkabel beschädigt, besteht Brand- bzw. Stromschlaggefahr.



Wird das Gerät eine Zeit lang nicht benutzt (z. B. über Nacht), ist es auszuschalten (O). Wird es über einen längeren Zeitraum nicht benutzt (z. B. während der Betriebsferien), empfiehlt es sich aus Sicherheitsgründen, den Netzstecker zu ziehen.



Zum Anheben/Umstellen des Geräts dieses nur an den dafür ausgewiesenen Stellen anfassen.



Aus Sicherheitsgründen das Gerät beim Reinigen stets vom Netz trennen.



Setzt sich Staub im Gerät ab, besteht Brandgefahr. Zur Reinigung des Geräteinnenraums den Kundendienst zu Rate ziehen. Besonders zweckmäßig ist diese Maßnahme zu Beginn von Jahreszeiten mit hoher Luftfeuchtigkeit. Informationen zu den Kosten für die Reinigung der geräteinternen Komponenten liefert der Kundendienst.



Sonstige Vorsichtsmaßnahmen

Keine schweren Gegenstände auf das Gerät stellen.

Während des Kopierens nicht die obere Abdeckung öffnen, den Netzschalter auf AUS stellen oder den Netzstecker ziehen.

Zum Umstellen des Geräts den Kundendienst anrufen.

Elektrische Komponenten (Stecker, Platinen etc.) nicht anfassen. Diese Komponenten können durch statische Entladung beschädigt werden.

Nur die in diesem Handbuch beschriebenen Arbeitsgänge durchführen.

Benutzen Sie nur abgeschirmte Kabel.

Vorsicht

Bei der Benutzung von Bedienelementen und der Durchführung von Prozeduren sind unbedingt die Anweisungen in diesem Handbuch zu befolgen. Jede andere Vorgehensweise kann zur Freisetzung gefährlicher Laserstrahlung führen.

Vorsichtsmaßnahmen beim Umgang mit Verbrauchsmaterial

Vorsicht

Der Tonerbehälter ist entzündlich! Keinesfalls offenen Flammen aussetzen. Es besteht die Gefahr von Funkenflug.



Tonerbehälter nicht in Reichweite von Kindern aufbewahren.



Tritt Toner aus dem Behälter aus, Kontakt mit Haut und Augen vermeiden und Toner nicht verschlucken oder einatmen.



- Wird versehentlich Toner eingeatmet, in einem gut gelüfteten Raum mit einer großen Wassermenge gurgeln. Bei Husten einen Arzt aufsuchen.
- Wird versehentlich Toner verschluckt, Mund spülen und ein bis zwei Gläser Wasser trinken. Falls nötig einen Arzt aufsuchen.
- Gelangt Toner in die Augen, gründlich mit Wasser spülen. Bei bleibenden Problemen einen Arzt aufsuchen.
- Toner, der mit der Haut in Berührung gekommen ist, mit Wasser und Seife abwaschen.

Den Tonerbehälter nicht gewaltsam öffnen oder beschädigen.



Sonstige Vorsichtsmaßnahmen

Den Tonerbehälter gemäß den örtlichen Bestimmungen entsorgen.

Jegliches Verbrauchsmaterial in einer kühlen, dunklen Umgebung lagern.

Wird das Gerät über einen längeren Zeitraum nicht benutzt, sämtliche Papierstapel aus den Kassetten entfernen und in der Originalverpackung vor Feuchtigkeit geschützt lagern.

Über dieses Handbuch

Das vorliegende Handbuch ist in folgende Kapitel unterteilt:

1 Bezeichnung der Bauteile

Dieses Kapitel gibt einen Überblick über die einzelnen Geräteteile.

2 Verwenden von Papier

Beschreibt die Auswahl und Handhabung sowie das Einlegen von Papier.

3 Papier einlegen

Dieses Kapitel beschreibt geeignetes Papier für den Drucker und wie das Papier in die Kassette oder die Universalzufuhr eingelegt wird.

4 Anschließen und Drucken

Dieses Kapitel erklärt wie der Drucker vorbereitet wird, den Druck vom PC und die Bedienung der auf der CD mitgelieferten Software.

5 Wartung

In diesem Kapitel wird erläutert, wie der Tonerbehälter ausgetauscht wird und der Drucker zu pflegen ist.

6 Störungsbeseitigung

Dieses Kapitel enthält Erläuterungen zur Beseitigung von Papierstaus und anderen Fehlern.

7 Umgang mit dem Bedienfeld

Beschreibt die Konfiguration des Druckers mit Hilfe des Bedienfelds.

8 Optionen

Dieses Kapitel gibt einen Überblick über die verfügbaren Zubehörteile.

9 Schnittstelle zum Rechner

Beschreibt verschiedene Möglichkeiten für den Anschluss des Druckers an einen Computer.

10 Anhang

Hier finden Sie die technischen Daten des Druckers.

Glossar

Ein Glossar mit wichtigen Fachbegriffen.

Konventionen in dieser Bedienungsanleitung

In diesem Handbuch gelten folgende Konventionen:

Konvention	Beschreibung	Beispiel
Kursivdruck	Zur Hervorhebung eines zentralen Begriffes, einer Aussage oder ein Verweis auf Zusatzinformationen.	Siehe <i>Probleme mit der Druckqualität</i> auf Seite 5-3.
Fett	Hebt Knöpfe der Software hervor.	Den Druckvorgang mit OK starten.
[Fett]	Kennzeichnet Tasten am Bedienfeld.	Druckvorgang mit [GO] fortsetzen.
Hinweis	Zusätzliche Informationen zu einer Funktion oder Hinweis auf eine andere Veröffentlichung.	 Hinweis Den Tonerbehälter erst unmittelbar vor dem Einsetzen in den Drucker aus der Verpackung nehmen.
Wichtig	Zusätzliche relevante Erläuterungen.	Wichtig Beim Reinigen keinesfalls die (schwarze) Übertragungswalze berühren.
Vorsicht	Hinweise, deren Nichtbeachtung zu Geräteschäden führen kann.	VORSICHT Gestautes Papier vorsichtig herausziehen, so dass es nicht reißt. Kleine Papierreste werden häufig übersehen und können zu wiederholten Papierstaus führen.
Achtung	Hinweise, deren Nichtbeachtung zu Verletzungen führen kann.	ACHTUNG: Soll der Drucker versendet werden, packen Sie die Entwicklereinheit und die Trommleinheit in zwei Plastikbeutel, verschließen Sie sie gut und transportieren Sie diese getrennt vom Drucker.

1 Bezeichnung der Bauteile

Dieses Kapitel beschreibt die Bestandteile des Geräts sowie die Tasten und Anzeigen auf dem Bedienfeld.

Geräteansicht	1-2
Bauteile auf der Rückseite	1-2
Bedienfeld	1-3

Geräteansicht

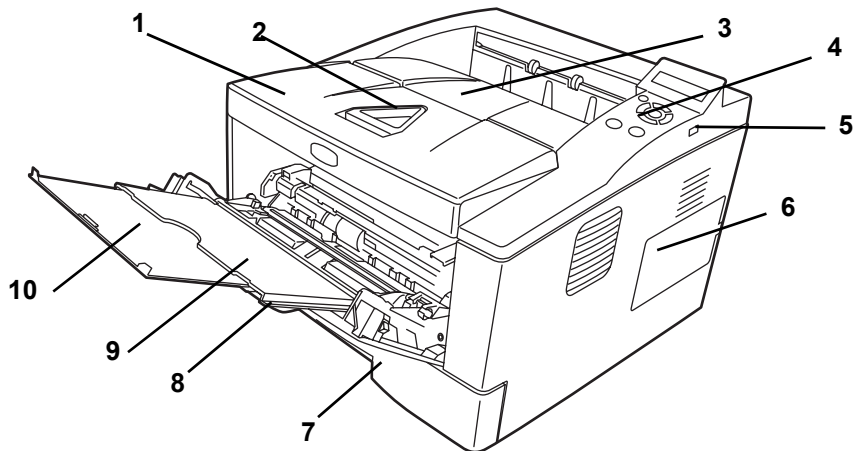

- 1 Obere Abdeckung
- 2 Papieranschlag
- 3 Obere Ablage
- 4 Bedienfeld
- 5 Steckplatz für USB-Speicher
- 6 Rechte Abdeckung
- 7 Papierkassette
- 8 Vordere Abdeckung
- 9 Universalzufuhr
- 10 Ablageverlängerung

Bauteile auf der Rückseite

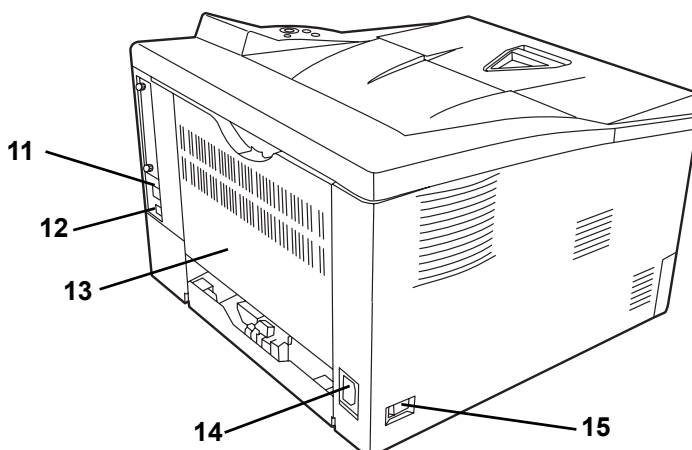

- 11 Netzwerkanschluss
- 12 USB-Schnittstellenanschluss
- 13 Hintere Abdeckung
- 14 Netzanschluss
- 15 Netzschalter

Bedienfeld

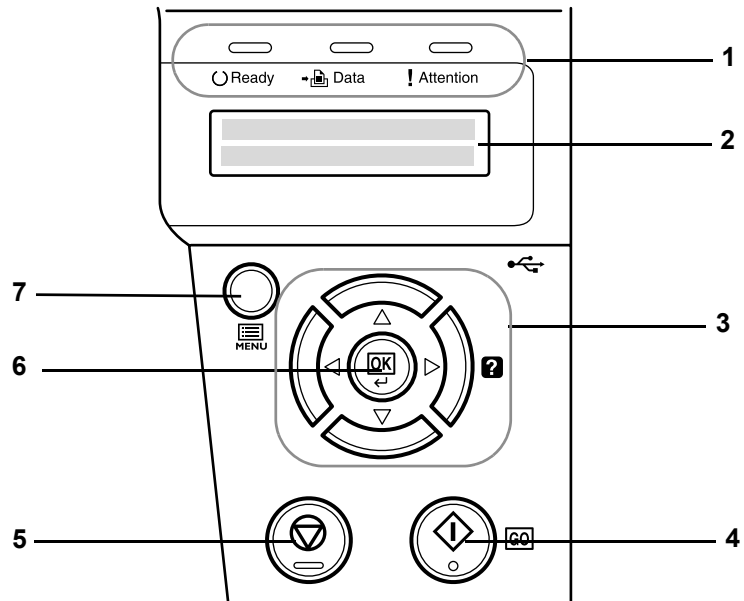

- 1 LED Anzeigen
- 2 Anzeige
- 3 Cursor-Tasten
- 4 **[GO]** Taste (Weiter)
- 5 **[Cancel]** Taste (Abbrechen)
- 6 **[OK]** Taste (Bestätigung)
- 7 **[MENU]** Taste (Menüsystem)

2 Verwendung von Papier

Dieses Kapitel erklärt für den Drucker geeignetes Papier.

Allgemeine Richtlinien	2-2
Wahl des geeigneten Papiers	2-4
Medientyp	2-11

Allgemeine Richtlinien

Das Gerät ist für normales Kopierpapier ausgelegt, kann allerdings auch eine Reihe anderer Papiersorten verarbeiten, sofern deren Beschaffenheit die unten aufgeführten Bedingungen erfüllen.



Hinweis Der Hersteller übernimmt keinerlei Verantwortung für Probleme, die bei Verwendung eines Papiers, das diese Bedingungen nicht erfüllt, auftreten können.

Es ist wichtig, das richtige Papier zu verwenden. Die Verwendung von ungeeignetem Papier kann Papierstaus, Röllneigung, schlechte Druckqualität, übermäßige Fehldrucke und in Extremfällen sogar die Beschädigung des Geräts zur Folge haben. Für den produktiven und problemlosen Betrieb des Geräts sind die nachfolgenden Richtlinien zur Papierwahl zu beachten.

Geeignete Papiersorten

Die meisten Papiersorten können in einer Vielzahl von Geräten verarbeitet werden. Auf diesem Gerät kann Papier für xerografische Kopierer verwendet werden.

Es gibt drei Papier-Hauptklassen: preiswertes Papier, normales Papier und hochwertiges Papier. Gerätetechnisch gesehen liegt der Hauptunterschied bei diesen Papierklassen darin, wie leicht das Papier durch das Gerät transportiert werden kann. Dies wiederum hängt von Glätte, Größe und Feuchtigkeitsgehalt des Papiers ab sowie davon, wie es geschnitten wurde. Je hochwertiger ein Papier ist, desto geringer ist das Risiko von Fehleinzügen und Papierstaus und umso besser ist die Druckqualität.

Auch Unterschiede bei Papieren verschiedener Hersteller können sich auf die Geräteleistung auswirken. Ein hochwertiger Drucker kann keine guten Drucke produzieren, wenn das falsche Papier verwendet wird. Billiges Papier ist langfristig nicht wirklich preiswerter, wenn es zu Problemen beim Betrieb führt.

Die verschiedenen Papiersorten werden jeweils mit unterschiedlichen Flächengewichten (Definition an späterer Stelle) angeboten. Die üblichen Papiergewichte liegen zwischen 60 und 120 g/m².

Papierspezifikationen

Die folgende Tabelle enthält eine Übersicht über die wichtigsten Papierspezifikationen. Ausführlichere Informationen finden sich auf den Folgeseiten.

Eigenschaft	Spezifikationen
Gewicht	Kassette: 60 bis 120 g/m ² Universaleinzug: 60 bis 220 g/m ²
Stärke	0,086 bis 0,110 mm
Formatpräzision	±0,7 mm
Rechtwinkeligkeit der Ecken	90±0.2°
Feuchtigkeitsgehalt	4 bis 6%
Laufrichtung	Schmalbahn (längs)

Eigenschaft	Spezifikationen
Faserstoffgehalt	80 % (oder mehr)

Minimales und maximales Papierformat

Die nachfolgende Abbildung zeigt das kleinste und größte Papierformat, das im Drucker verarbeitet werden kann. Für Papier, das kleiner als JIS B6, Postkarten oder Briefumschläge ist, muss die Universalzufuhr verwendet werden.

Papierkassette

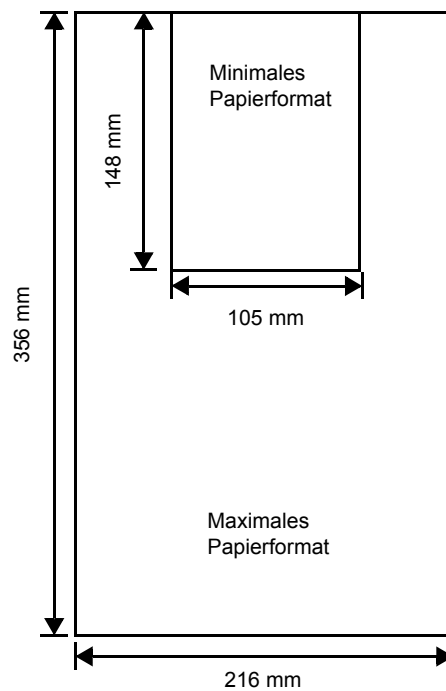

Universal-Zufuhr

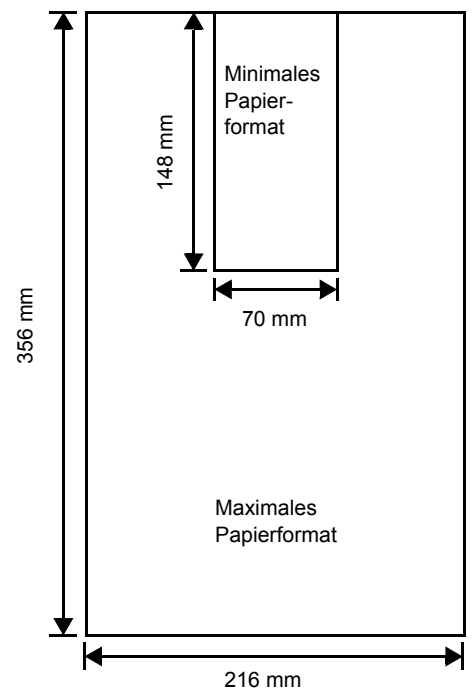

Hinweis Das minimale Papierformat der optionalen Papierkassette (PF-100) beträgt 148 x 210 mm.

Wahl des geeigneten Papiers

Dieser Abschnitt enthält Richtlinien zur Papierauswahl.

Beschaffenheit

An den Ecken geknicktes sowie gewelltes, verschmutztes, zerrissenes und mit Fasern, Staub oder Papierschnitzeln bzw. auf andere Weise verunreinigtes Papier ist zu vermeiden.

Der Einsatz derartigen Papiers kann zu unleserlichen Ausdrucken, Fehleinzügen und Papierstaus führen und die Lebensdauer des Geräts verkürzen. Insbesondere zu vermeiden ist Papier mit einer Beschichtung oder einer anderen Oberflächenbehandlung. Das Papier sollte so glatt wie möglich sein.

Zusammensetzung

Beschichtetes bzw. auf andere Weise oberflächenbehandeltes Papier, das Kunststoff oder Kohlebestandteile enthält, darf nicht verwendet werden. Solche Stoffe entwickeln unter Wärmeeinwirkung bei der Tonerfixierung giftige Dämpfe.

Normalpapier sollte mindestens 80 % Faserstoff enthalten. Maximal 20% des Papiers sollten aus Baumwolle oder anderen Fasern bestehen.

Papierformate

Kassetten und die Universalzufuhr können Papier der nachfolgend aufgeführten Formate verarbeiten. Die Längen-/Breitentoleranz beträgt $\pm 0,7$ mm. Die Winkeltoleranz an den Ecken muss $90^\circ (\pm 0,2^\circ)$ betragen.

Universalzufuhr:

Briefumschlag Monarch, Briefumschlag #10, Briefumschlag #9, Briefumschlag #6, Briefumschlag C5, Briefumschlag DL, Legal, Letter, Statement, Oficio II, Executive, ISO A4, ISO A5, ISO A6, Folio, ISO B5, JIS B5, JIS B6, Hagaki, Ofuku-Hagaki, Youkei 2, Youkei 4, 16 kai, Anwender (70 × 148 bis 216 × 356mm)



Hinweis Falls die Länge des anwenderdefinierten Papiers mehr als 297 mm beträgt, kann der Drucker auf ISO A4, Oficio II, Folio und Legal als Standard Papiergröße eingestellt werden.

Kassette:

Legal, Letter, Statement (für die Standard Papierkassette), Oficio II, Executive, ISO A4, ISO A5, A6 (für die Standard Papierkassette), Folio, ISO B5, JIS B5, Briefumschlag C5, 16 kai, Anwender (Papierkassette: 105 × 148 bis 216 × 356mm, optionale Kassette: 148 × 210 bis 216 × 356mm)



Hinweis Falls die Länge des anwenderdefinierten Papiers mehr als 297 mm beträgt, kann der Drucker auf ISO A4, Oficio II, Folio und Legal als Standard Papiergröße eingestellt werden.

Oberfläche

Das Papier muss über eine glatte, unbeschichtete Oberfläche verfügen. Bei rauhem Papier werden einige Blattstellen möglicherweise nicht bedruckt. Ist das Papier zu glatt, wird es möglicherweise mehrfach eingezogen. Außerdem kann die Druckqualität leiden (Grauschleier auf dem Druckbild).

Papiergewicht

Das Papiergewicht wird in Gramm pro Quadratmeter (g/m^2) angegeben. Ist das Papier zu leicht oder zu schwer, kann es zu Fehleinzügen, Papierstaus und vorzeitigem Verschleiß des Produkts kommen. Ist das Papier unterschiedlich schwer, werden möglicherweise mehrere Blätter gleichzeitig eingezogen oder mangelhaft bedruckt oder es kommt zu Problemen mit der Druckqualität (z. B. unscharfes Druckbild), da der Toner schlecht fixiert wird.

Das empfohlene Papiergewicht liegt zwischen 60 und 120 g/m^2 für die Kassette und zwischen 60 und 220 g/m^2 für die Universalzufuhr.

Flächengewichte in den USA und in Europa

In den Vereinigten Staaten wird das Flächengewicht in lb, in Europa (im metrischen System) in g/m^2 angegeben. Bei den blau unterlegten Werten handelt es sich um die Standardgewichte.

USA (lb)	Europa, metrisch (g/m^2)
16	60
17	64
20	75
21	80
22	81
24	90
27	100
28	105
32	120
34	128
36	135
39	148
42	157
43	163
47	176
53	199

Stärke

Bei Einsatz des Geräts sollte Papier mittlerer Stärke verwendet werden. Kommt es beim Drucken zu Fehleinzügen oder Papierstaus und sind die Drucke blass, ist das verwendete Papier möglicherweise zu dünn. Kommt es zu Papierstaus und sind die Drucke verwischt, ist das verwendete Papier möglicherweise zu dick. Die korrekte Stärke liegt zwischen 0,086 bis 0,110 mm.

Feuchtigkeitsgehalt

Der Feuchtigkeitsgehalt wird als Prozentwert angegeben. Er wirkt sich auf das Aussehen, die Einziehbarkeit, die Wellung, elektrostatische Eigenschaften und die Tonerfixierung aus.

Der Feuchtigkeitsgehalt des Papiers hängt von der relativen Luftfeuchte in der Umgebung ab. Ist die Luftfeuchte hoch und absorbiert das Papier Feuchtigkeit, können die Papierkanten aufquellen und sich wellen. Bei niedriger Luftfeuchte dagegen trocknet das Papier aus, so dass sich die Papierkanten zusammenziehen und der Ausdruck kontrastschwächer wird.

Gewellte oder zusammengezogene Kanten können zu Papierstaus und Ausrichtungsfehlern führen. Der Feuchtigkeitsgehalt von Papier sollte zwischen 4 und 6 % liegen.

Es ist daher darauf zu achten, dass das Papier richtig gelagert wird. Bei der Lagerung von Papier gilt Folgendes:

- Papier in einer kühlen, trockenen Umgebung lagern.
- Papier erst dann auspacken, wenn es benötigt wird; nicht verwendetes Papier wieder einpacken.
- Papier in der Originalverpackung lagern. Verpackung nicht direkt auf den Boden, sondern auf eine Palette oder ähnliches stellen.
- Papier vor der Benutzung mindestens 48 Stunden in dem Raum lagern, in dem gedruckt wird.
- Papier nicht Wärme, Sonnenlicht oder Feuchtigkeit aussetzen.

Papierlaufrichtung

Papier wird so hergestellt, dass seine Fasern entweder längs oder quer verlaufen. Papier mit quer verlaufenden Fasern werden vom Gerät möglicherweise nicht richtig eingezogen. Daher sollte für das hier beschriebene Gerät stets Schmalbahnpapier verwendet werden.

Weitere Papiereigenschaften

Durchlässigkeit: Bezieht sich auf die Dichte der Papierstruktur, d. h. darauf, wie eng die Papierfasern gebunden sind.

Steife: Zu steifes Papier kann im Gerät hängen bleiben und Papierstaus verursachen.

Rollneigung: Jedes Papier neigt dazu, sich in einer Richtung aufzurollen. Wenn das Papier die Heizung durchläuft, wellt es sich ein wenig nach oben. Der Ausdruck bleibt glatt, wenn das Papier so eingelegt wird, dass der Aufwärtsdruck der Maschine der Rollneigung entgegenwirkt.

Elektrostatische Eigenschaften: Während des Druckvorgangs wird das Papier elektrostatisch aufgeladen, so dass der Toner darauf haften bleibt. Diese Ladung muss dann beseitigt werden, damit die Blätter in der Druckablage nicht zusammenkleben.

Weiß: Der Kontrast einer bedruckten Seite hängt von der Weiße des Papiers ab. Weißeres Papier liefert einen höheren Kontrast.

Qualitätskontrolle: Formatabweichungen, nicht exakt rechteckige Ecken, gezackte Kanten, nicht richtig geschnittene Blätter und Blätter mit beschädigten Ecken sind Faktoren, die zu diversen Funktionsstörungen führen können. Hersteller, die auf Qualität achten, sorgen dafür, dass solche Probleme nicht auftreten.

Verpackung: Papier sollte in einem robusten Karton verpackt sein, so dass es beim Transport nicht beschädigt wird. Hochwertiges Papier namhafter Hersteller ist normalerweise adäquat verpackt.

Spezialpapier

Neben normalem Papier können folgende Spezialpapiere verwendet werden:

Verwendetes Druckmaterial	Druckereinstellung
Dünnes Papier (60 bis 64 g/m ²)	Pergament
Dickes Papier (90 bis 220 g/m ²)	Dick
Farbiges Papier	MEHRFARBIG
Recycling-Papier	Recycling Pap.
Transparentfolien für Overhead-Projektoren	FOLIE
Postkarten	KARTON
Umschläge	KUVERT
Etiketten	ETIKETTEN

Es ist Papier zu verwenden, das für Kopierer oder Drucker mit Hitzefixierung bestimmt ist. Folien, Etiketten, dünnes Papier, Umschläge, Postkarten oder dickes Papier sind über die Universalzufuhr zuzuführen.

Da Zusammensetzung und Qualität bei Spezialmaterial stärker variieren, ist die Stauwahrscheinlichkeit bei Spezialpapier größer als bei Normalpapier. Der Hersteller ist für Geräteschäden und Verletzungen, die von der Verwendung von Spezialpapier herrühren, in keiner Weise verantwortlich.



Hinweis Vor dem Kauf eines Spezialpapiers empfiehlt es sich, ein Muster auf dem Gerät auszuprobieren.

Der Druck mit verminderter Geschwindigkeit wird automatisch in Abhängigkeit vom **Medientyp** wie **Etiketten**, **rauhes** oder **dickes Papier** gewählt.

Folien

Der Drucker ermöglicht das Bedrucken von schwarz/weiß Folien. Folien müssen über die Universalzufuhr zugeführt werden. Legen Sie immer nur ein Folie auf einmal ein.

Overheadfolien müssen für die Temperatur, die während des Druckvorgangs in der Fixiereinheit entsteht, ausgelegt sein.

Folien müssen generell mit der Längskante zuerst in die Universalzufuhr gelegt werden.

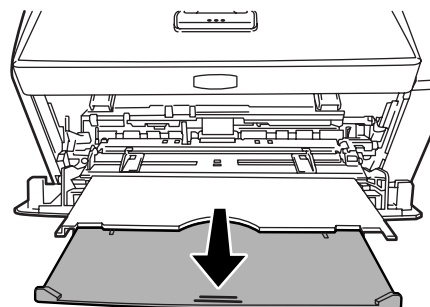

Bedruckte Folien (bei der Entnahme aus der Druckablage bzw. bei der Beseitigung von Staus) immer vorsichtig an den Rändern anfassen, um möglichst keine Fingerabdrücke zu hinterlassen.

Etiketten

Etiketten müssen über die Universalzufuhr zugeführt werden. Legen Sie immer nur einen Etikettenbogen auf einmal ein.

Bei selbstklebenden Etiketten ist vor allem wichtig, dass der Klebstoff niemals mit einem Geräteteil in Kontakt kommen darf. Werden Walzen oder die Trommel mit Klebstoff verschmutzt, führt dies zu Schäden am Gerät.

Etiketten bestehen aus drei Schichten (siehe Abbildung). Der Druck erfolgt auf der oberen Schicht. Die Kleberschicht enthält druckempfindliche Klebstoffe. Das Trägermaterial hält die Etiketten bis zur Verwendung zusammen. Auf Grund seiner Zusammensetzung ist Etikettenmaterial besonders anfällig für Druckprobleme.

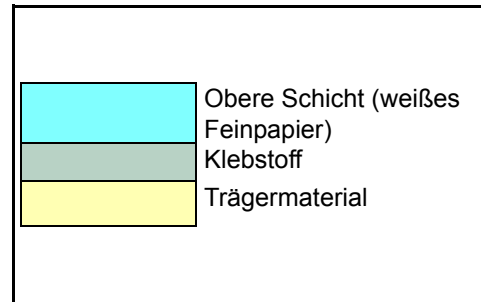

Zwischen den einzelnen Etiketten auf der oberen Schicht dürfen keine Abstände sein. Befinden sich zwischen Etiketten Abstände, so besteht die Gefahr, dass sich Etiketten lösen und ernsthafte Stauprobleme im Gerät verursachen.

Einige Etiketten werden mit einem zusätzlichen Rand aus Feinpapier angefertigt. Dieser Rand darf erst nach der Druckausgabe entfernt werden.

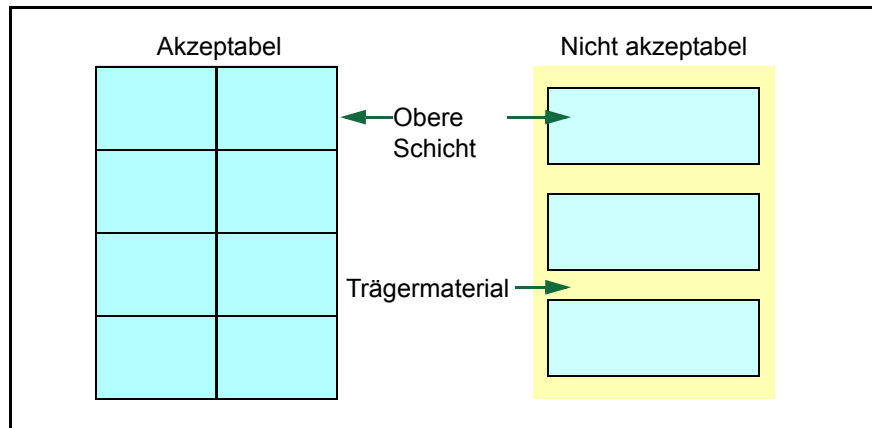

In der folgenden Tabelle sind die Spezifikationen für Etiketten aufgeführt.

Eigenschaft	Spezifikation
Gewicht, obere Schicht	44 bis 74 g/m ²
Gesamtgewicht	104 bis 151 g/m ²
Stärke, obere Schicht	0,086 bis 0,107 mm
Gesamtstärke	0,115 bis 0,145 mm
Feuchtigkeitsgehalt	4 - 6 % (gesamt)

Postkarten

Bis zu 10 Postkarten können gleichzeitig angelegt werden. Postkarten auffächern und sorgfältig stapeln, bevor sie in die Universalzufuhr eingelegt werden. Die Postkarten dürfen nicht gewellt sein. Ansonsten kann es zu Staus kommen.

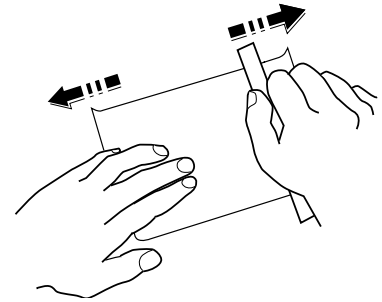

Einige Postkarten haben an einer Seite eine raue Kante, die durch den Schneidevorgang entsteht. Solche Karten auf eine flache Unterlage legen und die Kanten mit einem Gegenstand (z. B. einem Lineal) glatt streichen.

Umschläge

Bis zu 5 Briefumschläge können gleichzeitig angelegt werden. Briefumschläge mit der Vorderseite nach oben so einlegen, dass die rechte Kante zuerst eingezogen wird.

Ein Briefumschlag ist komplexer als ein einzelnes Blatt Papier, so dass unter Umständen nicht auf der gesamten Oberfläche eine konstante Druckqualität erreicht werden kann.

Briefumschläge sind meist diagonal zur Papiermaserung geschnitten. Siehe *Papierlaufrichtung* auf Seite 2-6. Aus diesem Grund neigen Briefumschläge dazu, während des Transports durch den Drucker zu knittern. Vor dem Kauf von Briefumschlägen sollten stets mehrere Musterdrucke erstellt werden, um zu prüfen, ob die Umschlagsorte für den Drucker geeignet ist.

- Briefumschläge mit Flüssigklebstoff dürfen keinesfalls verwendet werden.
- Hohe Druckauflagen, bei denen ausschließlich Umschläge bedruckt werden, sind zu vermeiden. Dadurch kann es zu vorzeitigen Abnutzungerscheinungen im Gerät kommen.
- Treten Papierstaus auf, weniger Briefumschläge in die Universalzufuhr einlegen.
- Um zu vermeiden, dass Briefumschläge wellig werden und Staus verursachen, beim Bedrucken von Umschlagstapeln max. 10 bedruckte Briefumschläge in der Druckablage belassen.

Dickes Papier

Dickes Papier vor dem Einlegen in die Universalzufuhr auffächern und sorgfältig stapeln. Einige Papiersorten haben eine raue Kante an einer Seite, die durch den Schneidevorgang entsteht. Solches Papier auf eine flache Unterlage legen und die Kanten mit einem Gegenstand (z. B. einem Lineal) glatt streichen. Papier mit rauhen Kanten kann Papierstaus verursachen.

 **Hinweis** Kommt es auch nach dem Glattstreichen des Papiers zu Papierstaus, die Einzugskante des Papiers in der Universalzufuhr ein paar Millimeter anheben (siehe Abbildung).

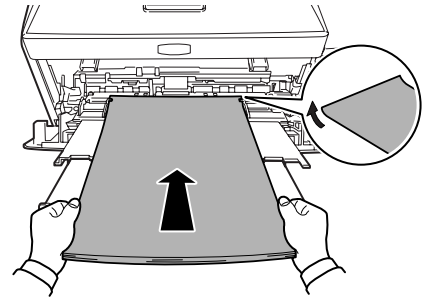

Farbiges Papier

Farbiges Papier muss die gleichen Spezifikationen wie normales Papier erfüllen. Siehe *Papierspezifikationen* auf Seite 2-2. Außerdem müssen die Farbstoffe im Papier die Drucktemperatur (bis 200 °C) aushalten.

Vordrucke

Vorbedrucktes Papier muss die gleichen Spezifikationen wie normales Papier erfüllen. Siehe auch *Papierspezifikationen* auf Seite 2-2. Die Farbtinte muss gegen die beim Drucken entstehende Hitze resistent sein. Außerdem muss sie gegen Silikonöl resistent sein.

Verwenden Sie kein Papier mit einer vorbehandelten Oberfläche wie z. B. Glanzpapier für Kalender.

Recycling-Papier

Mit Ausnahme des Weißgehalts muss Recycling-Papier die gleichen Anforderungen erfüllen wie weißes Feinpapier. Siehe *Papierspezifikationen* auf Seite 2-2.

 **Hinweis** Vor dem Kauf von Recycling-Papier empfiehlt es sich, ein Muster auf dem Gerät auszuprobieren.

Medientyp

Der Drucker kann optimal auf das jeweils verarbeitete Druckmaterial eingestellt werden.

Wird der Medientyp für eine Papierquelle über das Bedienfeld eingestellt, wählt der Drucker automatisch die optimalen Einstellungen zum Bedrucken des betreffenden Medientyps.

Für jede Papierquelle, auch für die Universalzufuhr, kann ein anderer Medientyp eingestellt werden. Dabei können nicht nur fest eingestellte, sondern auch benutzerdefinierte Medientypen ausgewählt werden. Siehe *Anwenderdefinierten Papiertyp einstellen* auf Seite 7-26. Folgende Medientypen werden unterstützt:

Medientyp	Papierquelle		
	Universalzufuhr	Papierkassette	Duplexweg
Normalpapier	Ja	Ja	Ja
Folie	Ja	Nein	Nein
Vorgedruckt	Ja	Ja	Ja
Etiketten	Ja	Nein	Nein
Feinpapier	Ja	Ja	Ja
Recycling Pap.	Ja	Ja	Ja
Pergament	Ja	Nein	Nein
Rauh	Ja	Ja	Ja
Briefpapier	Ja	Ja	Nein
MEHRFARBIG	Ja	Ja	Ja
Vorgelocht	Ja	Ja	Ja
KUVERT	Ja	Nein	Nein
Karton	Ja	Nein	Nein
Dick	Ja	Nein	Nein
Hohe Qual.	Ja	Ja	Ja
Spezial 1 (bis 8)*	Ja	Ja	Ja

Ja: kann eingestellt werden Nein: kann nicht eingestellt werden

- *. Vom Anwender definierter und gespeicherter Medientyp. Bis zu acht Anwendereinstellungen können definiert werden. Bei anwenderdefinierten Typen kann auch der Duplexweg de/aktiviert werden. Siehe hierzu auch *Anwenderdefinierten Papiertyp einstellen* auf Seite 7-26.

3 Papier einlegen

Dieses Kapitel beschreibt das Einlegen des Papiers in die Kassette und die Universalzufuhr.

Papier vorbereiten	3-2
Papier in die Kassette einlegen	3-2
Papier in die Universalzufuhr einlegen	3-5

Papier vorbereiten

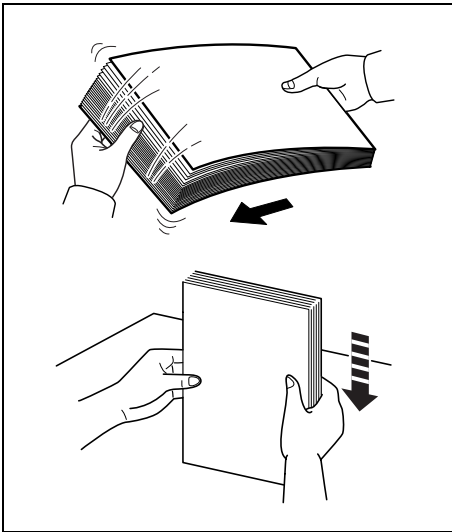

Papier auspacken und den Stapel vor dem Einlegen auffächern.

Gefaltetes oder gewelltes Papier muss vor dem Einlegen geglättet werden. Andernfalls kann ein Papierstau auftreten.

Wichtig Heft- und Büroklammern entfernen.

Papier in die Kassette einlegen

250 Blatt A4 Papier (80 g/m²) kann in die Kassette eingelegt werden.

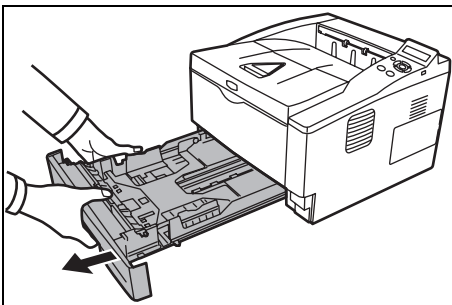

1 Die Papierkassette aus dem Drucker ziehen.

Wichtig Die Kassette mit beiden Händen fassen, damit sie nicht herausfällt.

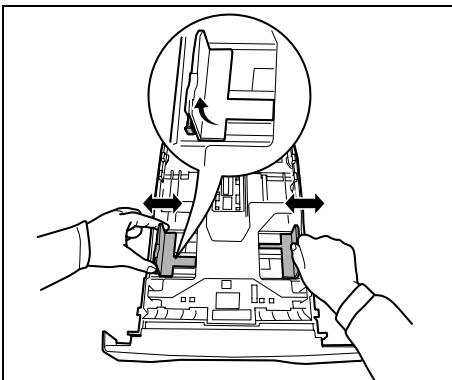

2 Die Position der Breitenführungen links und rechts justieren. Drücken Sie den Freigabeknopf an der linken Führung und schieben Sie die Führungen auf das gewünschte Papierformat.



Hinweis Die Papierformate sind auf der Kassette markiert.

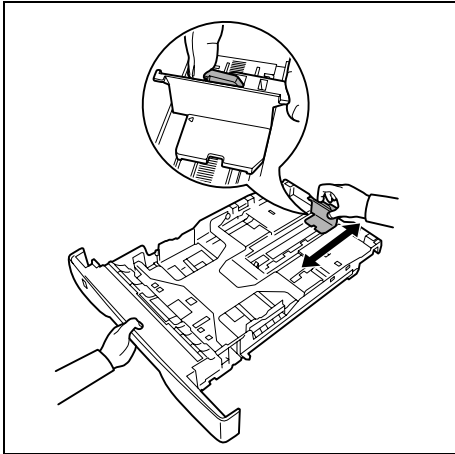

- 3** Die Längsführung an das gewünschte Papierformat anpassen.

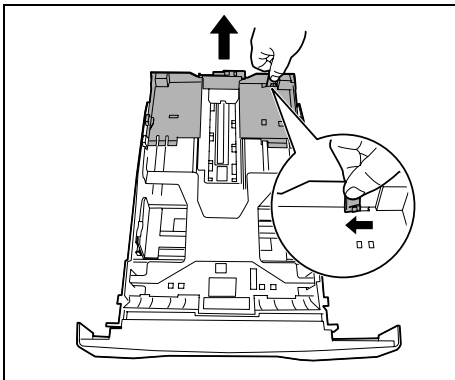

Bei Papierformaten, die länger als A4 sind, muss die Kassettenverlängerung herausgezogen und der Freigabehebel schrittweise gedrückt werden, um das gewünschte Papierformat einzustellen.

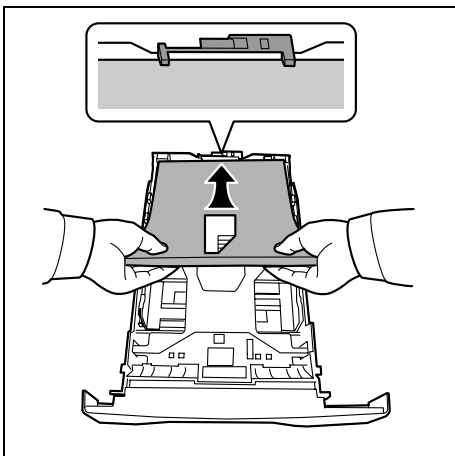

- 4** Papier in die Kassette einlegen. Die zu bedruckende Seite muss nach unten weisen; das Papier darf nicht gefaltet, gewellt oder beschädigt sein.

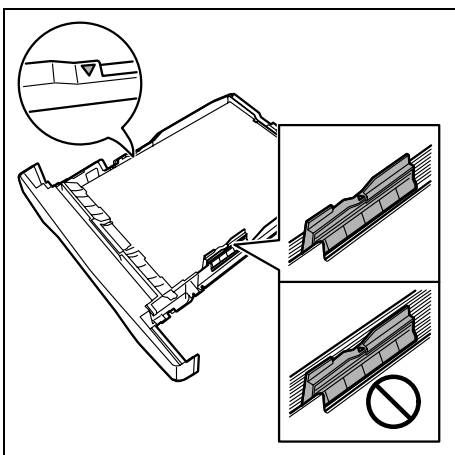

 **Hinweis** Die Kassette nicht über die dreieckige Stapelmarkierung auf der Breitenführung hinaus befüllen.

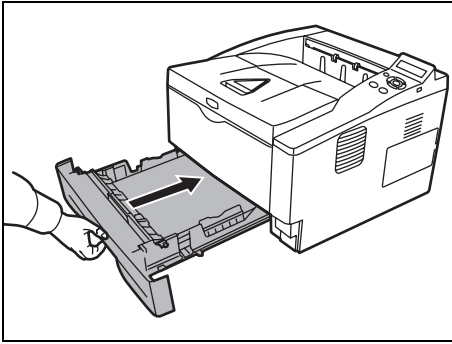

- 5** Die Papierkassette in den Druckerschacht einsetzen. Die Kassette bis zum Anschlag einschieben.

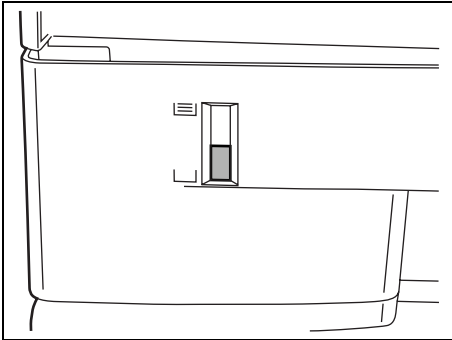

Vorne rechts an der Papierkassette befindet sich eine Papieranzeige, die anzeigt, wieviel Papier noch vorhanden ist. Ist das Papier aufgebraucht, geht der Zeiger bis zur Anzeige (leer) herunter.

- 6** Bestimmen Sie das Papierformat und den Medientyp für die *Kassette* über das Bedienfeld. Für weitere Informationen siehe *Kapitel 2*.

Papier in die Universalzufuhr einlegen

Das Gerät fasst in der Universalzufuhr bis zu 50 Blatt A4 Papier (80 g/m²).

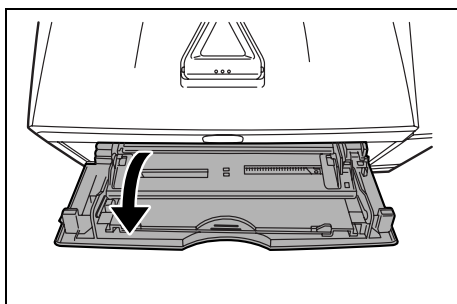

- 1 Die Universalzufuhr öffnen, indem sie so weit nach vorne geklappt wird bis sie stoppt.

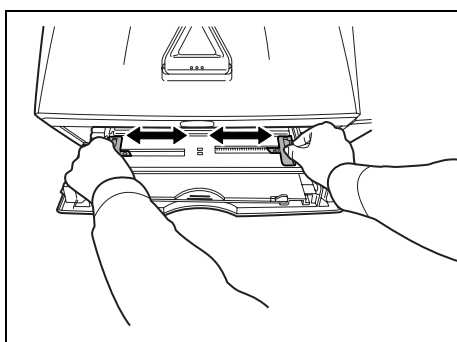

- 2 Die Papierführungen der Universalzufuhr auf das gewünschte Format einstellen. Standard-Papierformate sind an der Universalzufuhr markiert. Bei Verarbeitung solcher Formate müssen die Papierführungen somit nur an die entsprechenden Markierungen verschoben werden.

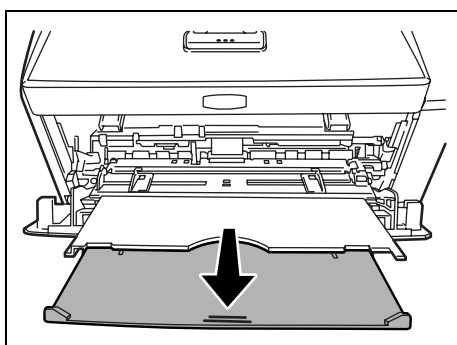

- 3 Die Ablageverlängerung herausziehen.

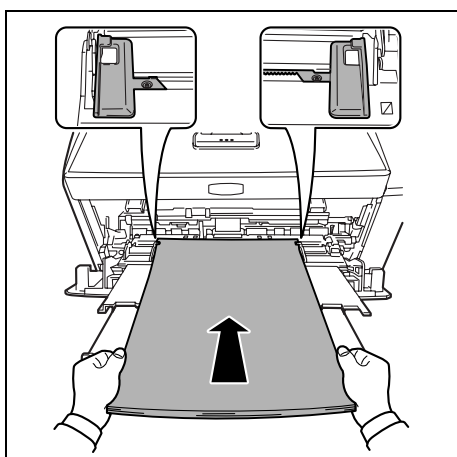

- 4 Das Papier auf die Papierführungen ausrichten und es so weit wie möglich einschieben.



Hinweis Legen Sie nur Papier bis zur Markierung in die Universalzufuhr.



Hinweis Rollt sich das Papier stark in einer Richtung auf, beispielsweise wenn es auf einer Seite bereits bedruckt ist, rollen Sie das Papier in die andere Richtung auf, um die Rollneigung zu beseitigen. Die bedruckten Blätter sind dann glatt.

Richtig		
Falsch		

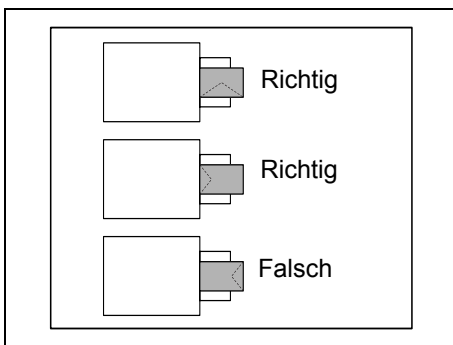

Bei Briefumschlägen den Umschlag geschlossen und mit der zu bedruckenden Seite nach oben anlegen. Den Briefumschlag mit der Klappe nach vorne oder links anlegen bis der Umschlag stoppt.

- 5** Papiergröße und Medientyp der Universalzufuhr über das Bedienfeld bestimmen. Für weitere Informationen siehe *Kapitel 2*.

Papieranschlag

Öffnen Sie den Papieranschlag wie in der Zeichnung gezeigt.

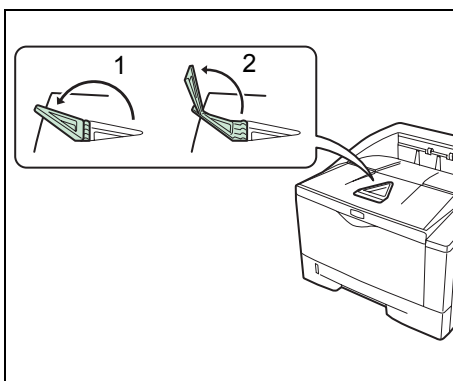

4 Anschließen und Drucken

Dieses Kapitel erklärt wie der Drucker vorbereitet wird, den Druck vom PC und die Bedienung der auf der CD mitgelieferten Software.

Anschlüsse	4-2
Einstellungen der Netzwerkschnittstelle ändern	4-4
Statusseite für Netzwerkschnittstelle drucken	4-12
Druckertreiber installieren	4-13
Anschließen und Drucken	4-19
Status Monitor	4-21
Windows Software entfernen	4-25

Anschlüsse

Dieser Abschnitt erklärt die Vorbereitung des Druckers.

USB-Kabel anschließen

Führen Sie die folgenden Schritte aus, um das USB-Kabel anzuschließen.

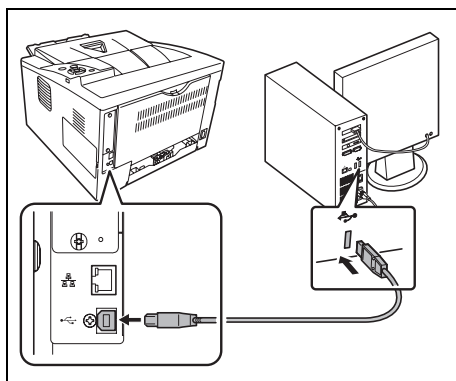

- 1 Verbinden Sie das USB-Kabel mit dem USB-Anschluss des Druckers.

 **Hinweis** USB-Kabel mit einem rechteckigen Stecker vom Typ A und einem quadratischen Stecker vom Typ B verwenden. (Das Verbindungskabel gehört nicht zum Lieferumfang.)

- 2 Das andere Ende des USB-Kabels mit dem USB-Anschluss des Computers verbinden.

Netzwerkabel anschließen

Führen Sie die folgenden Schritte aus, um das Netzwerkabel anzuschließen.

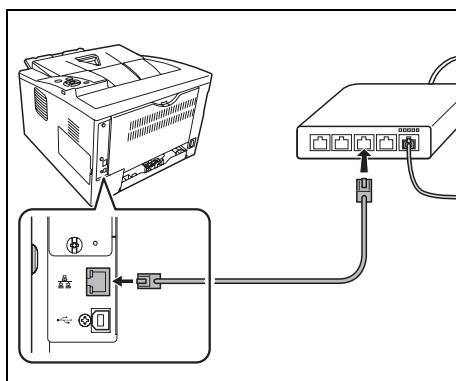

- 1 Entfernen Sie die Abdeckkappe am Drucker.
- 2 Verbinden Sie den Drucker mit dem PC oder dem Netzwerkanschluss.

 **Hinweis** Benutzen Sie nur abgeschirmte Kabel. (Das Verbindungskabel gehört nicht zum Lieferumfang.)

Netzkabel anschließen

Drucker nahe einer Steckdose aufstellen. Wird ein Verlängerungskabel verwendet, sollte die Gesamtlänge von Netzkabel und Verlängerung nicht mehr als 5 Meter betragen.



Hinweis Stellen Sie sicher, dass der Drucker ausgeschaltet ist. Ausschließlich das im Lieferumfang des Druckers enthaltene Netzkabel verwenden.

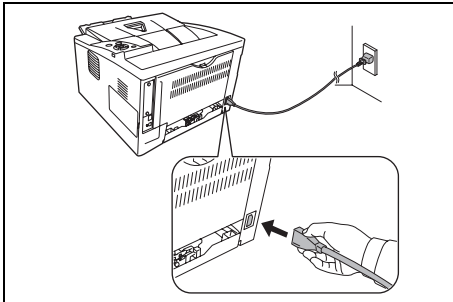

- 1** Das Netzkabel mit dem Netzanschluss an der Druckerrückseite verbinden.

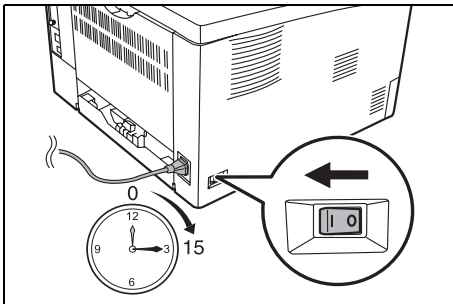



- 2** Das andere Ende des Netzkabels in eine Wandsteckdose stecken.
- 3** Netzschalter auf AN (|) stellen. Die Aufwärmphase beginnt.

Wichtig Wenn Sie den Drucker erstmalig mit dem mitgelieferten Tonerbehälter in Betrieb nehmen, wird die Meldung *Bitte warten Toner zuführen* angezeigt. Beim erstmaligen Einschalten des Druckers nach dem Einsetzen der Tonerbehälter dauert es etwa 15 Minuten, bis das Gerät einsatzbereit ist. Schalten Sie den Drucker in dieser Zeit nicht aus. Sobald die **[Ready]** (Bereit)-Anzeige leuchtet, ist die Druckerinstallation abgeschlossen.

Einstellungen der Netzwerkschnittstelle ändern

Der Drucker unterstützt TCP/IP, TCP/IP (IPv6), NetWare, AppleTalk, IPP, SSL Server, IPSec Protokolle und Sicherheitsstufen. Für weitere Informationen siehe *Kapitel 7*.

 **Hinweis** Nachdem alle Netzwerkeinstellungen gemacht wurden, schalten Sie die Maschine einmal AUS und wieder EIN. Dies ist notwendig, um die geänderten Einstellungen wirksam zu machen!

 **Hinweis** Fragen Sie bei Ihrem Administrator nach, ob Ihr Netzwerk mit IPv4 oder IPv6 arbeitet. Im Falle von IPv4 benutzen Sie das entsprechende Menü.

TCP/IP, TCP/IP (IPv6) Einstellungen

- 1 Die Taste [MENU] drücken.
- 2 Drücken Sie Δ oder ∇ mehrmals bis `Netzwerk >` erscheint.

```
Netzwerk >
```

- 3 Die Taste \triangleright drücken. Jedesmal wenn Sie Δ oder ∇ drücken, ändert sich die Auswahl. Beachten Sie die Erklärungen weiter unten, wenn Sie die Einstellungen verändern.

```
>TCP/IP  
Aus
```

Stellen Sie diese Einstellung auf `Ein` wenn das Netzwerk über TCP/IP verbunden wird. Die Untermenüs enthalten die Einstellungen DHCP, IP-Adresse, Subnetzmaske, Gateway und Bonjour.



```
>TCP/IP (IPv6)  
Aus
```

Stellen Sie diese Einstellung auf `Ein` wenn das Netzwerk über TCP/IP (IPv6) verbunden wird. Die Untermenüs enthalten die Einstellungen RA (Stateless) und DHCPv6.

TCP/IP

Dieser Teil erklärt die Aktivierung des TCP/IP Protokolls.

```
>TCP/IP
  Ein
```

- 1 Falls TCP/IP auf Aus gesetzt ist, drücken Sie Δ oder ∇ um Ein zu wählen und bestätigen Sie mit **[OK]**.

```
>>DHCP
  Aus
```

- 2 Die Taste \triangleright drücken. Jedesmal wenn Sie Δ oder ∇ drücken, ändert sich die Auswahl.

```
>>IP-Adresse
  000.000.000.000
```

```
>>Subnetzmaske
  000.000.000.000
```

```
>>Gateway
  000.000.000.000
```

```
>>Bonjour
  Aus
```

```
>>Subnetzmaske
  000.000.000.000
```

- 3 Wählen Sie den gewünschten Menüpunkt und drücken Sie **[OK]**. Ein blinkendes Fragezeichen (?) erscheint, wenn Sie DHCP und Bonjour einstellen. Eine blinkende Eingabemarke () erscheint, wenn Sie IP-Adresse, Subnetzmaske und Gateway einstellen.

- 4 Drücken Sie Δ oder ∇ , um Ein oder Aus als Einstellung für DHCP und Bonjour zu wählen.

Für die IP-Adresse, Subnetzmaske und Gateway Einstellungen drücken Sie Δ oder ∇ , um die blinkende Eingabemarke zur Zahl zu bewegen, die Sie ändern wollen (000 bis 255). Mit \triangleleft und \triangleright den Cursor nach rechts bzw. links verschieben.



Hinweis Fragen Sie Ihren Netzwerk-Administrator nach den korrekten Netzwerkeinstellungen.

- 5 Drücken Sie **[OK]**.
- 6 Die Taste **[MENU]** drücken. In der Anzeige erscheint Bereit.

TCP/IP (IPv6)

Dieser Teil erklärt die Aktivierung des TCP/IP (IPv6) Protokolls.

```
>TCP/IP (IPv6)
  Ein
```

- 1 Falls TCP/IP (IPv6) auf **Aus** gesetzt ist, drücken Sie Δ oder ∇ , um **Ein** zu wählen und bestätigen Sie mit **[OK]**.

```
>>RA (Stateless)
  Aus
```

- 2 Die Taste \triangleright drücken. Jedesmal wenn Sie Δ oder ∇ drücken, ändert sich die Auswahl.

```
↓ ↑
>>DHCPv6
  Aus
```

```
>>RA (Stateless)
?Aus
```

- 3 Wählen Sie den gewünschten Menüpunkt und drücken Sie **[OK]**. Ein blinkendes Fragezeichen (?) erscheint, wenn Sie **RA (Stateless)** und **DHCPv6** einstellen.

```
↓ ↑
>>DHCPv6
?Aus
```

- 4 Drücken Sie Δ oder ∇ , um **Ein** oder **Aus** als Einstellung für **RA (Stateless)** und **DHCPv6** zu wählen.



Hinweis Fragen Sie Ihren Netzwerk-Administrator nach den korrekten Netzwerkeinstellungen.

- 5 Drücken Sie **[OK]**.
- 6 Die Taste **[MENU]** drücken. In der Anzeige erscheint **Bereit**.

NetWare, AppleTalk, IPP, SSL Server, IPSec und Sicherheitsstufe Einstellungen

```
Sicherheit >
```

- 1 Die Taste **[MENU]** drücken.
- 2 Drücken Sie Δ oder ∇ mehrmals bis **Sicherheit >** erscheint.

- 3 Die Taste ▷ drücken. Jedesmal wenn Sie △ oder ▽ drücken, ändert sich die Auswahl. Beachten Sie die Erklärungen weiter unten, wenn Sie die Einstellungen verändern.

ID
—



Passwort
—



>NetWare >
Ein



>AppleTalk
Ein



>IPP
Aus



>SSL Server
Aus



>IPSec
Aus

Wenn das Netzwerk über NetWare, AppleTalk, IPP, SSL Server oder IPSec verbunden wird, muss ein Administrator-Passwort und [OK] eingegeben werden. In der Grundeinstellung ist das Administrator-Passwort der Zifferteil des Modelnamens "3500".

Wenn das Netzwerk über NetWare, AppleTalk, IPP, SSL Server oder IPSec verbunden wird, muss ein Administrator-Passwort und [OK] eingegeben werden. In der Grundeinstellung ist das Administrator-Passwort der Zifferteil des Modelnamens "3500".

Stellen Sie diese Einstellung auf Ein, wenn das Netzwerk über NetWare verbunden wird. Im Untermenü kann der Rahmentyp aus Auto, 802.3, Ethernet-II, SNAP und 802.2 gewählt werden.

Um eine Netzwerkverbindung mit Macintosh Computern herzustellen, muss AppleTalk aktiviert (Ein) sein. Dies gilt nicht für Mac OS X 10.6.

Stellen Sie diese Einstellung auf Ein, wenn das Netzwerk über IPP verbunden wird.

Stellen Sie diese Einstellung auf Ein, wenn das Netzwerk über SSL Server verbunden wird. Die Untermenüs enthalten die Einstellungen DES, 3DES, AES, IPP over SSL und HTTPS.

Stellen Sie diese Einstellung auf Ein, wenn das Netzwerk über IPSec verbunden wird.

Fortsetzung auf der nächsten Seite.



```
>Sicherheitsstufe  
Hoch
```

Setzen Sie die Sicherheitsstufe auf Hoch.

NetWare

Dieser Teil erklärt das Aktivieren von Netware.

```
>NetWare >  
Ein
```

1 Geben Sie die Administrator ID und das Passwort ein. Falls NetWare auf Aus gesetzt ist, drücken Sie Δ oder ∇ , um Ein zu wählen und bestätigen Sie mit **[OK]**.

```
>>Frame-Typ  
Auto
```

2 Die Taste \triangleright drücken.

```
>>Frame-Typ  
?Auto
```

3 Drücken Sie **[OK]**. Ein blinkendes Fragezeichen (?) erscheint. Jedesmal wenn Sie Δ oder ∇ drücken, ändert sich die Auswahl.



```
>>Frame-Typ  
?802.3
```



```
>>Frame-Typ  
?Ethernet-II
```



```
>>Frame-Typ  
?802.2
```



```
>>Frame-Typ  
?SNAP
```

4 Wählen Sie den gewünschten Menüpunkt und drücken Sie **[OK]**.

5 Die Taste **[MENU]** drücken. In der Anzeige erscheint Bereit.

AppleTalk

Dieser Teil erklärt das Aktivieren von AppleTalk.

```
>AppleTalk
  Ein
```

- 1** Geben Sie die Administrator ID und das Passwort ein. Falls AppleTalk auf **Aus** gesetzt ist, drücken Sie Δ oder ∇ , um **Ein** zu wählen.

```
>AppleTalk
?Ein
```

- 2** Drücken Sie **[OK]**. Ein blinkendes Fragezeichen (?) erscheint.

- 3** Erneut auf **[OK]** drücken.

- 4** Die Taste **[MENU]** drücken. In der Anzeige erscheint **Bereit**.

IPP

Dieser Teil erklärt das Aktivieren von IPP.

```
>IPP
  Ein
```

- 1** Geben Sie die Administrator ID und das Passwort ein. Falls IPP auf **Aus** gesetzt ist, drücken Sie Δ oder ∇ , um **Ein** zu wählen.

```
>IPP
?Ein
```

- 2** Drücken Sie **[OK]**. Ein blinkendes Fragezeichen (?) erscheint.

- 3** Erneut auf **[OK]** drücken.

- 4** Die Taste **[MENU]** drücken. In der Anzeige erscheint **Bereit**.

SSL Server

Dieser Teil erklärt das Aktivieren von SSL Server.

```
>SSL Server >
  Ein
```

- 1 Geben Sie die Administrator ID und das Passwort ein. Falls SSL Server auf Aus gesetzt ist, drücken Sie Δ oder ∇ , um Ein zu wählen und bestätigen Sie mit **[OK]**.

```
>>DES
  Aus
```



```
>>3DES
  Aus
```



```
>>AES
  Aus
```



```
>>IPP over SSL
  Aus
```



```
>>HTTPS
  Aus
```

```
>>DES
  ?Aus
```

- 2 Die Taste \triangleright drücken. Jedesmal wenn Sie Δ oder ∇ drücken, ändert sich die Auswahl.

- 3 Wählen Sie den gewünschten Menüpunkt und drücken Sie **[OK]**. Ein blinkendes Fragezeichen (?) erscheint.

- 4 Wählen Sie Ein oder Aus mit den Δ oder ∇ Tasten.

- 5 Drücken Sie **[OK]**.

- 6 Die Taste **[MENU]** drücken. In der Anzeige erscheint Bereit.

IPSec

Dieser Teil erklärt das Aktivieren von IPSec.

```
>IPSec
  Ein
```

- 1 Geben Sie die Administrator ID und das Passwort ein. Falls IPSec auf Aus gesetzt ist, drücken Sie Δ oder ∇ , um Ein zu wählen.

```
>IPSec
  ?Ein
```

- 2 Drücken Sie **[OK]**. Ein blinkendes Fragezeichen (?) erscheint.

- 3 Erneut auf **[OK]** drücken.

- 4 Die Taste **[MENU]** drücken. In der Anzeige erscheint Bereit.

>Sicherheitsstufe
Hoch

Sicherheitsstufe

Sicherheitsstufe ist eine Einstellung für das Servicepersonal zur Wartung. Als Endkunde ist es nicht notwendig, dieses Menü zu benutzen.

Statusseite für Netzwerkschnittstelle drucken

Es kann eine Statusseite der Netzwerkschnittstelle ausgedruckt werden. Diese Statusseite zeigt die Netzwerkadressen sowie weitere spezifische Informationen der Schnittstellenkarten für die verschiedenen Netzwerkprotokolle.

Einstellung/Wartung

Das Menü Einstellung/Wartung wird benutzt, um die Druckqualität einzustellen und nötige Wartungen des Druckers durchzuführen.

Folgende Punkte sind unter Einstellung/Wartung zu finden:

- Drucker neu starten
- Service

Wichtig `Service` ist eine Einstellung für das Servicepersonal zur Wartung. Als Endkunde ist es nicht notwendig, dieses Menü zu benutzen.

```
Einstellung/
Wartung      >
```

- 1** Die Taste **[MENU]** drücken.
- 2** Drücken Sie Δ oder ∇ mehrmals bis `Einstellung/Wartung >` erscheint.
- 3** Drücken Sie \triangleright sobald `Einstellung/Wartung >` angezeigt wird.
- 4** Drücken Sie Δ oder ∇ mehrmals bis `>Service >` erscheint.
- 5** Die Taste \triangleright drücken.
- 6** Drücken Sie Δ oder ∇ mehrmals bis `>>Netzwerkstatus Seite drucken` erscheint.
- 7** Drücken Sie **[OK]**. Ein blinkendes Fragezeichen (?) erscheint.
- 8** Drücken Sie **[OK]**. `Es wird gedruckt` erscheint und die Statusseite wird gedruckt.
- 9** Sobald der Ausdruck beendet ist, erscheint `Bereit`.

```
>>Netzwerkstatus
seite drucken?
```

Druckertreiber installieren

Stellen Sie sicher, dass der Drucker ordnungsgemäß angeschlossen und mit dem PC verbunden ist, bevor der Druckertreiber von der CD-ROM installiert wird.

Installation der Software unter Windows

Soll der Drucker an einen Windows-PC angeschlossen werden, führen Sie die folgenden Schritte aus, um den Druckertreiber zu installieren. Das folgende Beispiel zeigt Ihnen, wie Ihr Drucker an einen Windows Vista PC angeschlossen wird.



Hinweis Zur Installation des Druckertreibers unter Windows Betriebssystemen müssen Sie mit Administratorrechten angemeldet sein.

Wählen Sie den Express Modus oder den benutzerdefinierten Modus zur Installation aus. Der Express Modus findet angeschlossene Drucker automatisch und installiert die benötigte Software. Der benutzerdefinierte Modus sollte gewählt werden, wenn Sie die Anschlussart und die zu installierende Software selbst auswählen möchten.

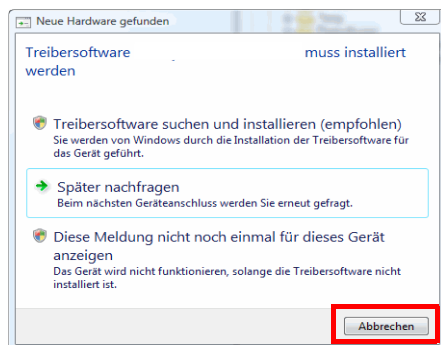

1 Schalten Sie den Computer ein und starten Sie Windows.

Falls das Dialogfeld "Willkommen" des Assistenten für die Suche nach neuen Hardwarekomponenten erscheint, auf **Abbrechen** klicken.

2 Die mit dem Drucker gelieferte CD-ROM in das CD-ROM-Laufwerk des PCs einlegen. Unter Windows 7, Windows Server 2008 und Windows Vista erscheint das Fenster zur Benutzerkontenverwaltung. Drücken Sie auf **Fortfahren**.

Das Installationsprogramm wird gestartet.



Hinweis Wird die Installationsroutine nicht automatisch gestartet, öffnen Sie die CD-ROM im Windows Explorer und doppelklicken Sie auf **Setup.exe**.

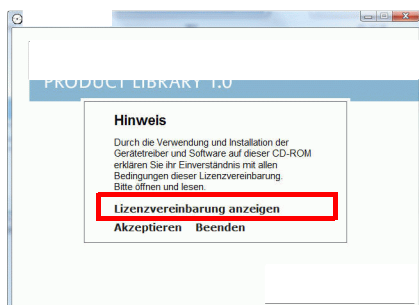

3 Drücken Sie auf **Lizenzvereinbarung anzeigen**, um die Lizenzvereinbarung zu lesen. Drücken Sie auf **Akzeptieren**.

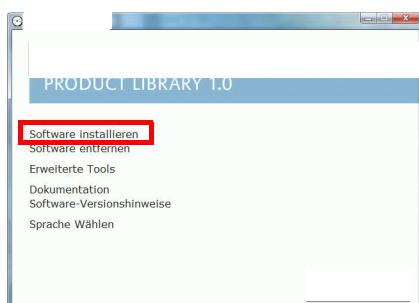

4 Drücken Sie auf **Software installieren**.

Die Installation beginnt.

Ab hier hängt das weitere Vorgehen von der verwendeten Windows Version und der Anschlussart des Druckers ab. Wählen Sie eine der folgenden Installationsmethoden aus.

- Express-Modus
- Benutzerdefinierter Modus.

Express-Modus

Im Express-Modus wird der Drucker automatisch erkannt, wenn er eingeschaltet ist. Der Express-Modus wird für die normalen Anschlussarten empfohlen.

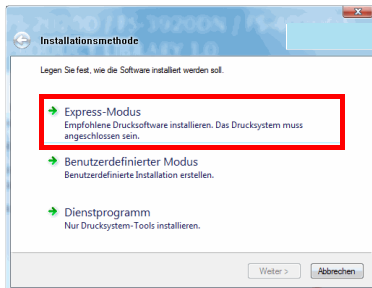

- 1 Wählen Sie im Auswahlfenster für die Installationsmethode den **Express-Modus** aus. Es erscheint ein Fenster zum Suchen des Druckers, und angeschlossene Drucker werden gesucht. Wird kein Drucker gefunden, prüfen Sie, ob die Kabelverbindungen zwischen USB oder Netzwerk und Drucker korrekt sind und ob der Drucker eingeschaltet ist. Drücken Sie dann auf **Aktualisieren**, um den Drucker erneut zu suchen.



Hinweis Obwohl sich die Darstellung bei Windows Vista geringfügig von der unter Windows 7/Windows XP unterscheidet, ist die Vorgehensweise die gleiche.

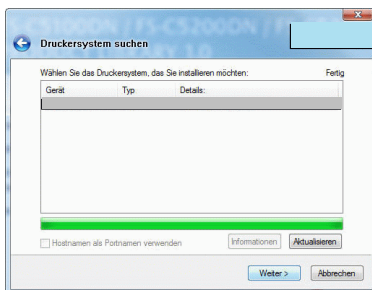

- 2 Wählen Sie das zu installierende Druckermodell aus und drücken Sie auf **Weiter**.



Hinweis Falls auf dem Bildschirm die Anzeige "Neue Hardware gefunden" erscheint, drücken Sie auf **Abbrechen**. Falls ein Warnfenster zum Installieren neuer Hardware erscheint, drücken Sie auf **Fortfahren**.

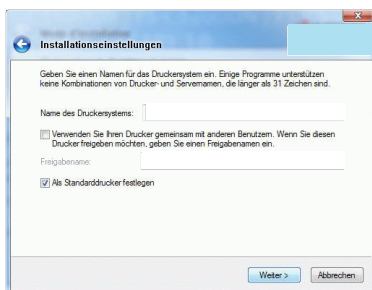

- 3 Der Name des Druckers kann im Installationsfenster verändert werden. Dieser Name wird dann im Druckerfenster und in den Anwendungen verwendet. Wählen Sie, ob Sie den Drucker freigeben wollen oder ob es der Standarddrucker sein soll. Dann drücken Sie auf **Weiter**.

WICHTIG Schritt 3 erscheint nur, wenn der Drucker an ein Netzwerk angeschlossen wird. Bei der Erstinstallation des Druckers über USB erscheint dieser nicht.

- 4 In einem weiteren Fenster können die Einstellungen überprüft werden. Prüfen Sie diese sorgfältig und drücken Sie dann auf **Installieren**.



Hinweis Falls ein Warnfenster mit Windows Sicherheitshinweisen erscheint, drücken Sie auf **Treibersoftware installieren**.

- 5 Nach kurzer Zeit erscheint eine Meldung, die die erfolgreiche Installation des Druckers bestätigt. Drücken Sie auf **Beenden**, um die Installation zu beenden und zum Hauptmenü der CD-ROM zurückzukehren.

Erscheint, nachdem Sie auf **Beenden** gedrückt haben, ein Einstellungsfenster, können die installierten Optionen des Druckers ausgewählt und eingestellt werden. Diese können auch eingestellt werden, wenn Sie die Installation verlassen haben. Für weitere Details siehe Geräteeinstellungen im Druckertreiber-Handbuch auf der CD-ROM.

Die Installation des Druckertreibers ist nun abgeschlossen. Falls nötig, starten Sie Ihren PC neu und folgen Sie den Anweisungen auf dem Bildschirm.

Benutzerdefinierter Modus

Der benutzerdefinierte Modus sollte gewählt werden, wenn Sie die Anschlussart und die zu installierende Software selbst auswählen möchten.

Wenn Sie beispielsweise nicht möchten, dass installierte Schriftarten auf Ihrem Computer ausgetauscht werden, wählen Sie **Benutzerdefinierter Modus** und deaktivieren Sie den Haken **Schriftsätze** im Installationsfenster.

1 Wählen Sie **Benutzerdefinierter Modus** aus.

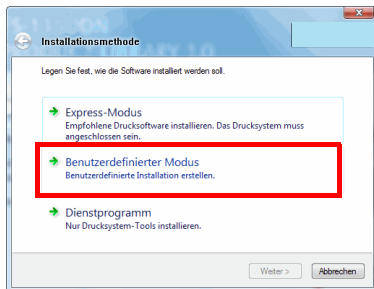

2 Folgen Sie den Anweisungen, wählen Sie die gewünschten Softwarepakete sowie die Anschlussart oder Ähnliches aus.

Für weitere Details siehe "Benutzerdefinierte Installation" im Druckertreiber-Handbuch auf der CD-ROM.

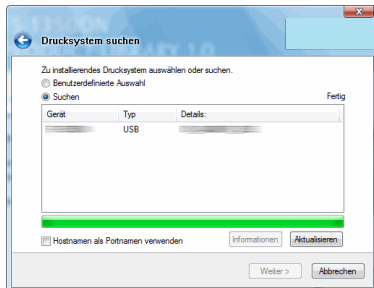

Installation auf einem Macintosh Computer

Dieser Abschnitt erklärt die Installation des Druckertreibers unter einem Mac OS X 10.6 Betriebssystem.

- 1 Schalten Sie den Drucker und den Macintosh ein.
- 2 Die mit dem Drucker gelieferte CD-ROM (**Product Library**) in das CD-ROM-Laufwerk einlegen.
- 3 Auf das CD-ROM Symbol doppelklicken.
- 4 Doppelklicken Sie entweder auf **OS X 10.2 and 10.3 Only**, **OS X 10.4 Only** oder **OS X 10.5 or higher**, je nachdem mit welcher Mac OS Version Sie arbeiten.

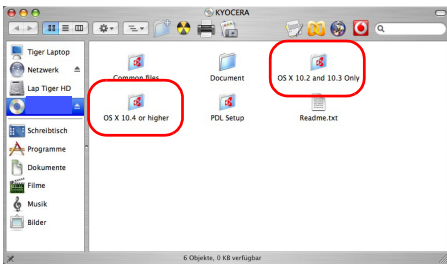

- 5 Doppelklicken Sie auf **OS X x.x.**

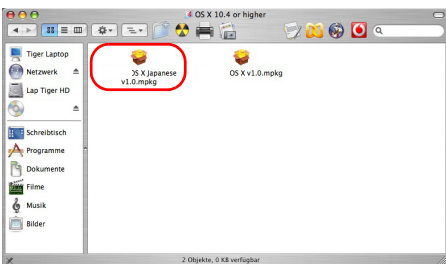

- 6 Die Druckertreiber-Installation beginnt.

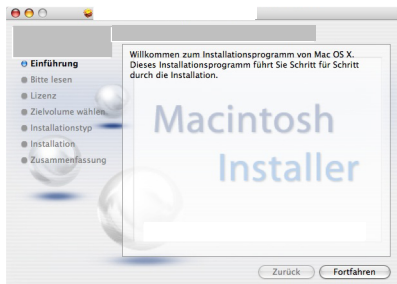

- 7 Wählen Sie **Zielvolumen wählen** und **Installationstyp** aus und installieren Sie den Druckertreiber indem Sie die Anweisungen der Installationssoftware befolgen.



Hinweis Zusätzlich zur **Einfachen Installation** beinhaltet die **Benutzerdefinierte Installation** Installationspunkte, die es ermöglichen die einzelnen Komponenten der Installation auszuwählen.

Wichtig Erscheint das Dialogfeld der Benutzeranmeldung, geben Sie Namen und Kennwort zum Einloggen ein.

Die Installation ist nun abgeschlossen. Nun müssen noch die Druckereinstellungen vorgenommen werden.

Wird eine IP oder AppleTalk Verbindung benutzt, sind die folgenden Einstellungen nötig. Wird eine USB Verbindung benutzt, wird der Drucker automatisch erkannt und verbunden.

- 8 Öffnen Sie die **Systemeinstellungen** und klicken Sie auf **Drucken & Faxen**.

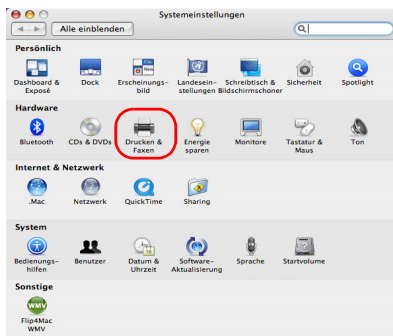

- 9 Klicken Sie auf das Symbol (+), um den installierten Drucker hinzuzufügen.

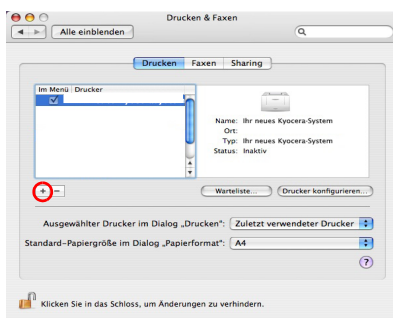

- 10 Klicken Sie auf das IP Symbol für einen IP-Anschluss oder auf das AppleTalk Symbol für einen AppleTalk-Anschluss und geben Sie den Druckernamen und die IP-Adresse ein.

Drücken Sie für einen Apple Talk-Anschluss auf das Apple Talk-Symbol und geben Sie den Druckernamen ein.



Hinweis Das AppleTalk Symbol wird bei Mac OS X 10.6 nicht angezeigt.

Für einen Bonjour-Anschluss drücken Sie auf das Standardsymbol und wählen Sie den Drucker aus, für den dann der Bonjour-Anschluss angezeigt wird.

- 11 Wählen Sie den installierten Drucker aus und klicken Sie auf **Hinzufügen**.

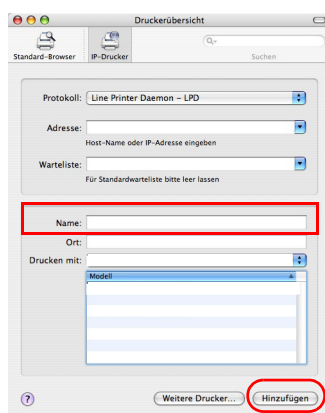
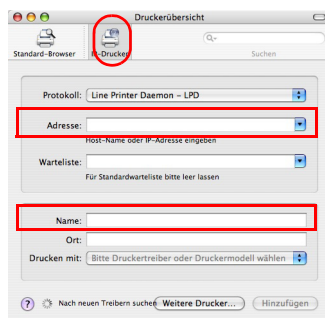

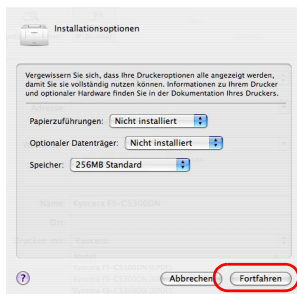

12 Wählen Sie die verfügbaren Druckeroptionen aus und klicken Sie auf **Fortfahren**.

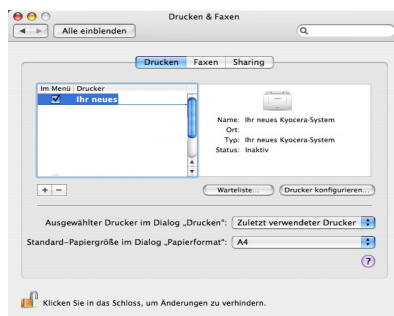

13 Der gewählte Drucker wird hinzugefügt. Die Installation ist nun abgeschlossen.

Anschließen und Drucken

Dieser Abschnitt erklärt die Handhabung der Druckertreibers. Die Druckereinstellungen können auf jeder Registerkarte des KX Driver (Treiber) geändert werden. Der KX Driver ist auf der Product Library CD-ROM gespeichert. Für weitere Informationen siehe im *Printer Driver User Guide* auf der CD-ROM.

Einstellungen des KX Driver

Der KX Driver besteht aus den folgenden Registerkarten:

Schnelldruck

Verwenden Sie diese Registerkarte, um Gruppenprofile für die wichtigsten Druckoptionen zu definieren, auf die schnell und einfach zugegriffen werden kann.

Grundlagen

Hier bestimmen Sie Seitengröße, Medientyp und Ausrichtung. Die Papierzufuhr und der Duplexdruck können hier ebenfalls gewählt werden.

Layout

Erlaubt den Druck mehrerer Seiten auf einem Blatt. Der Zoomfaktor kann ebenfalls gewählt werden. Alternativ können auch Poster gedruckt werden.

Bildbearbeitung

Ändert die Druckqualität, Schriftdarstellung und grafische Einstellungen.

Publishing

Fügt Deckblätter und Seiten ein. Bei der Benutzung von Folien kann über die Funktion "Auf hinteres Blatt drucken" ein Folien-Zwischenblatt erzeugt werden.

Erweitert

Druckt Wasserzeichen auf das Blatt. Diese Registerkarte enthält auch die PRESCRIBE Kommandos zur Anwahl der Prolog/Epilog Funktionen.

Drucken aus einer Anwendung

Nachfolgend wird beschrieben, wie die in einer Anwendung erstellten Dateien gedruckt werden. Die Druckgröße kann ausgewählt werden.



Hinweis Die meisten Einstellungen erreichen Sie, sobald der **Eigenschaften** Knopf im Druckfenster gewählt wird.

- 1** Papier in die Kassette einlegen.
- 2** Im Menü **Datei** der Anwendung die Option **Drucken** auswählen. Das Dialogfeld Drucken wird aufgerufen.
- 3** Die Dropdown-Liste mit den Druckernamen öffnen. Alle installierten Druckertreiber werden aufgelistet. Auf den Namen des Geräts klicken.

-
- 4 Unter Anzahl die gewünschte Anzahl Druckexemplare eingeben. Es können bis zu 999 Exemplare gedruckt werden. Beim Drucken aus Microsoft Word wird empfohlen, auf die Schaltfläche **Optionen und Druckereinstellungen verwenden** zu klicken, um den Standardschacht zu wählen.
 - 5 Den Druckvorgang mit **OK** starten.

Status Monitor

Der *Status Monitor* zeigt den aktuellen Status des Druckers an und meldet jede Veränderung. Er ermöglicht ebenfalls Einstellungen des Druckers zu prüfen oder zu verändern, die nicht über den KX Driver (Treiber) verändert werden können.

Der *Status Monitor* wird bei der KX Driver Installation automatisch mit installiert.

Status Monitor aufrufen

Der Status Monitor kann auf unterschiedliche Arten aufgerufen werden.

- Aufruf beim Ausdruck:
Wird ein Drucker ausgewählt und ein Druckauftrag gestartet, wird der Status Monitor für jeden Drucker gestartet. Wird der Status Monitor für mehrere Drucker benutzt, so erfolgt eine Meldung für jeden Drucker, der seinen Status verändert.
- Öffnen aus dem KX Driver:
Drücken Sie auf **Druckeinstellungen** im Dialogfenster "Eigenschaften". Wählen Sie die Registerkarte "Erweitert" und drücken Sie auf **Status Monitor**, um das Fenster "Status Monitor" zu öffnen. Drücken Sie auf **Status Monitor Öffnen**, um den Status Monitor zu starten.

Status Monitor schließen

Der Status Monitor kann auf unterschiedliche Arten geschlossen werden.

- Manuell schließen:
Klicken Sie mit der rechten Maustaste auf das Status Monitor Symbol in der Task-Leiste und wählen Sie **Beenden** im Menü, um den Status Monitor zu schließen.
- Automatisch schließen:
Der Status Monitor schließt sich automatisch, wenn er länger als 5 Minuten nicht benutzt wurde.

Fensteransicht

So sieht die Fensteransicht des Status Monitor aus.

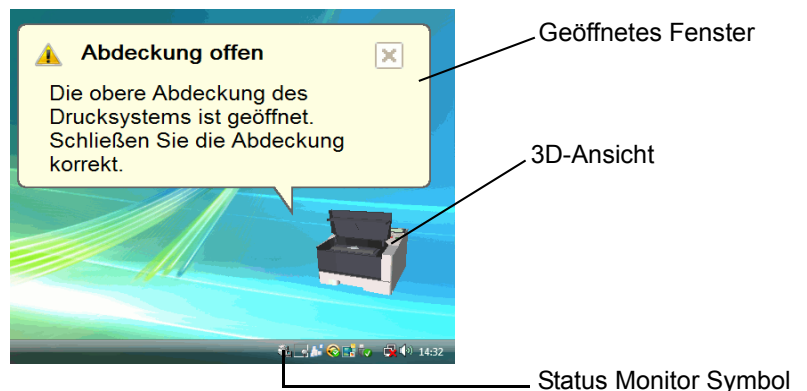

Geöffnetes Fenster

Sobald sich der Druckerstatus ändert, öffnet sich ein Fenster. Das Fenster erscheint nur, wenn die 3D-Ansicht auf dem Desktop geöffnet ist.

3D-Ansicht

Zeigt den Status des zu überwachenden Druckers als 3D-Ansicht an. Sie können wählen, ob die 3D-Ansicht gezeigt oder verborgen wird, wenn Sie auf den Status Monitor rechtsklicken.

Sobald der Monitor ein Ereignis meldet, zeigt sich die 3D-Ansicht und ein Alarmsignal ertönt. Zur Einstellung des Alarmsignals siehe *Status Monitor Einstellungen* auf Seite 4-23.

Status Monitor Symbol

Das Status Monitor Symbol wird in der Task-Leiste angezeigt, sobald der Status Monitor läuft. Sobald Sie mit dem Mauszeiger darüber fahren, erscheint der Druckername.

Status Monitor Einstellungen

Der Status Monitor verfügt über zwei Registerkarten für Einstellungen. Benutzen Sie die **Voreinstellungen**, um den Status Monitor einzustellen.

Registerkarte Audiobenachrichtigung

Die Registerkarte Audiobenachrichtigung enthält die folgenden Punkte.

Wichtig Für die Bestätigung der Registerkarte Audiobenachrichtigung muss der Computer über eine Soundkarte und einen Lautsprecher verfügen.

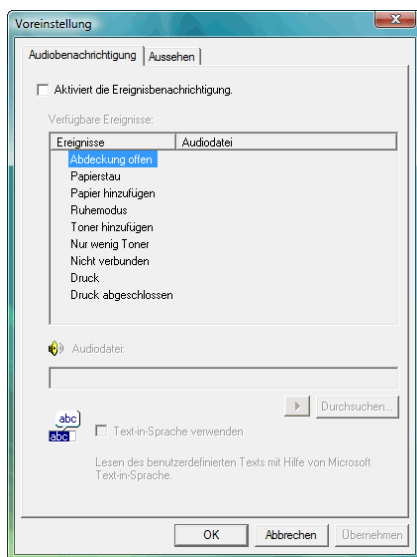

Aktiviert die Ereignisbenachrichtigung

Legen Sie in **Aktiviert die Ereignisbenachrichtigung** fest, ob Ereignisse durch akustische Meldungen angezeigt werden sollen.

Audiodatei

Bestimmen Sie hier eine Tondatei, die abgespielt werden soll. Drücken Sie auf **Durchsuchen**, um nach einer Datei zu suchen.

Text in Sprache verwenden

Aktivieren Sie diese Einstellung, wenn Sie für Ereignisse einen Text hören wollen. Obwohl eine Tondatei nicht nötig ist, ist diese Funktion in Windows XP oder später wählbar.

Zur Nutzung dieser Funktion führen Sie die folgenden Schritte aus.

- 1** Aktivieren Sie **Aktiviert die Ereignisbenachrichtigung**.
- 2** Wählen Sie ein Ereignis unter *Verfügbare Ereignisse* aus, das mit dem Ton verknüpft werden soll.
- 3** Drücken Sie **Durchsuchen**, um das Ereignis mit einer Tondatei anzuzeigen.



Hinweis Es können *.WAV Dateien verarbeitet werden.

Wählen Sie **Text in Sprache verwenden**, um den Text abzuspielen, der in *Text in Sprache verwenden* eingegeben wurde, wenn ein Ereignis auftritt.

- 4** Drücken Sie auf **Durchsuchen**, um den Text oder die Tondatei zu prüfen.

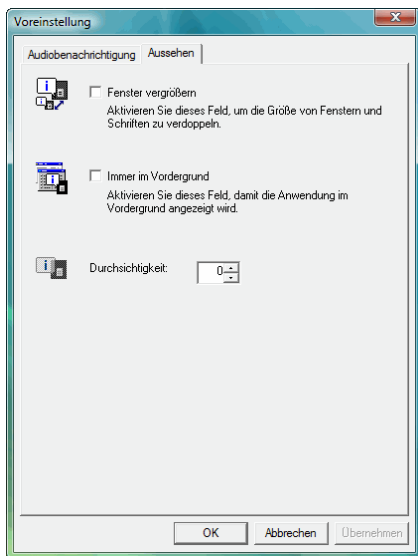

Registerkarte Aussehen

Die Registerkarte Aussehen enthält die folgenden Punkte.

Fenster vergrößern

Verdoppelt die Größe des Status Monitor Fensters.

Immer im Vordergrund

Verankert den Status Monitor im Vordergrund von aktiven Fenstern.

Durchsichtigkeit

Zeigt den Status Monitor als ein transparentes Fenster.

Windows Software entfernen

Die Software kann mit der CD-ROM (Product Library) deinstalliert werden.

Wichtig Auf Macintosh Computern ist dies nicht möglich, weil die Druckereinstellungen in einer PPD (PostScript Printer Description) Datei liegen. Daher kann die Software nicht mit der CD-ROM (Product Library) deinstalliert werden.

- 1** Schließen Sie alle Anwendungen.
- 2** Die mit dem Drucker gelieferte CD-ROM (Product Library) in das CD-ROM-Laufwerk des PCs einlegen. Unter Windows 7, Windows Server 2008 und Windows Vista erscheint das Fenster zur Benutzerkontenverwaltung. Drücken Sie auf **Fortfahren**.
- 3** Folgen Sie den Anweisungen, indem Sie auf das Symbol **Software deinstallieren** klicken. Das Uninstaller Fenster erscheint.
- 4** Wählen Sie die gewünschten Punkte aus.
- 5** Drücken Sie auf Deinstallieren.



Hinweis Wenn der KMnet Viewer oder KM-NET for Direct Printing installiert sind, werden für diese Anwendungen verschiedene Deinstallationsprogramme gestartet. Folgen Sie bei der Deinstallation den Anweisungen auf dem Bildschirm.

Die Deinstallation beginnt.

- 6** Erscheint die Meldung "Deinstallation erfolgreich abgeschlossen", bestätigen Sie mit **Beenden**.
- 7** Erscheint die Meldung "System neu starten", entscheiden Sie, ob Sie den Computer neu starten wollen oder nicht. Bestätigen Sie mit **Beenden**.



Hinweis Die Software kann über das Start Menü deinstalliert werden.

Starten Sie das Deinstallationsprogramm, indem Sie auf **Start > Alle Programme > Product Library deinstallieren** drücken, und deinstallieren Sie die Software.

5 **Wartung**

Dieses Kapitel erklärt das Austauschen der Tonerbehälters und die Reinigung des Druckers.

Allgemeine Informationen	5-2
Austausch des Tonerbehälters	5-2
Austausch des Wartungskits	5-5
Reinigung des Druckers	5-6
Längere Nichtbenutzung oder Transport des Druckers	5-9

Allgemeine Informationen

In diesem Kapitel werden allgemeine Wartungsaufgaben erläutert, die eigenständig am Drucker durchgeführt werden können. Der Tonerbehälter kann abhängig von der Anzeige im Bedienfeld gewechselt werden.

Darüber hinaus müssen einige Bauteile regelmäßig gereinigt werden.



Hinweis Informationsspeicherung auf Speicherchip - Im Tonerbehälter befindet sich ein Speicherchip, welcher die Kundenzufriedenheit verbessern soll. Dieser erleichtert das Sortieren leerer Tonerbehälter und enthält Informationen zur verbesserten Produktplanung und Entwicklung. Die Daten werden anonym gespeichert - diese können keinen Personen oder Firmen zugeordnet werden und sind als anonyme Daten gedacht.

Austausch des Tonerbehälters

Die Toneranzeige gibt Auskunft über zwei unterschiedliche Betriebszustände.

- Erkennt der Drucker Tonerangel, so zeigt der Drucker *Nur wenig Toner an*. Ein Austausch ist jetzt noch nicht zwingend nötig.
- Wenn die erste Meldung ignoriert und mit dem Druckbetrieb fortgefahren wird, erscheint unmittelbar bevor der Toner vollständig verbraucht ist die Meldung *Toner ersetzen, Drucker reinigen*. In diesem Fall muss der Tonerbehälter sofort ausgetauscht werden.

Den Tonerbehälter in beiden Fällen wie unten beschrieben austauschen.

Laufleistung des Tonerbehälters

Die durchschnittliche Seitenzahl des Tonerbehälters beträgt nach ISO/IEC 19798 ohne EcoPrint bei A4 Seiten: 7.200 Seiten.

Um festzustellen, wieviel Toner sich noch im Tonerbehälter befindet, können Sie eine Statusseite ausdrucken. Auf der Statusseite gibt es unter "Tonermenge" (im Bereich zum Status der Verbrauchsmaterialien) einen Statusbalken, der ungefähr angibt, wieviel Toner noch in dem Behälter enthalten ist.

Erster Tonerbehälter

Der in der Erstausrüstung mit dem Drucker gelieferte Tonerbehälter muss das System erstmalig befüllen. Daher kann technisch bedingt nicht die gesamte Menge Toner zum Druck verwendet werden. Der mitgelieferte Tonerbehälter hat daher eine Reichweite von 32%. Der mitgelieferte Tonerbehälter druckt ungefähr: 2.300 Seiten.

Tonerkit

Um beste Druckqualität und Haltbarkeit zu gewährleisten, empfehlen wir die Verwendung von Original UTAX Teilen und Verbrauchsmaterial. Sollte ein Schaden durch die Verwendung von nicht Original UTAX Toner verursacht worden sein, so ist dieser Schaden grundsätzlich von der Garantie ausgeschlossen.

Ein neues Toner-Kit enthält folgende Teile:

- Tonerbehälter
- Plastikbeutel für den alten Tonerbehälter
- Installationsanleitung



Hinweis Den Tonerbehälter erst unmittelbar vor dem Einsetzen in den Drucker aus der Verpackung nehmen.

Tonerbehälter austauschen

In diesem Abschnitt wird erläutert, wie der Tonerbehälter zu wechseln ist.



VORSICHT Der Tonerbehälter ist entzündlich! Keinesfalls offenen Flammen aussetzen. Durch Funkenflug kann ein Brand entstehen. Den Tonerbehälter nicht gewaltsam öffnen oder beschädigen.

Wichtig Beim Austausch eines Tonerbehälters vorübergehend alle Speichermedien und Verbrauchsmaterialien (Disketten etc.) aus der unmittelbaren Umgebung des Tonerbehälters entfernen. Dies ist angeraten, um eine Beschädigung der Datenträger durch die magnetische Ladung des Toners auszuschließen.

Wichtig Die UTAX GmbH haftet nicht für Beschädigungen oder Störungen, die durch die Benutzung von nicht originale Toner entstehen. Für optimale Ergebnisse wird empfohlen, nur Original UTAX Toner zu verwenden, der zur Benutzung im jeweiligen Land freigegeben ist. Wird Toner verwendet, der für andere Regionen bestimmt ist, stoppt der Drucker den Ausdruck.



Hinweis Für den Austausch des Tonerbehälters muss der Drucker nicht ausgeschaltet werden. Druckdaten, die noch nicht vollständig ausgegeben sind, würden beim Ausschalten des Druckers gelöscht werden.

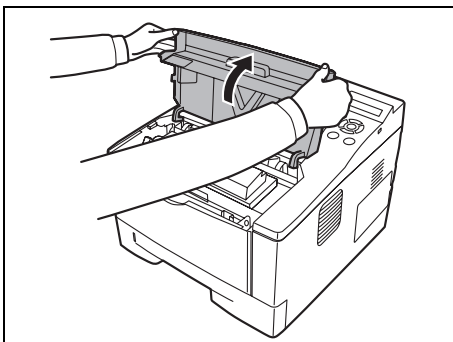

1 Obere Abdeckung öffnen.

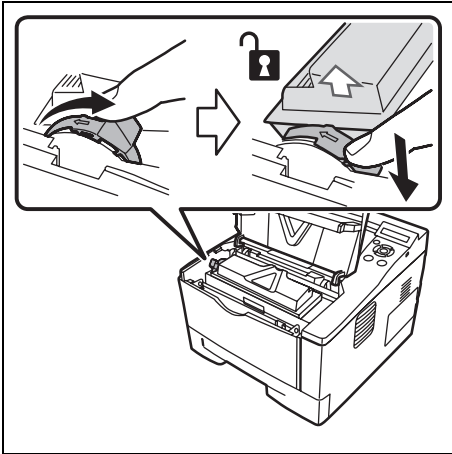

- 2** Schieben Sie den Verriegelungshebel in die Entriegelungs- (unlock) Position. Verriegelungshebel in Pfeilrichtung schieben und den Tonerbehälter herausziehen.



Hinweis Den alten Tonerbehälter in den Plastikbeutel legen (im Toner-Kit enthalten) und entsprechend den geltenden gesetzlichen Bestimmungen entsorgen.

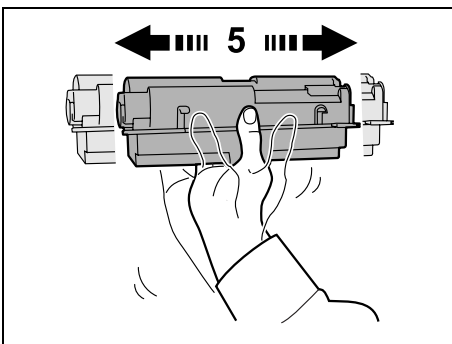

- 3** Den neuen Behälter aus dem Toner-Kit nehmen. Den Tonerbehälter wie in der Abbildung gezeigt mindestens fünfmal schütteln, um den Toner darin gleichmäßig zu verteilen.

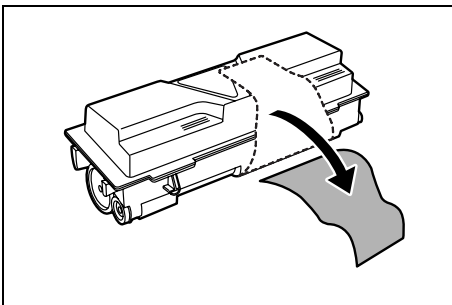

- 4** Ziehen Sie den Klebestreifen vom Tonerbehälter ab.

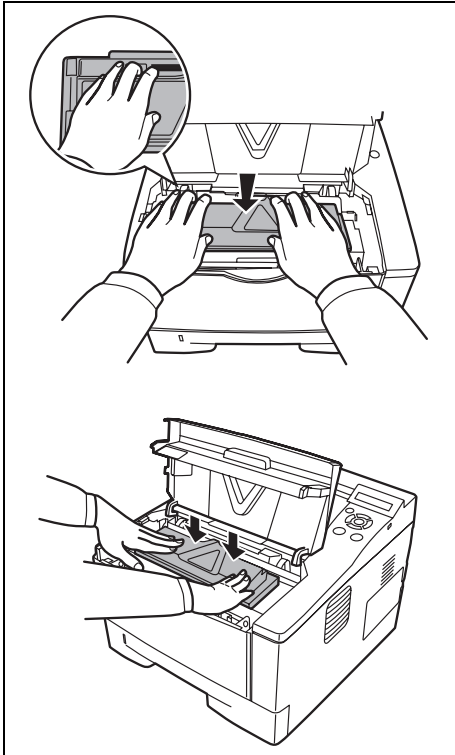

- 5** Den neuen Tonerbehälter in den Drucker einsetzen. Drücken Sie vorsichtig auf die Markierung "PUSH" oben auf den Tonerbehälter, bis Sie den Tonerbehälter einrasten hören.

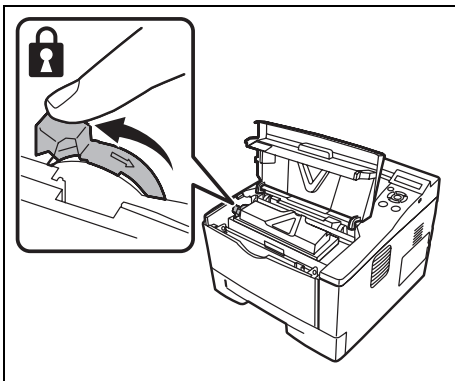

- 6** Schieben Sie den Verriegelungshebel in die Verriegelungs- (lock) Position.
- 7** Die obere Abdeckung schließen.

Austausch des Wartungskits

Wenn das Gerät 100.000 Seiten gedruckt hat, wird eine Meldung angezeigt, dass das Wartungskit ausgetauscht werden soll. Das Wartungskit muss dann sofort ausgetauscht werden.

Zum Austausch des Wartungskits ist der Kundendienst zu informieren.

WICHTIG Wenn der Resttonerbehälter in der Trommeleinheit fast voll ist, wird `Resttoner fast voll` angezeigt. Das Wartungskit ist auszutauschen.

Reinigung des Druckers

Die Bauteile im Inneren des Druckers sollten nach jedem Tonerwechsel gereinigt werden, um Probleme mit der Druckqualität zu vermeiden.

- 1 Die obere Abdeckung und die vordere Abdeckung öffnen.

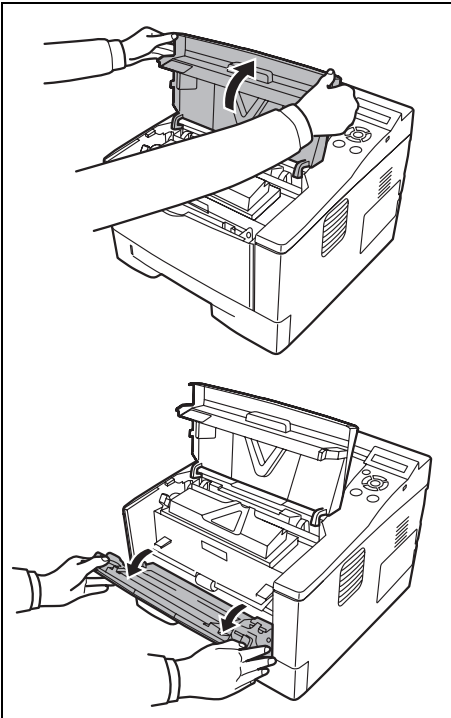

- 2 Die Entwicklereinheit zusammen mit dem Tonerbehälter aus dem Drucker nehmen.

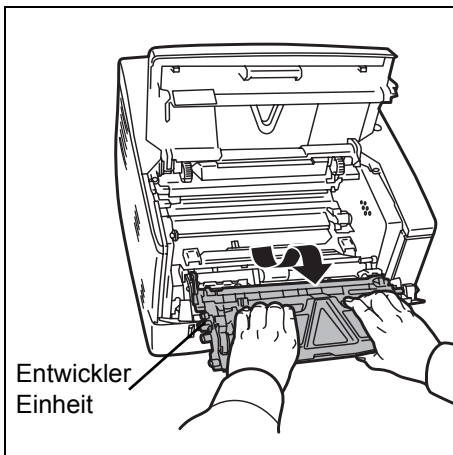

- 3 Entnehmen Sie die Trommeleinheit aus dem Drucker, indem Sie die grünen Halter mit beiden Händen anfassen.



Hinweis Die Trommeleinheit ist lichtempfindlich. Die Trommeleinheit daher nie länger als 5 Minuten dem Licht aussetzen.

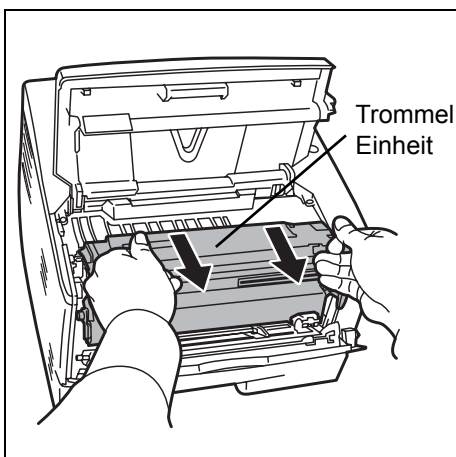

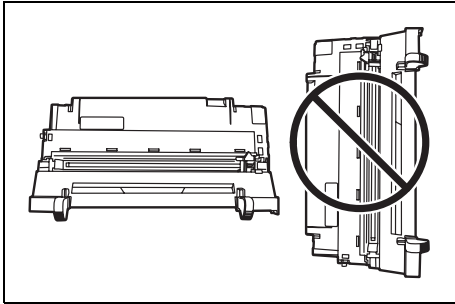

4 Die Trommeleinheit auf eine saubere, flache Oberfläche legen.

Wichtig Die Trommeleinheit nicht hochkant stellen.

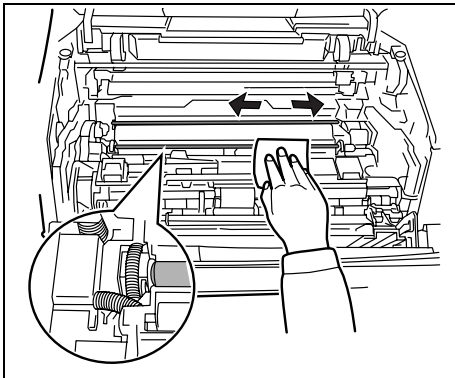

5 Mit einem fusselfreien Tuch Staub und Schmutz von der Ausrichtwalze (Metall) entfernen.

Wichtig Beim Reinigen keinesfalls die (schwarze) Übertragungswalze berühren.

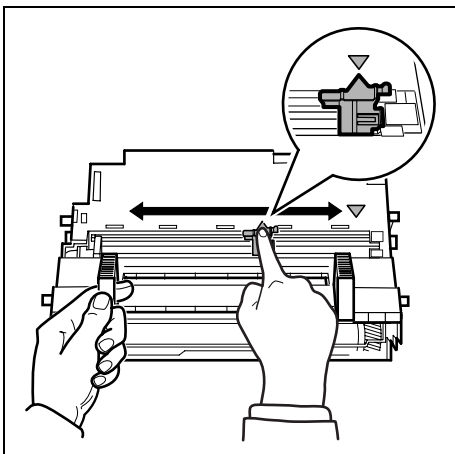

6 Den (grünen) Koronareiniger zwei- bis dreimal vor- und zurückschieben, um den Koronadraht zu säubern. Den Reiniger dann wieder in die Ausgangsposition (CLEANER HOME POSITION) bringen.

Wichtig Wird der Drucker zum ersten Mal gereinigt, entfernen Sie zuerst den Klebestreifen des Koronareinigers.

Stellen Sie nach der Reinigung sicher, dass der Koronadrahtreiniger sich in der Grundstellung befindet.

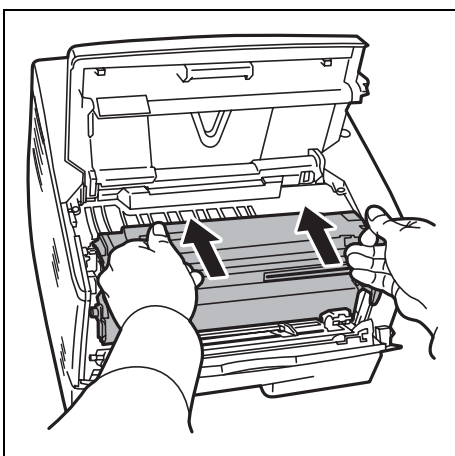

7 Nach der Reinigung setzen Sie die Trommeleinheit wieder in die ursprüngliche Position ein.

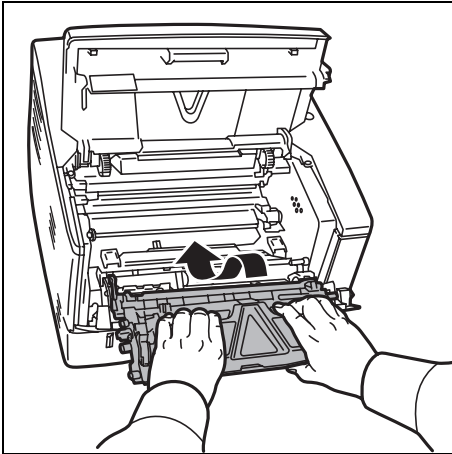

- 8** Die Entwicklerleinheit nach der Reinigung wieder einsetzen und die Führungen an beiden Enden nach den Schlitz im Drucker ausrichten. Die obere Abdeckung und die vordere Abdeckung schließen.

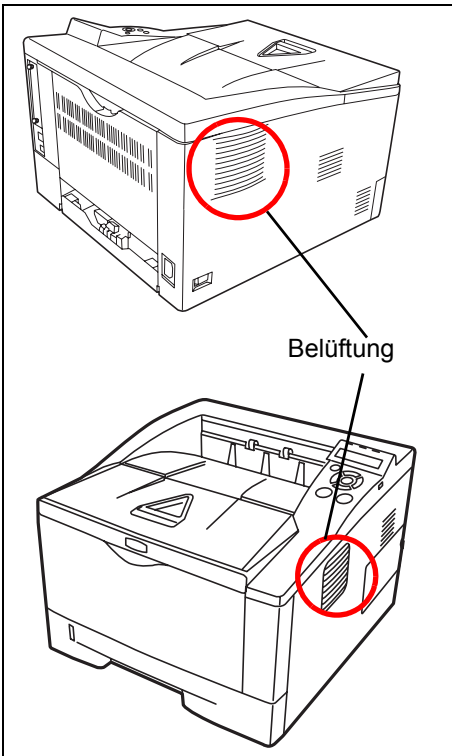

- 9** Mit einem fusselfreien Tuch Staub und Schmutz von der Ventilationsöffnung auf der rechten Geräteseite entfernen.

Längere Nichtbenutzung oder Transport des Druckers

Längere Nichtbenutzung

Wird der Drucker längere Zeit nicht benutzt, ziehen Sie den Netzstecker aus der Dose.

Wir empfehlen, Ihren Händler nach längerer Zeit der Nichtbenutzung zu befragen, um Beschädigungen des Druckers zu vermeiden.

Transport des Druckers

Soll der Drucker transportiert werden, so beachten Sie:

- Bewegen Sie den Drucker vorsichtig.
- Halten Sie den Drucker waagrecht, um Tonerverschmutzung im Drucker zu verhindern.
- Für längeren Transport kontaktieren Sie vorher den technischen Kundendienst.



ACHTUNG: Soll der Drucker versendet werden, packen Sie die Entwicklereinheit und die Trommeleinheit in zwei Plastikbeutel, verschließen Sie sie gut und transportieren Sie diese getrennt vom Drucker.

6 Störungsbeseitigung

Dieses Kapitel erläutert wie Druckerprobleme gelöst werden, die Bedeutung der Anzeigen und das Beseitigen von Papierstaus.

Allgemeine Richtlinien	6-2
Probleme mit der Druckqualität	6-3
Fehlermeldungen	6-5
Ready (Bereit), Data (Daten) und Attention (Achtung)	6-10
Beseitigung von Papierstaus	6-11

Allgemeine Richtlinien

Die nachfolgende Tabelle enthält einige allgemeine Lösungen für mögliche Probleme, die bei Einsatz des Druckers auftreten und vom Anwender gegebenenfalls selbst behoben werden können. Es wird empfohlen, zunächst die hier beschriebenen Maßnahmen zur Fehlerbehebung durchzuführen, bevor der Kundendienst gerufen wird.

Symptom	Prüfung	Mögliche Lösung
Schlechte Druckqualität.	–	Wählen Sie den Halbgeschwindigkeitsmodus mit Hilfe des Druckertreibers. Siehe <i>Probleme mit der Druckqualität</i> auf Seite 6-3.
Fehlender Text auf der Windows Testseite.	–	Es liegt ein Problem des Windows Betriebssystems vor. Dies ist kein Problem des Druckers. Die Druckqualität wird dadurch nicht beeinflusst.
Papierstau.	–	Siehe <i>Beseitigung von Papierstaus</i> auf Seite 6-11.
Am Bedienfeld leuchten keine Anzeigen, obwohl der Drucker eingeschaltet ist und der Lüfter ist nicht zu hören.	Prüfen Sie das Netzkabel.	Beide Enden des Netzkabels fest anschließen. Ein anderes Netzkabel verwenden. Weitere Informationen im Kapitel <i>Installation</i> .
	Befindet sich der Betriebsschalter in der EIN () Position.	Weitere Informationen im Kapitel <i>Installation</i> .
Der Drucker druckt die Statusseite, aber Daten vom Computer werden nicht gedruckt.	Die Programmdateien und die Anwendungssoftware überprüfen.	Testhalber eine andere Datei drucken oder einen anderen Druckbefehl ausprobieren. Tritt das Problem nur bei einer bestimmten Datei oder Anwendung auf, die Druckereinstellungen für die betreffende Anwendung prüfen.
	Prüfen Sie das Druckerkabel.	Beide Enden des Druckerkabels fest anschließen. Verwenden Sie ein anderes Druckerkabel. Weitere Informationen im Kapitel <i>Installation</i> .
Dampf tritt aus der Nähe der oberen Abdeckung aus.	Prüfen Sie die Raumtemperatur. Eventuell wurde auch zu feuchtes Papier verwendet.	Je nach Umgebung und verwendetem Papier kann der Dampf von zu feuchtem Papier stammen, der dann wie Rauch aussieht. Dies ist dann kein Problem und der Druck kann fortgesetzt werden. Jedoch ist es besser, stattdessen die Raumtemperatur zu erhöhen und neues trockenes Papier zu verwenden.

Tipps



Die nachfolgenden Tipps können dabei helfen, Druckerprobleme zu lösen. Kann ein Problem anhand der vorstehenden allgemeinen Hinweise nicht gelöst werden, Folgendes versuchen:

- Den Computer neu starten.
- Die neuste Version des Druckertreibers beschaffen und installieren. Diese ist unter folgender Adresse erhältlich:
<http://www.utax.de>
- Prüfen, ob die von der Anwendung geforderten Schritte zur Erstellung von Ausdrucken korrekt befolgt wurden. Gegebenenfalls die Anwendungsdokumentation zu Rate ziehen.

Probleme mit der Druckqualität

Die Tabellen und Diagramme in den nachfolgenden Abschnitten beschreiben mögliche Probleme mit der Druckqualität sowie Maßnahmen zu deren Behebung. In einigen Fällen ist eine Reinigung des Druckers bzw. der Austausch von Druckerteilen erforderlich.

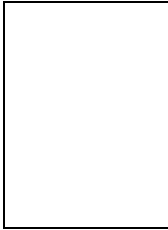
Kann ein Problem nicht behoben werden, den Kundendienst benachrichtigen.

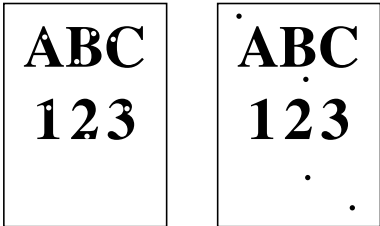
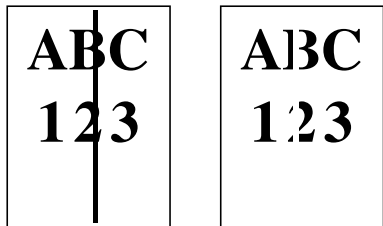
Druckergebnis	Bedeutung
<p>Vollständig leere Seite</p> 	<p>Den Tonerbehälter überprüfen. Die vordere Abdeckung des Druckers öffnen und prüfen, ob der Tonerbehälter korrekt eingesetzt ist. Siehe <i>Austausch des Tonerbehälters</i> auf Seite 5-2.</p>
<p>Vollständig schwarze Seiten</p> 	<p>Den Kundendienst informieren.</p>
<p>Druckunterbrechungen oder vereinzelte schwarze Punkte</p> 	<p>Die Entwickler- oder Trommeleinheit kann beschädigt sein. Ist das Problem nach dem Ausdruck von mehreren Seiten noch vorhanden, benachrichtigen Sie den Kundendienst.</p>
<p>Vertikale Streifen</p> 	<p>Prüfen Sie den Tonerbehälter und wechseln Sie diesen eventuell. Siehe <i>Austausch des Tonerbehälters</i> auf Seite 5-2.</p> <p>Reinigen Sie den Koronadraht. Siehe <i>Reinigung des Druckers</i> auf Seite 5-6.</p> <p>Prüfen Sie, ob sich der Koronareiniger der Trommeleinheit in der Ausgangsposition befindet. Siehe <i>Reinigung des Druckers</i> auf Seite 5-6.</p>

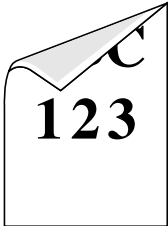
Druckergebnis	Bedeutung
<p>Blasse oder verschwommene Drucke</p> <div style="display: flex; justify-content: space-around; align-items: center;"> <div style="border: 1px solid black; padding: 10px; text-align: center;"> <p>ABC 123</p> </div> <div style="border: 1px solid black; padding: 10px; text-align: center;"> <p>ABC 123</p> </div> </div> <div style="border: 1px solid black; padding: 10px; text-align: center; width: 100px;"> <p>ABC 123</p> </div>	<p>Prüfen Sie den Tonerbehälter und wechseln Sie diesen eventuell. Siehe <i>Austausch des Tonerbehälters</i> auf Seite 5-2.</p> <hr/> <p>Reinigen Sie denKoronadraht. Siehe <i>Reinigung des Druckers</i> auf Seite 5-6.</p>
<p>Grauer Hintergrund</p> <div style="border: 1px solid black; padding: 10px; text-align: center; background-color: #cccccc;"> <p>ABC 123</p> </div>	<p>Prüfen Sie den Tonerbehälter und wechseln Sie diesen eventuell. Siehe <i>Austausch des Tonerbehälters</i> auf Seite 5-2.</p> <hr/> <p>Prüfen Sie, ob die Entwicklereinheit und die Trommeleinheit korrekt eingesetzt sind. Siehe <i>Reinigung des Druckers</i> auf Seite 5-6.</p>
<p>Oberkante oder Rückseite des Papiers verschmutzt</p> <div style="display: flex; justify-content: space-around; align-items: center;"> <div style="border: 1px solid black; padding: 10px; text-align: center;"> <p>ABC 123</p> </div> <div style="border: 1px solid black; padding: 10px; text-align: center;">  </div> </div>	<p>Ist das Problem nach dem Ausdruck von mehreren Seiten noch vorhanden, reinigen Sie die Ausrichtwalze. Siehe <i>Reinigung des Druckers</i> auf Seite 5-6.</p> <p>Ist das Problem nach der Reinigung nicht gelöst, verständigen Sie den Kundendienst.</p>
<p>Druck unvollständig oder Zeichen nicht an der richtigen Position</p> <div style="border: 1px solid black; padding: 10px; text-align: center;"> <p>ABC 123</p> </div>	<p>Prüfen Sie die Druckereinstellungen der Anwendungssoftware und des Druckertreibers.</p> <hr/> <p>Prüfen Sie, ob ein PRESCRIBE Kommando aktiviert ist. Tritt das Problem nur mit einer bestimmten Datei oder einem bestimmten Programm auf, ist wahrscheinlich ein falsches Kommando in der Syntax vorhanden.</p>

Fehlermeldungen

Die nachfolgende Tabelle enthält Fehler- und Wartungsmeldungen, deren Ursache selbstständig durch den Anwender behoben werden können.

Wenn **Call Service** oder **Fehl. Ausschalt.** angezeigt wird, schalten Sie den Drucker einmal aus und wieder ein. Ist das Problem weiterhin vorhanden, den Drucker vom Stromnetz trennen und den Kundendienst informieren.

Bei einigen Fehlerbedingungen ertönt ein Alarmsignal. Dieses Signal durch Drücken von **[Cancel]** wieder ausschalten.

Meldung	Bedeutung
Pap. einl. Univ.	Die in der Meldung genannte Papierquelle ist leer. Legen Sie Papier in der angezeigten Quelle (Papierkassetten, Universalzufuhr oder optionale Einzüge) nach. Diese Anzeige wird abwechselnd mit Statusanzeigen wie Bereit , Bitte warten und Es wird gedruckt gezeigt.
Call Service F###	F### steht für einen Controllerfehler (#=0, 1, 2, ...). Service rufen. Der Drucker geht nicht in Betrieb, wenn diese Meldung erscheint.
Service rufen ####:0123456	#### steht für einen mechanischen Fehler (#=0, 1, 2, ...). Service rufen. Der Drucker geht nicht in Betrieb, wenn diese Meldung erscheint. Außerdem wird die Gesamtzahl der gedruckten Seiten angezeigt, z. B. 0123456.
Druck abbrechen	Wird beim Löschen von Daten angezeigt.
Kassette # ganz einschieben	Die entsprechende Papierkassette ist nicht eingesetzt. Die Kassette installieren. Als Kassettenummer kann eine Zahl zwischen 1 (oberste Kassette) und 4 (unterste Kassette) erscheinen.
Reinige Drucker GO drücken	Das Druckerinnere reinigen. Siehe <i>Reinigung des Druckers</i> auf Seite 5-6. Diese Meldung erscheint beim Austausch des Tonerbehälters, nachdem die Meldung Toner ersetzen, Drucker reinigen angezeigt wurde. Nach dem Reinigen des Druckerinneren die Taste [GO] drücken, damit der Drucker wieder einsatzbereit ist.
Obere Abdeckung schließen	Die obere Abdeckung des Druckers ist offen. Die obere Abdeckung schließen.
Gerät belegt	Wird angezeigt, wenn Gerät entfernen ausgewählt wurde, während der USB-Speicher benutzt wurde. Die vorherige Anzeige wird für ein bis zwei Sekunden eingeblendet.
Duplex deaktiv. GO drücken	Es wurde versucht, ein Papierformat und eine Papiersorte zu verarbeiten, die für den Duplexdruck ungeeignet sind. [GO] drücken, um das Papier nur einseitig zu bedrucken. Es kann eine andere Papiergröße oder ein anderer Medientyp gewählt werden, indem Sie △ oder ▽ drücken. Durch Drücken der Taste [MENU] kann die Facheinstellung auch im Menü geändert werden, so dass der Fehler automatisch gelöscht und der Druck fortgesetzt wird. Gleichzeitig leuchtet die [ATTENTION] Anzeige und die [READY] Anzeige blinkt.
Fehl. Ausschalt. F###	Betriebsschalter auf AUS (O) und anschließend wieder auf EIN (I) stellen. Wenn diese Meldung weiterhin angezeigt wird, den Vertragspartner bzw. den autorisierten Kundendienstpartner benachrichtigen.

Meldung	Bedeutung
Error.Power off. F000	Der Druckcontroller und das Bedienfeld können nicht miteinander kommunizieren. Schalten Sie den Drucker aus und trennen Sie ihn vom Stromnetz. Den Vertragspartner bzw. den autorisierten Kundendienstpartner benachrichtigen. Telefonnummern finden Sie auf der Rückseite des Beipacks.
Formatfehler Speicherkarte	Die im Drucker eingesetzte Speicherkarte ist nicht formatiert und kann deshalb weder gelesen noch beschrieben werden. Zum Formatieren der CF-Karte lesen Sie den Abschnitt <i>Speicherkarten (Benutzung der Speicherkarten)</i> im Kapitel 8.
Install. Wartungskit	Tauschen Sie das Wartungs-Kit aus, das in der Anzeige erscheint. Dieser Austausch ist nach 100.000 Druckseiten erforderlich und muss von einem qualifizierten Techniker vorgenommen werden. Informieren Sie den Kundendienst.
KPDL-Fehler ## GO drücken	Der laufende Druckvorgang kann aufgrund eines durch ## angegebenen KPDL-Fehlers nicht fortgesetzt werden. Drucken Sie über das Bedienfeld einen Fehlerbericht aus, indem Sie >>Fehlerbericht wählen und aktivieren Sie Ein. Druckvorgang mit [GO] fortsetzen. Soll der Druckvorgang abgebrochen werden, die Taste [Cancel] drücken. Wenn Auto Fehlerlöscher auf Ein steht, wird der Druck nach dem festgelegten Zeitraum automatisch wieder aufgenommen.
Lade Kassette # (A4) / (NORMALPAPIER)	Die Papierkassette mit dem Papierformat des Medientyps für den aktuellen Druckauftrag ist leer. Papier in Kassette # einlegen. Druckvorgang mit [GO] fortsetzen. Alternativ kann auch aus einer anderen Papierquelle gedruckt werden, indem Sie Δ oder ∇ drücken, um Alternative? anzuzeigen. Die Quelle kann dann geändert werden. Nach Auswahl der Papierquelle zunächst mit [MENU] zu <i>Papiereinstell.></i> wechseln. Anschließend Δ drücken, um das Menü für die Auswahl des Medientyps aufzurufen. Nach der Auswahl des korrekten Medientyps auf [OK] drücken und mit dem Drucken beginnen.
Lade Univ-Zufuhr (A4) / (NORMALPAPIER)	Keine der im Drucker eingesetzten Papierkassetten enthält das benötigte Papierformat oder den benötigten Medientyp für den aktuellen Druckauftrag. Passendes Papier in die Universalzufuhr legen. Druckvorgang mit [GO] fortsetzen. (Wird Papier eingelegt, dessen Format nicht mit der aktuellen Formateinstellung für die Universalzufuhr übereinstimmt, kann ein Papierstau auftreten.) Alternativ kann auch aus einer anderen Papierquelle gedruckt werden, indem Sie Δ oder ∇ drücken, um Alternative? anzuzeigen. Die Quelle kann dann geändert werden. Nach Auswahl der Papierquelle zunächst mit [MENU] zu <i>Papiereinstell.></i> wechseln. Anschließend Δ drücken, um das Menü für die Auswahl des Medientyps aufzurufen. Nach der Auswahl des korrekten Medientyps auf [OK] drücken und mit dem Drucken beginnen.
Wenig Sicherheit	Wird angezeigt, wenn <i>Niedrig</i> als Sicherheitsstufe gewählt wurde.
Speicherüberlauf GO drücken	Die vom Computer an den Drucker übergebenen Druckdaten passen nicht in den Druckerspeicher. Gegebenenfalls zusätzliche Speicherkapazitäten installieren. Druckvorgang mit [GO] fortsetzen. Soll der Druckvorgang abgebrochen werden, die Taste [Cancel] drücken. Wenn Auto Fehlerlöscher auf Ein steht, wird der Druck nach dem festgelegten Zeitraum automatisch wieder aufgenommen.
Speichk. Fehl ## GO drücken	Beim Zugriff auf die CF-Karte ist ein Fehler aufgetreten. Den Fehlercode ## notieren und Erläuterungen im Abschnitt <i>CompactFlash (CF) Karte und USB-Speicher Fehler</i> auf Seite 6-9 nachschlagen. Soll die Fehlerbedingung ignoriert werden, [GO] drücken.
Speicherkarten Fehler 20	Die CF-Karte wurde während des Einlesens versehentlich aus dem Steckplatz genommen. Betriebsschalter auf AUS (O) und anschließend wieder auf EIN (I) stellen.

Meldung	Bedeutung
Entwickler installieren	Die Entwicklereinheit ist nicht bzw. nicht korrekt installiert. Die Entwicklereinheit ordnungsgemäß installieren.
Nur 1 Exemplar GO drücken	Mehrfachausgabe nicht möglich, da die RAM-Disk deaktiviert oder keine Festplatte installiert ist. Unzureichende RAM- oder Festplatten-Kapazität. Nicht mehr benötigte Dateien löschen. Fehlerbericht mit [GO] ausdrucken.
Original Toner	Wird angezeigt, wenn Original UTAX Toner installiert ist.
Papierstau #####	Es liegt ein Papierstau vor. Der jeweilige Staubereich wird durch die #-Zeichen angezeigt. Einzelheiten siehe <i>Beseitigung von Papierstaus</i> auf Seite 6-11.
Papierwegfehler	Sind zwei oder mehr optionale Papierzuführungen installiert, erscheint diese Meldung, wenn eine Kassette oder die obere Papierzufuhr oberhalb der angewählten nicht korrekt geschlossen ist.
Druckerüberlauf GO drücken	Der an den Drucker übergebene Auftrag war zu komplex und kann nicht auf einer Seite ausgegeben werden. Druckvorgang mit [GO] fortsetzen. (Möglicherweise wird die Seite automatisch auf mehrere Blätter verteilt.) Soll der Druckvorgang abgebrochen werden, die Taste [Cancel] drücken. Wenn <i>Auto Fehlerlöscher</i> auf <i>Ein</i> steht, wird der Druck nach dem festgelegten Zeitraum automatisch wieder aufgenommen.
RAM DISK Fehl. ## GO drücken	Ein RAM DISK-Fehler ist aufgetreten. Den Fehlercode ## notieren und Erläuterungen im Abschnitt <i>Speicher-Fehlercodes</i> auf Seite 6-9 nachschlagen. Soll die Fehlerbedingung ignoriert werden, [GO] drücken.
Toner ersetzen Reinige Drucker	Der Tonerbehälter ist leer. Tonerbehälter auswechseln. Der Drucker geht nicht in Betrieb, wenn diese Meldung erscheint.
Nur wenig Toner	Tonerbehälter auswechseln.
Unbekannter Toner	Wird angezeigt, wenn kein Original UTAX Toner installiert ist. Installieren Sie Original UTAX Toner.
TonerUnbekanntPC	Wird angezeigt, wenn der eingesetzte Tonerbehälter nicht mit dem regionalen Ländercode des Druckers übereinstimmt. Der Drucker stoppt den Druck. Benutzen Sie nur Original UTAX Tonerbehälter, die für den Gebrauch in Ihrer Region freigegeben sind.
USB Fehler ## GO drücken	Ein Fehler ist im USB Speicher aufgetreten. Den Fehlercode ## notieren und Erläuterungen im Abschnitt <i>CompactFlash (CF) Karte und USB-Speicher Fehler</i> auf Seite 6-9 nachschlagen. Um den Drucker wieder in den Bereitschaftsmodus zu versetzen, drücken Sie [GO] .
Alternative? Kassette 1	Wenn die Kassette kein Papier enthält, welches in Format und Medientyp den Druckdaten entspricht, kann auf eine andere Kassette gewechselt werden. Die Nummer der Kassette wird nur eingeblendet, wenn eine optionale Papierzufuhr installiert ist. Um aus einer anderen Papierquelle zu drucken, siehe <i>Papiereinzugsmethode (Einstellung der Papierquelle)</i> im Kapitel 2.
Resttoner fast voll	Der Resttonerbehälter der Trommeleinheit ist fast voll. Setzen Sie ein neues Wartungs-Kit ein.

Meldung	Bedeutung
Falsche ID	Die ID oder das Passwort für die Kostenstelle ist nicht korrekt. Prüfen Sie ID oder Passwort. Für mehr Informationen siehe im Abschnitt <i>Sicherheit</i> und <i>Admin (Administrator Einstellungen)</i> im <i>Kapitel 7</i> .
Falsches Passwort	Das Passwort stimmt nicht mit dem gespeicherten Passwort überein. Geben Sie das korrekte Passwort ein. Für mehr Informationen siehe im Abschnitt <i>Sicherheit</i> und <i>Admin (Administrator Einstellungen)</i> im <i>Kapitel 7</i> .

Speicher-Fehlercodes

CompactFlash (CF) Karte und USB-Speicher Fehler



Code	Bedeutung
01	Der Drucker unterstützt die eingesetzte Speicherkarte nicht oder diese ist beschäftigt. Setzen Sie eine korrekte Speicherkarte ein. Siehe hierzu den Abschnitt <i>Speicherkarten (Benutzung von Speicherkarten)</i> im <i>Kapitel 8</i> .
02	Keine CompactFlash-Karte installiert. Prüfen, ob alle Anforderungen für den Einsatz des Systems und der zugehörigen Geräte erfüllt wurden.
03	Die Speicherkarte ist schreibgeschützt. Prüfen Sie den Status der Karte.
04	Nicht genug freier Speicher auf der Speicherkarte. Nicht mehr benötigte Dateien löschen oder eine neue Speicherkarte einschieben.
05	Die angesprochene Datei befindet sich nicht auf der Speicherkarte oder dem USB-Speicher.
06	Es steht nicht genug Druckerspeicher zur Unterstützung der Speicherkarte zur Verfügung. Den Druckerspeicher erweitern.
50	Die Speicherkarte ist schreibgeschützt oder ungültig. Prüfen Sie den Status der USB-Speichers.

RAM-Disk Fehler

Code	Bedeutung
01	Formatfehler. Drucker aus- und wieder einschalten.
02	Der RAM-Disk-Modus ist deaktiviert (Aus). RAM-Disk über das Bedienfeld mit Ein aktivieren.
04	Unzureichende RAM-Disk-Kapazität. Nicht mehr benötigte Dateien löschen.
05	Die angegebene Datei existiert nicht.
06	Der für das RAM-Disk-System verfügbare Speicher reicht nicht aus. Druckerspeicher erweitern.

Ready (Bereit), Data (Daten) und Attention (Achtung)

Die nachfolgenden Anzeigen des Bedienfelds leuchten sowohl im normalen Druckbetrieb als auch dann, wenn ein Eingreifen des Benutzers erforderlich ist. Der jeweilige Anzeigenstatus signalisiert:

Anzeige	Beschreibung
 Ready	<p>Blinkt: Signalisiert einen Fehler, der selbst behoben werden kann. Siehe <i>Fehlermeldungen</i> auf Seite 6-5.</p> <p>Leuchtet: Der Drucker ist druckbereit. Empfangene Daten werden umgehend ausgedruckt.</p> <p>Aus: Während <i>Bereit</i> angezeigt wurde, wurde [Cancel] (Abbrechen) gedrückt. Daten werden empfangen, aber nicht gedruckt. Um den Druck fortzusetzen, drücken Sie nochmals auf [Cancel] (Abbrechen). Der Druck wird abgebrochen.</p> <p>Zeigt auch an, dass Papierstau vorhanden ist, Toner fehlt, eine Abdeckung geöffnet ist oder ähnliches.</p>
 Data	<p>Blinkt: Signalisiert, dass der Drucker Daten empfängt.</p> <p>Leuchtet: Signalisiert, dass Daten vor der Druckausgabe verarbeitet bzw. empfangene Daten auf die CompactFlash (CF)-Speicherkarte, den USB-Speicher oder eine RAM-Disk geschrieben werden.</p>
 Attention	<p>Blinkt: Zeigt an, dass der Drucker druckbereit ist, sobald <i>Bitte warten</i> angezeigt wird. Die entsprechende Papierkassette ist nicht eingesetzt.</p> <p>Zeigt an, dass der Drucker auf einen Benutzereingriff wartet. Dies kann Einlegen von neuem Papier, Drucker-Reinigung, Austauschen des Wartungs-Kits, Einlegen eines neuen Tonerbehälters oder das Formatieren der CF-Karte sein.</p> <p>Leuchtet: Zeigt auch an, dass Papierstau vorhanden ist, Toner fehlt, eine Abdeckung geöffnet ist oder ähnliches. Falls <i>GO drücken</i> angezeigt wird, Druckvorgang mit [GO] fortsetzen.</p> <p>Die ID oder das Passwort für die Kostenstelle, Sicherheitsangaben oder für den Administrator ist nicht korrekt. Prüfen Sie die ID oder das Passwort und geben Sie dieses korrekt ein.</p>

Beseitigung von Papierstaus

Die Meldung `Papierstau` erscheint, wenn sich Papier im Papiertransportsystem verklemmt hat oder gar kein Papier eingezogen wird. Gleichzeitig wird der Staubereich angezeigt (d. h. die Position, wo sich das gestaute Blatt befindet). Der Status Monitor oder das COMMAND CENTER geben eventuell den Ort des Papierstaus an. Beseitigen Sie den Papierstau. Nach der Beseitigung des Papierstaus, setzt der Drucker den Ausdruck fort.

Mögliche Staubereiche

Die nachstehende Abbildung zeigt den Papierweg des Druckers einschließlich aller verfügbaren Optionen. Die Bereiche, in denen Staus auftreten können, sind entsprechend gekennzeichnet und werden in der Tabelle unter der Abbildung erläutert. Papierstaus können auch gleichzeitig in mehreren Bereichen des Papierwegs auftreten.

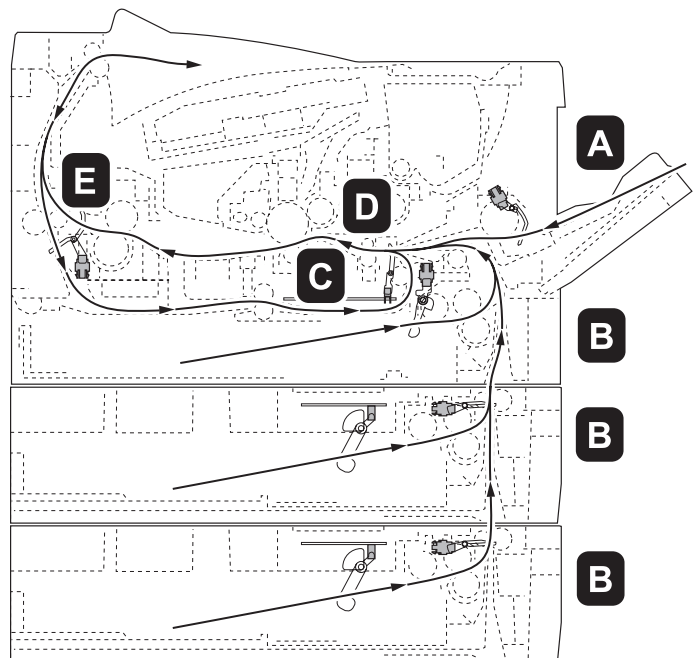

Papierstau-Meldung	Staubereich	Beschreibung	Siehe Seite
Papierstau Universalzufuhr	A	Papierstau in der Universalzufuhr.	Seite 6-13
Papierstau Kassette 1	B	Papierstau in der Kassette. Der Stau kann auch in der optionalen Kassette vorliegen.	Seite 6-14
Papierstau Duplexeinheit	C	Papierstau in der Duplexeinheit.	Seite 6-15

Papierstau-Meldung	Staubereich	Beschreibung	Siehe Seite
Papierstau Drucker	D	Papierstau im Drucker.	Seite 6-16
Papierstau Hintere Abdeckung	E	Papierstau in der hinteren Abdeckung.	Seite 6-18

Allgemeine Anmerkungen zur Beseitigung von Papierstaus

Bei dem Versuch, einen Papierstau zu beheben, sollten Sie Folgendes berücksichtigen:



VORSICHT Gestautes Papier vorsichtig herausziehen, so dass es nicht reißt. Kleine Papierreste werden häufig übersehen und können zu wiederholten Papierstaus führen.

- Treten Papierstaus häufiger auf, probeweise eine andere Papiersorte oder Papier aus einem anderen Paket benutzen oder den Papierstapel umdrehen. Kann das Problem durch Wechseln der Papiersorte nicht gelöst werden, liegt möglicherweise ein Druckerfehler vor.
- Ob eine gestaute Seite nochmals gedruckt wird, hängt davon ab, an welcher Stelle der Papierstau aufgetreten ist.

Universalzufuhr

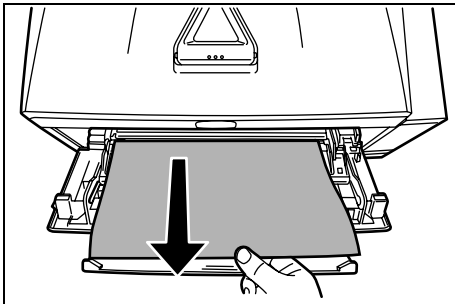

- 1** Gestautes Papier aus der Universalzufuhr ziehen.

Wichtig Legen Sie schon einmal gezogenes Papier nicht erneut ein. Siehe *Im Drucker* auf Seite 6-16.

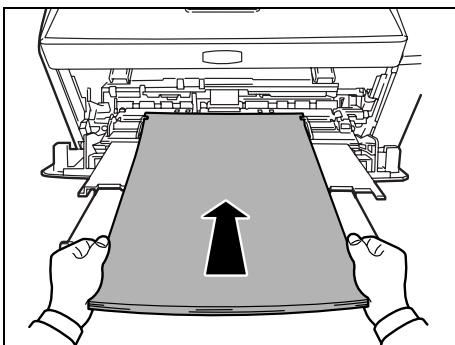

- 2** Papier nochmals in die Universalzufuhr einlegen. Öffnen und schließen Sie die obere Abdeckung, um den Fehler zu löschen. Der Drucker heizt auf und setzt den Druckvorgang fort.

Kassette/Papierzufuhr

- 1 Ziehen Sie die Kassette oder die optionale Papierzufuhr heraus.
- 2 Teilweise eingezogenes Papier entfernen.

Wichtig Legen Sie schon einmal gezogenes Papier nicht erneut ein. Siehe *Im Drucker* auf Seite 6-16.



Hinweis Darauf achten, dass das Papier richtig eingelegt ist. Papier gegebenenfalls neu einlegen.

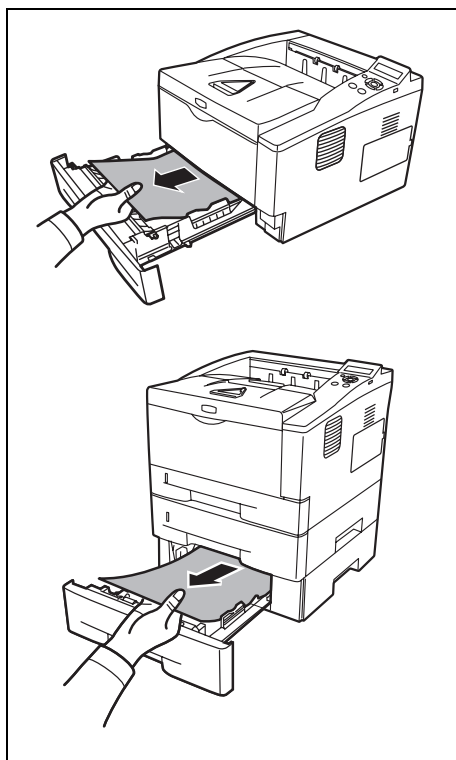

- 3 Die Kassette wieder ganz einschieben. Der Drucker heizt auf und setzt den Druckvorgang fort.

Duplexeinheit

Papierstau im Duplexbereich. Gehen Sie wie nachfolgend beschrieben vor, um den Stau zu beseitigen.

- 1 Die Papierkassette vollständig aus dem Drucker ziehen.
- 2 Öffnen Sie die Duplex-Abdeckung auf der Vorderseite des Druckers und entfernen Sie das gestaute Papier.

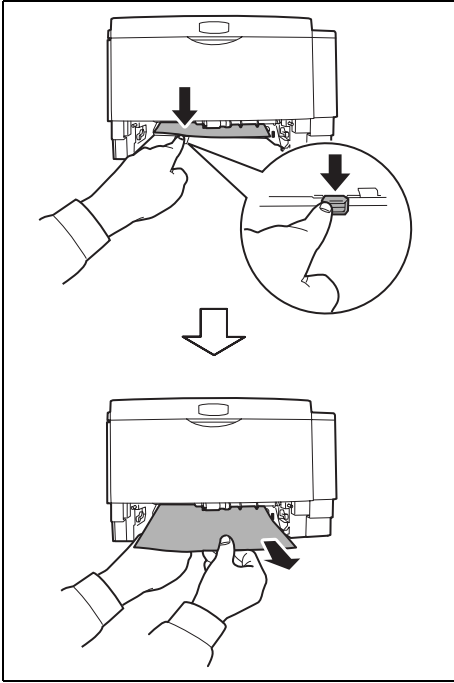

Öffnen Sie die Duplex-Abdeckung auf der Rückseite des Druckers und entfernen Sie das gestaute Papier.

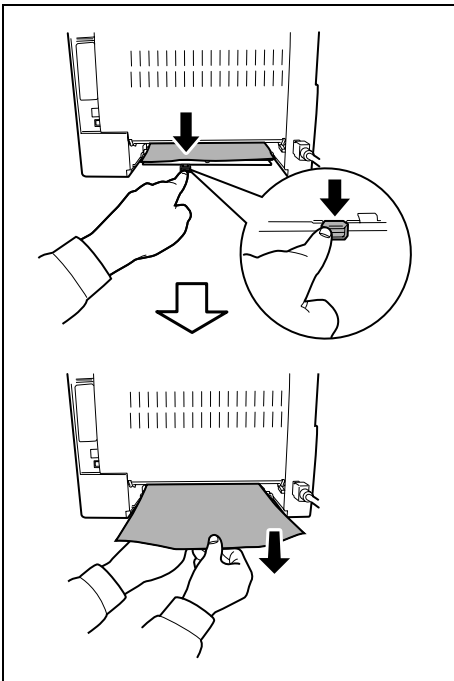

- 3 Die Papierkassette vorsichtig einsetzen und die obere Abdeckung einmal öffnen und wieder schließen, um den Fehler zu löschen. Der Drucker heizt auf und setzt den Druckvorgang fort.

Im Drucker

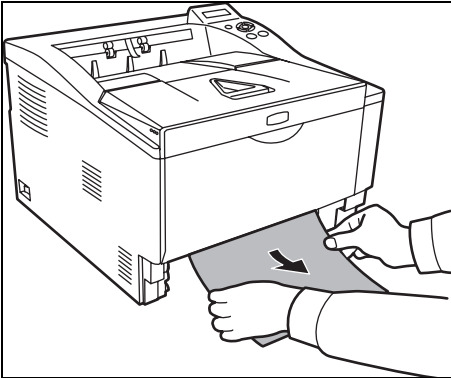

- 1 Die Papierkassette vollständig aus dem Drucker ziehen. Teilweise eingezogenes Papier entfernen.

Wichtig Legen Sie schon einmal gezogenes Papier nicht erneut ein. Fahren Sie mit Schritt 2 fort.

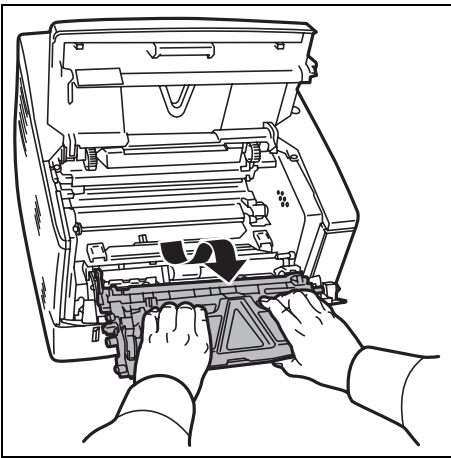

- 2 Öffnen Sie die obere Abdeckung und die vordere Abdeckung und heben Sie die Entwicklereinheit zusammen mit dem Tonerbehälter aus dem Drucker.

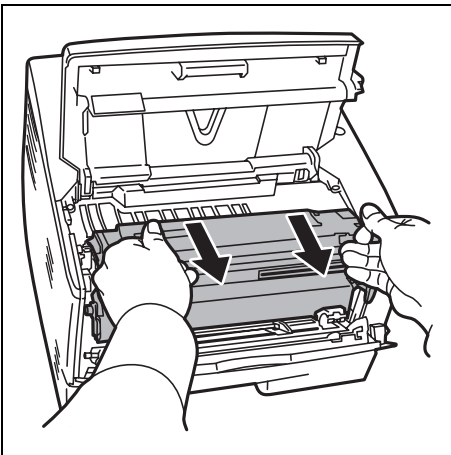

- 3 Entnehmen Sie die Trommeleinheit aus dem Drucker, indem Sie die grünen Halter mit beiden Händen anfassen.



VORSICHT Die Heizung im Inneren des Druckers ist heiß! Nicht berühren - Verbrennungsgefahr!



Hinweis Die Trommeleinheit ist lichtempfindlich. Die Trommeleinheit daher nie länger als 5 Minuten dem Licht aussetzen.

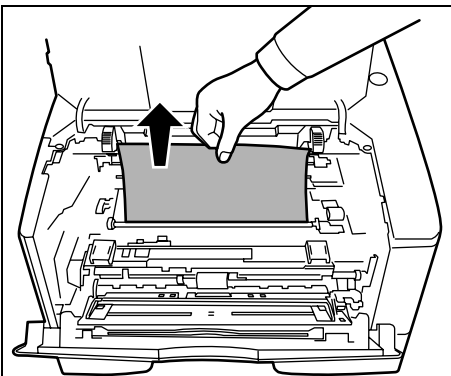

- 4 Gestautes Papier, das anscheinend bereits von den Walzen erfasst worden ist, in der normalen Laufrichtung des Papiers herausziehen.

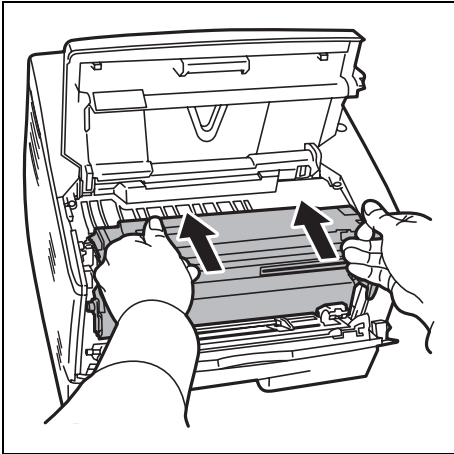

- 5** Die Trommeleinheit nach der Reinigung wieder einsetzen und die Führungen an beiden Enden nach den Schlitzen im Drucker ausrichten.

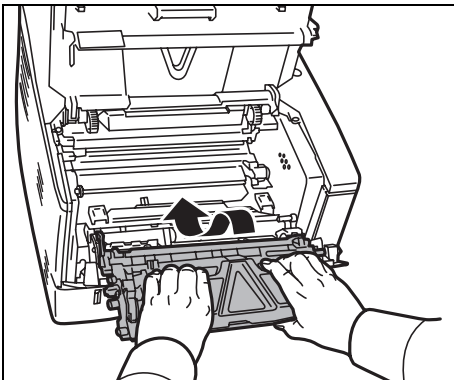

- 6** Die Entwicklereinheit zusammen mit dem Tonerbehälter wieder in das Gerät einsetzen. Die obere Abdeckung und die vordere Abdeckung schließen. Der Drucker heizt auf und setzt den Druckvorgang fort.

Hintere Abdeckung

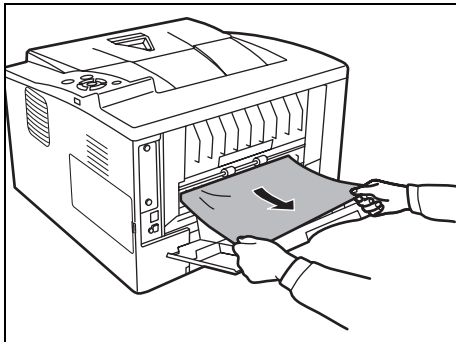

- 1 Die hintere Abdeckung öffnen und das gestaute Papier herausziehen.



VORSICHT Die Heizung im Inneren des Druckers ist heiß! Nicht berühren - Verbrennungsgefahr!

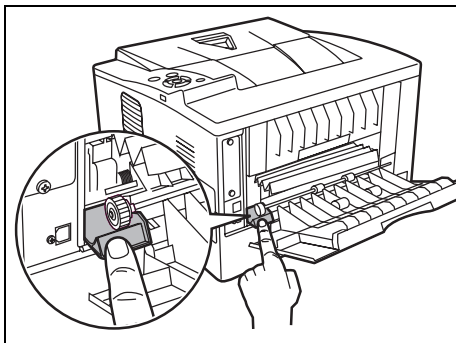

Befindet sich der Papierstau im Inneren der Heizung, öffnen Sie die Abdeckung der Heizung und entfernen Sie das gestaute Papier.

- 2 Schließen Sie die hintere Abdeckung und öffnen und schließen Sie die obere Abdeckung, um den Fehler zu löschen. Der Drucker heizt auf und setzt den Druckvorgang fort.

7 Umgang mit dem Bedienfeld

In diesem Kapitel werden folgende Themen behandelt:

Allgemeine Informationen	7-2
Bestandteile des Bedienfelds	7-3
Bedienung über das Menüsystem	7-8
Listenausdrucke	7-11
USB-Speicher	7-16
Anzeigen des Zählerstandes	7-19
Papiereinstellungen	7-20
Druckeinstellungen	7-29
Netzwerk Einstellungen	7-42
Gerät allgemein (Einstellung allgemeiner Parameter)	7-47
Sicherheit	7-60
Administrator Einstellungen	7-68
Einstellung/Wartung (Eingabe und Einstellungen)	7-71

Allgemeine Informationen

Das vorliegende Kapitel enthält Informationen zur Konfiguration des Druckers. Im Allgemeinen dient das Bedienfeld lediglich dazu, die Standardeinstellungen vorzunehmen. Die meisten Druckereinstellungen können über den Druckertreiber in der Anwendungssoftware geändert werden.



Hinweis Drucker-Voreinstellungen, die in der Software geändert werden, haben Vorrang vor Änderungen, die über das Bedienfeld vorgenommen werden.

Die Einstellungen des Druckers können auf verschiedene Weise verändert werden, über das Bedienfeld, den Druckertreiber oder den Status Monitor. Weitere Tools können über die mitgelieferte CD-ROM installiert werden.

In den nachfolgenden Abschnitten werden das Bedienfeld, die einzelnen Menüs sowie die Schritte und Maßnahmen zum Ändern diverser Druckereinstellungen detailliert erläutert.

Bestandteile des Bedienfelds

Das Bedienfeld des Druckers besteht aus einer LCD-Anzeige mit zwei Zeilen à 21 Zeichen, acht Tasten und drei Leuchtanzeigen (LEDs).

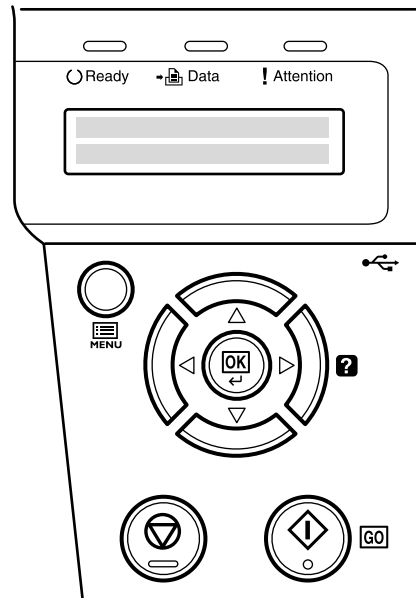

Die in der Anzeige erscheinenden Meldungen sowie die Funktionen der Anzeigen und der verschiedenen Tasten werden im Folgenden näher erläutert.

Anzeige

In der Anzeige des Bedienfelds erscheinen:

- Statusinformationen – nachstehend aufgelistete Meldungen, die während des normalen Betriebs angezeigt werden.
- Fehlercodes, wenn ein Bedienereingriff erforderlich ist; siehe hierzu *Kapitel 6*.

Statusinformationen

Meldung	Bedeutung
Self test	Der Drucker führt einen Selbsttest nach dem Einschalten durch.
Bitte warten	Der Drucker befindet sich in der Aufwärmphase und ist noch nicht betriebsbereit. Beim erstmaligen Einschalten des Druckers wird diese Meldung länger (evtl. einige Minuten) angezeigt.
Bitte warten Toner zuführen	Toner wird nachgefüllt. Diese Meldung kann erscheinen, wenn im Dauerbetrieb hohe Auflagen von Seiten erstellt werden, die viel Toner verbrauchen (beispielsweise beim Drucken von Fotos etc.).
Bereit	Der Drucker ist betriebsbereit.
Es wird gedruckt	Der Drucker empfängt Daten für den Druck. Diese Meldung erscheint auch, wenn der Drucker eine CF-Speicherkarte, einen USB-Speicher oder eine RAM-Disk liest.
Ruhemodus	Der Drucker befindet sich im Ruhemodus. Der Drucker verlässt den Ruhemodus automatisch, sobald er Druckdaten empfängt. Der Drucker durchläuft in diesem Fall die Aufwärmphase und geht wieder online. Detaillierte Informationen zum Ruhemodus siehe <i>Ruhe-Timer (Zeit bis Ruhemodus)</i> auf Seite 7-56.
Druck abbrechen	Im Drucker werden Aufträge gelöscht. Zum Löschen eines Auftrages siehe <i>Druckauftrag abbrechen</i> auf Seite 7-6.

Fehlercodes

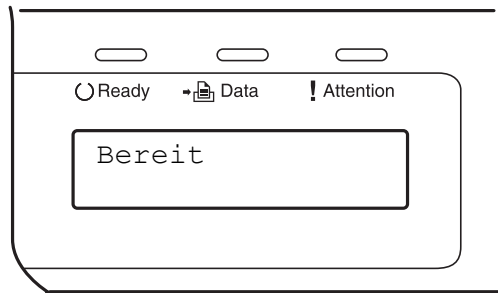

Siehe hierzu den Abschnitt *Störungsbeseitigung* im *Kapitel 6*.

Meldungen in der Anzeige



Ready (Bereit), Data (Daten) und Attention (Achtung)

Die nachfolgenden Anzeigen des Bedienfelds leuchten sowohl im normalen Druckbetrieb als auch dann, wenn ein Eingreifen des Benutzers erforderlich ist. Der jeweilige Anzeigenstatus signalisiert:

Anzeige	Beschreibung
 Ready	<p>Blinkt: Signalisiert einen Fehler, der selbst behoben werden kann. Siehe hierzu den Abschnitt <i>Störungsbeseitigung</i> im Kapitel 6.</p> <p>Leuchtet: Der Drucker ist druckbereit. Empfangene Daten werden umgehend ausgedruckt.</p> <p>Aus: Während <i>Bereit</i> angezeigt wird, wurde [Cancel] gedrückt. Daten werden empfangen, aber nicht ausgedruckt. Um den Druck fortzusetzen, drücken Sie nochmals auf [Cancel]. Der Druck wird abgebrochen. Zeigt auch an, dass ein Papierstau vorhanden ist, Toner fehlt, eine Abdeckung geöffnet ist oder ähnliches. Siehe hierzu den Abschnitt <i>Störungsbeseitigung</i> im Kapitel 6.</p>
 Data	<p>Blinkt: Signalisiert, dass der Drucker Daten empfängt.</p> <p>Leuchtet: Signalisiert, dass Daten vor der Druckausgabe verarbeitet bzw. empfangene Daten auf die CompactFlash (CF)-Speicherkarte, den USB-Speicher oder eine RAM-Disk geschrieben werden.</p>
 Attention	<p>Blinkt: Zeigt an, dass der Drucker druckbereit ist, sobald <i>Bitte warten</i> angezeigt wird. Zeigt auch an, dass die entsprechende Papierkassette nicht eingesetzt ist. Zeigt an, dass der Drucker auf einen Benutzereingriff wartet. Dies kann Einlegen von neuem Papier, Drucker-Reinigung, Austauschen des Wartungs-Kits, Einlegen eines neuen Tonerbehälters oder das Formatieren der CF-Karte sein.</p> <p>Leuchtet: Zeigt an, dass ein Papierstau aufgetreten ist, Toner fehlt, eine Abdeckung geöffnet ist oder ähnliches. Wird <i>GO drücken</i> angezeigt, Druckvorgang mit [GO] fortsetzen. Siehe hierzu den Abschnitt <i>Störungsbeseitigung</i> im Kapitel 6.</p> <p>Die ID oder das Passwort für die Kostenstelle ist nicht korrekt. Prüfen Sie die ID oder das Passwort und geben Sie die korrekte ID ein.</p>

Tasten

Die nachfolgende Auflistung erläutert die zur Konfiguration des Druckers verwendeten Tasten des Bedienfelds. Hierbei ist zu beachten, dass einige Tasten doppelt belegt sind.

Taste GO (WEITER)



Die Taste verwenden, um:

- Bestimmte Fehler zu löschen.
- Den Ruhemodus des Druckers zu beenden.

Taste Cancel (Abbrechen)



Die Taste verwenden, um:

- Einen laufenden Druckvorgang abubrechen.
- Das akustische Alarmsignal abzuschalten.
- Bei der Arbeit mit dem Menüsystem Zahlen zurückzusetzen oder Parameteränderungen wieder rückgängig zu machen.

Druckauftrag abbrechen

- 1** Wenn im Display die Meldung `Es wird gedruckt` erscheint, **[Cancel]** drücken.

`Druck abbrechen?` erscheint in der Anzeige. Danach wird der Name des gerade ausgeführten Auftrags angezeigt.

- 2** Drücken Sie Δ oder ∇ , um den gewünschten Auftrag anzuzeigen und **[OK]**.

`Druck abbrechen` erscheint in der Anzeige und der Druckvorgang wird nach Ausgabe der aktuellen Seite beendet.

MENÜ-Taste [MENU]



[MENU] – Über diese Taste das Menüsystem aufrufen, um Einstellungen bzw. die Druckumgebung des Druckers zu ändern.

Wird diese Taste bei einer Menüauswahl betätigt, wird die Auswahl beendet und der Drucker wieder in den normalen Betriebszustand zurückgesetzt.

Cursor-Tasten

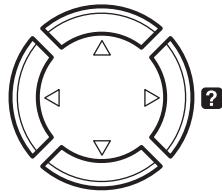

Die vier Pfeiltasten werden im Menüsystem für den Aufruf einer bestimmten Menüposition oder die Eingabe von Zahlen benutzt. Benutzen Sie \triangle und ∇ , um Menüs zu wechseln bzw. \triangleleft und \triangleright , um in ein Untermenü und wieder zurück zu kommen.

Die Pfeiltaste mit dem Fragezeichen ($?$) kann gedrückt werden, wenn in der Anzeige eine Papierstau-Meldung erscheint. In diesem Fall erscheint ein Hilfetext, der die Beseitigung des Papierstaus erläutert.

Wird `Alternative?` angezeigt, benutzen Sie die \triangle und ∇ Tasten, um auf eine andere Papierquelle umzuschalten.

OK-Taste



Die Taste verwenden, um:

- Die Eingabe von Zahlen und sonstige ausgewählte Positionen zu bestätigen.
- Die gewünschte Papierzufuhr einzustellen, wenn im Display `Alternative ?` erscheint.

Bedienung über das Menüsystem

Das Menüsystem

In diesem Abschnitt wird der Einsatz des Menüsystems erläutert. Über die Taste **[MENU]** des Bedienfelds erfolgt der Zugriff auf verschiedene Menüs, in denen die jeweils erforderlichen Druckereinstellungen vorgenommen werden können. Dies ist jedoch nur möglich, wenn die Anzeigen `Bereit`, `Bitte warten`, `Ruhemodus` oder `Es wird gedruckt` erscheinen..



Hinweis Einstellungen, die über die Anwendungssoftware bzw. den Druckertreiber festgelegt werden, haben Vorrang vor den Bedienfeld-Einstellungen.

Menüsystem aufrufen

Drücken Sie **[MENU]** sobald `Bereit`, `Bitte warten`, `Ruhemodus` oder `Es wird gedruckt` in der Anzeige des Druckers angezeigt wird. Daraufhin erscheint das Menüsystem.

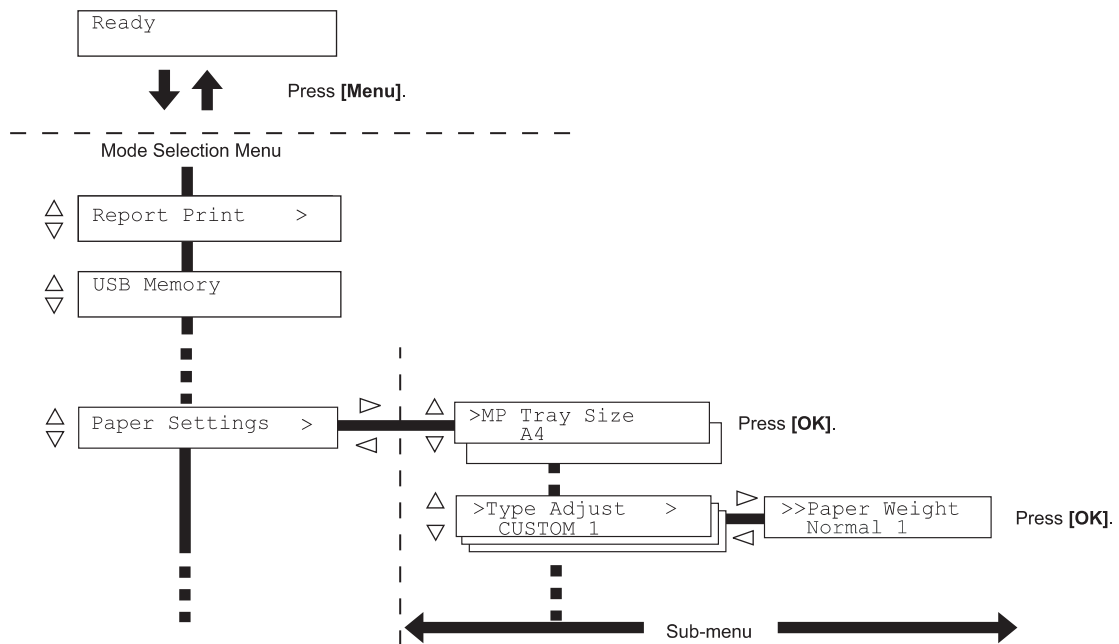

Menü auswählen

Das Menüsystem dieses Druckers ist hierarchisch aufgebaut. Mit den Tasten \triangle oder ∇ das gewünschte Menü aufrufen.

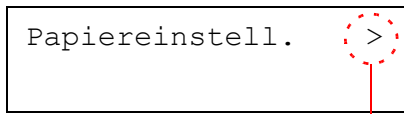

Zeigt an, dass ein Untermenü vorhanden ist.

Wenn das ausgewählte Menü über ein Untermenü verfügt, erscheint hinter dem betreffenden Menü das Symbol $>$.

Auf \triangleright drücken, um das Untermenü zu öffnen oder mit \triangleleft zur nächst höheren Menüebene zurückkehren.

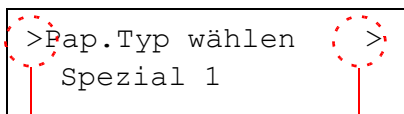

Zeigt an, dass ein
Untermenü vorhanden ist.

Zeigt an, dass ein
anderes Untermenü
vorhanden ist.

$>$ wird vor dem Untermenü angezeigt.

Auf \triangleright drücken, um ein anderes Untermenü zu öffnen oder mit \triangleleft zur nächst höheren Menüebene zurückkehren.

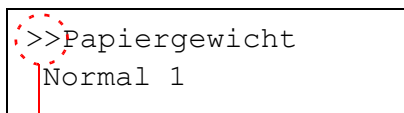

Zeigt an, dass dies das zweite Untermenü ist.

$>>$ wird vor dem dem zweiten Untermenü angezeigt.

Menüposition einstellen

Das gewünschte Menü aufrufen und **[OK]** drücken, um die Konfiguration einzustellen oder zu ändern.

Auf \triangle oder ∇ drücken, bis der gewünschte Parameter im Display erscheint und den eingestellten Wert bzw. die gewählte Einstellung mit **[OK]** bestätigen.

Einstellung abbrechen

Wenn bei Auswahl eines Menüs die Taste **[MENU]** betätigt wird, erscheint in der Anzeige wieder die Meldung *Bereit*.

Einstellungen über das Menüsystem

Dieser Abschnitt erklärt, wie Einstellungen über das Menüsystem geändert werden können.

Listenausdrucke >

- 1** Zeigt die Anzeige Bereit, Bitte warten, Ruhemodus oder Es wird gedruckt, drücken Sie **[MENU]**. Daraufhin erscheint das Menüsystem. (Zum Beispiel : Listenausdrucke)
- 2** Jedesmal wenn Sie \triangle oder ∇ drücken, ändert sich die Auswahl.
 - Listenausdrucke
 - USB-Speicher
 - Zähler
 - Papiereinstell.
 - Druckeinstell.
 - Netzwerk
 - Gerät allgemein
 - Sicherheit
 - Admin
 - Einstellung/Wartung



Hinweis Benutzen Sie das Menüsystem nach dem Einschalten erstmalig, wird Listenausdrucke angezeigt. Danach wird immer das Menü zuerst angezeigt, welches bei der vorherigen Bedienung ausgewählt wurde.

Listenausdrucke

Der Drucker druckt einen Listenausdruck. Der Listenausdruck enthält die folgenden Berichte:

- Menüplan drucken
- Statusseite drucken
- Fontliste drucken
- RAM-Disk-Datei-Liste drucken
- Speicher.-Datei-Liste drucken

1 Die Taste **[MENU]** drücken.

2 Drücken Sie Δ oder ∇ mehrmals bis Listenausdrucke > erscheint.

Listenausdrucke >

Der Inhalt dieser Liste hängt davon ab, welche Optionen jeweils installiert sind.

Menüplan drucken

Der Drucker gibt auf Wunsch eine vollständige Liste aller Auswahlmens aus – den Menüplan.

1 Drücken Sie \triangleright sobald Listenausdrucke > angezeigt wird.

2 >Menüplan drucken erscheint. Erscheinen andere Menüpunkte, drücken Sie Δ oder ∇ mehrmalig, bis der Menüplan erscheint.

3 Drücken Sie **[OK]**. Ein Fragezeichen (?) erscheint.

4 Drücken Sie **[OK]**. Im Display erscheint Es wird gedruckt und der Drucker gibt die Menüstruktur aus.

>Menüplan
drucken ?

Menüstruktur (Beispiel)

Menu Map

Printer

Firmware version

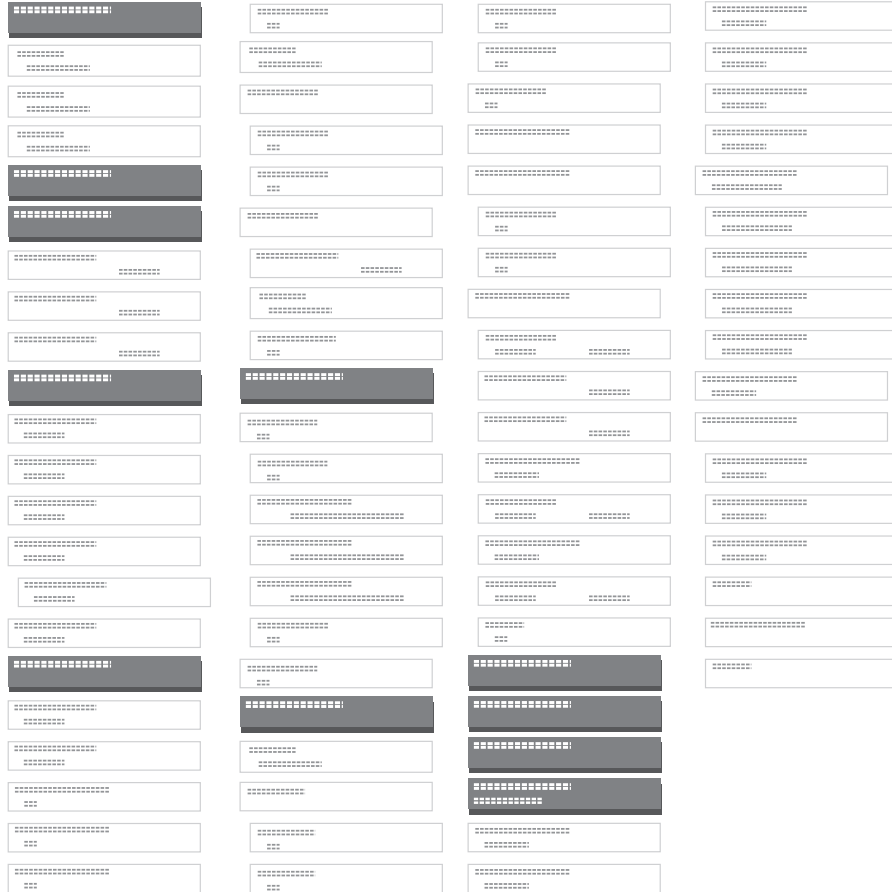

.....

Statusseite drucken

Um den aktuellen Druckerstatus, die verfügbare Speicherkapazität oder die aktuellen Einstellungen für die installierten Geräteoptionen abzurufen, eine entsprechende Statusseite ausdrucken.

- 1 Drücken Sie \triangleright sobald `Listenausdrucke >` angezeigt wird.
- 2 Wiederholt auf \triangle oder ∇ drücken, bis `>Statusseite drucken` erscheint.
- 3 Drücken Sie **[OK]**. Ein Fragezeichen (?) erscheint.
- 4 Erneut die Taste **[OK]** drücken. Im Display erscheint `Es wird gedruckt` und der Drucker gibt eine Statusseite aus.

>Statusseite
drucken?

Die verschiedenen Positionen der Statusseite werden unter *Die Positionen der Statusseite beschrieben*.

Die Positionen der Statusseite

Die Zahlen in der nachfolgenden Abbildung dienen als Verweis zu den Erläuterungen auf den Folgeseiten. Welche Positionen und Werte die Statusseite enthält, hängt von der Firmware-Version des Druckers ab.

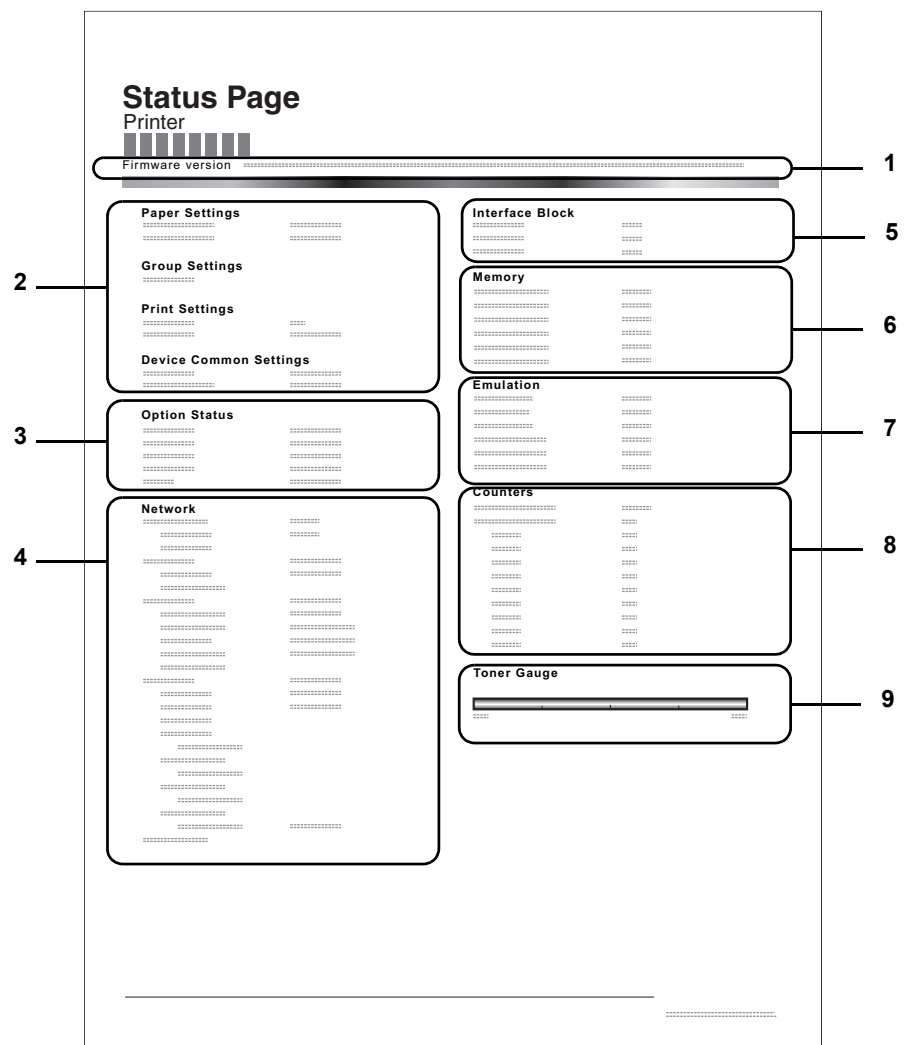

1 Firmware-Version

Hier erscheinen die Firmware-Version und das Freigabedatum.

2 Informationen über Drucker-Einstellungen

Hier erscheinen die verschiedenen hardwarebezogenen Drucker-Einstellungen:

- Papierformat und Medientyp Universalzufuhr
- Papierformat und Medientyp Papierkassette
- Zeit bis Ruhemodus
- Zeiteinstellung FormFeed-Timeout

3 Installierte Optionen

Hier wird angezeigt, welche Druckeroptionen installiert sind:

- CF-Speicherkarte

4 Netzwerkstatus

Hier werden die IP-, die Subnetzmasken- sowie die Standard-Gateway-Adressen der im Drucker installierten Netzwerkkarte angezeigt.

5 Schnittstellen-Information

Hier werden alle Informationen der installierten Schnittstellen angezeigt.

6 Speicher

Hier erscheinen folgende Informationen:

- Standardspeicher des Druckers
- Zusatzspeicher in KB
- Gesamtspeicher des Druckers
- RAM-Disk-Status

7 Emulation

Hier werden alle verfügbaren Emulationen des Druckers angezeigt. Werksvorgabe ist PCL 6. Folgende Optionen stehen zur Verfügung:

- PCL 6
- KPDL
- Line Printer
- IBM Proprinter
- DIABLO 630
- EPSON LQ-850

8 Seiteninformation

Hier erscheinen seitenbezogene Informationen:

- Gesamtzahl der bisher gedruckten Seiten
- Gesamtzahl gedruckter Seiten nach Papiergröße

9 Status Verbrauchsmaterial

Hier wird der ungefähre Resttonervorrat angezeigt. Lautet der Wert 100 %, ist der Tonerbehälter voll. Je kleiner der Wert, desto weniger Toner ist vorhanden.

Fontliste drucken

Um die Auswahl der richtigen Schrift zu erleichtern, können Beispiele aller verfügbaren Schriften ausgedruckt werden (dies gilt auch für heruntergeladene Schriften).

- 1 Drücken Sie \triangleright sobald `Listenausdrucke >` angezeigt wird.
- 2 Wiederholt auf \triangle oder ∇ drücken, bis `>Fontliste drucken` erscheint.
- 3 Drücken Sie **[OK]**. Ein blinkendes Fragezeichen (?) erscheint.
- 4 Erneut die Taste **[OK]** drücken. Die Anzeige `Es wird gedruckt` erscheint und der Drucker gibt eine Liste der Schriften mit einem Druckbeispiel sowie der jeweiligen Schriftnummer (Font-ID) aus.

```
>Fontliste  
drucken?
```

RAM-Disk-Dateiliste drucken

Gibt eine Liste aller Dateien auf der RAM-Disk aus.

Wichtig Wird nur bei aktivierter RAM-Disk angezeigt.

- 1 Drücken Sie \triangleright sobald `Listenausdrucke >` angezeigt wird.
- 2 Wiederholt auf \triangle oder ∇ drücken, bis `>RAM-Disk-Datei-liste drucken` erscheint.
- 3 Drücken Sie **[OK]**. Ein blinkendes Fragezeichen (?) erscheint.
- 4 Erneut die Taste **[OK]** drücken. Die Anzeige `Es wird gedruckt` erscheint und der Drucker druckt eine Liste mit allen auf der RAM-Disk befindlichen Dateien.

```
>RAM DISK-Datei-  
liste drucken?
```

Speichk.-Datei-Liste

Gibt eine Liste aller Dateien auf der CF-Speicherkarte aus.

Wichtig Wird nur bei installierter CF-Speicherkarte angezeigt.

- 1 Drücken Sie \triangleright sobald `Listenausdrucke >` angezeigt wird.
- 2 Drücken Sie \triangle oder ∇ mehrmals bis `>Speichk.-Datei-Liste` erscheint.
- 3 Drücken Sie **[OK]**. Ein blinkendes Fragezeichen (?) erscheint.
- 4 Erneut die Taste **[OK]** drücken. Die Anzeige `Es wird gedruckt` erscheint und der Drucker druckt eine Liste mit allen auf der CF-Speicherkarte befindlichen Dateien.

```
>Speichk.-Datei-  
liste drucken?
```

USB-Speicher

Dieser Abschnitt erklärt wie aus dem USB-Speicher gedruckt und dieser entfernt wird. Das USB-Menü erscheint automatisch, sobald ein USB-Speicher eingesetzt wird.

Wichtig Die Anzeige erscheint nur, wenn die USB Speicher Einstellungen auf `Entsperren` stehen. Siehe hierzu auch *Schnittstelle sperren (Externe Geräte)* auf Seite 7-61.

Folgende Optionen sind für den USB-Speicher möglich:

- Ausdruck einer Datei
- Anzahl der Kopien
- Zufuhr (Auswahl der Papierquelle)
- USB-Speicher entfernen
- Ausdruck der Dateien auf dem USB-Speicher

1 Die Taste **[MENU]** drücken.

2 Drücken Sie `△` oder `▽` mehrmals bis `USB-Speicher >` erscheint.

Der Inhalt dieser Liste hängt davon ab, welche Optionen jeweils installiert sind.

```
USB-Speicher >
```

Ausdruck einer Datei

Die auszudruckenden Dateien können vom USB-Speicher gewählt werden.

1 Drücken Sie `▷` sobald `USB-Speicher>` angezeigt wird.

2 `>Datei drucken` wird angezeigt. Erscheinen andere Menüpunkte, drücken Sie `△` oder `▽` mehrmalig, bis der Menüplan erscheint.

3 Drücken Sie **[OK]**. Ein blinkendes Fragezeichen (?) erscheint.

4 Erneut auf **[OK]** drücken. Das Verzeichnis oder die Datei erscheint. (Zum Beispiel `:Verzeichnis 1`)
Jedesmal wenn Sie `△` oder `▽` drücken, erscheint das nächste Verzeichnis oder die nächste Datei.

Um ein Unterverzeichnis zu sehen, drücken Sie `▷`.
(Zum Beispiel `:Verzeichnis 2`)

```
/  
/00:Verzeichnis1
```

```
/00:Verzeichnis1  
/01:Verzeichnis2
```

```
./../01:Verzeichnis2  
02:Datei 3
```

Um ein weiteres Unterverzeichnis oder eine Datei zu sehen, drücken Sie `▷`.
(Zum Beispiel `:Verzeichnis 3`)

Wichtig Die Anzeige `Datei drucken` wird nur angezeigt, wenn sich PDF, TIFF oder XPS Dateien auf dem USB-Speicher befinden. Bis zu drei Ebenen von Verzeichnissen oder Dateien können angezeigt werden. Die Zeit bis zur Anzeige der Verzeichnisse oder Dateien hängt von dem USB-Speicher oder der Dateianzahl ab.

Zum Wechseln der Verzeichnisebene drücken Sie `△` und `▽` oder `◀` und `▷`.

5 Drücken Sie **[OK]**. Ein Fragezeichen (?) erscheint.
(Zum Beispiel `:Verzeichnis 3`)

```
./../01:Verzeichnis2  
? 02:Datei 3
```

```
Kopien
                                001
```

6 Erneut auf **[OK]** drücken. `Kopien` erscheint.

Kopien (Anzahl der Kopien)

Wählen Sie die Anzahl der Ausdrücke aus dem USB-Speicher.

Wichtig Um diese Eigenschaft zu nutzen, muss die RAM-Disk auf `Ein` stehen.

```
Kopien
                                010
```

1 Wird `Kopien` in Schritt 5 von letzter Seite angezeigt, drücken Sie Δ und ∇ oder \triangleleft und \triangleright , um die Anzahl der Kopien einzustellen. (z.B.: 10)

```
Zufuhr
? Kasette 1
```

2 **[OK]** drücken. `Zufuhr` und ein Fragezeichen(?) erscheint.

Zufuhr (Auswahl der Papierquelle)

Wählen Sie die Papierquelle zum Druck aus dem USB-Speicher.

```
Zufuhr
? Kasette 2
```

1 Wird `Zufuhr` in Schritt 2 weiter oben angezeigt, drücken Sie Δ und ∇ oder \triangleleft und \triangleright mehrmals, bis `Zufuhr` erscheint. (Zum Beispiel: `Kasette 2`)

Der Inhalt dieser Liste hängt davon ab, welche Optionen jeweils installiert sind.

2 Drücken Sie **[OK]**. Die Anzeige `Es wird gedruckt` erscheint und der Drucker druckt die gewünschte Datei des USB-Speichers.

USB-Speicher entfernen

Den USB-Speicher wie folgt entfernen.

```
>Gerät entfernen ?
```

1 Drücken Sie \triangleright sobald `USB-Speicher>` angezeigt wird.

2 Drücken Sie Δ oder ∇ mehrmals bis `>Gerät entfernen` erscheint.

3 Drücken Sie **[OK]**. Ein blinkendes Fragezeichen (?) erscheint.

4 Erneut auf **[OK]** drücken. Die Menüanzeige wird beendet und der USB-Speicher kann entfernt werden.

Ausdruck der Dateien aus dem USB-Speicher

Gibt eine Liste aller Dateien aus dem USB-Speicher aus.

```
>Dateiliste
drucken?
```

1 Drücken Sie \triangleright sobald `USB-Speicher>` angezeigt wird.

2 Wiederholt auf Δ oder ∇ drücken, bis `>Dateiliste drucken` erscheint.

3 Drücken Sie **[OK]**. Ein blinkendes Fragezeichen (?) erscheint.

-
- 4 Erneut die Taste **[OK]** drücken. Die Anzeige `Es wird gedruckt` erscheint und der Drucker druckt eine Liste mit allen auf dem USB-Speicher befindlichen Dateien.

Anzeigen des Zählerstandes

Die Gesamtzahl der erstellten Druckseiten kann wie nachfolgend erläutert abgerufen werden. Eine Modifikation der hier angezeigten Werte ist jedoch nicht möglich.

```
Zähler >
```

```
>Gedr. Seiten  
0002000
```

- 1** Auf **[MENU]** drücken.
- 2** Drücken Sie Δ oder ∇ mehrmals bis `Zähler>` erscheint.
- 3** Die Taste \triangleright drücken. `>Gedr. Seiten` erscheint und die Anzahl der gedruckten Seiten wird angezeigt. (z.B.: 2000)
- 4** Die Taste **[MENU]** drücken. Dann erscheint wieder `Bereit`.

Papiereinstellungen

Mit dieser Einstellung kann die Papiergröße und der Medientyp für die Universalzufuhr und die Kassetten eingestellt werden.

Folgende Punkte sind unter Papiereinstellungen zu finden:

- Papierformat der Universalzufuhr einstellen
- Medientyp für Universalzufuhr einstellen
- Kassettengröße (1 bis 3) einstellen
- Medientyp für Kassetten (1 bis 3) einstellen
- Anwenderdefinierten Papiertyp einstellen
- Zurücksetzen des anwenderdefinierten Papiertyps

Papiereinstell. >

1 Die Taste **[MENU]** drücken.

2 Drücken Sie \triangle oder ∇ mehrmals bis Papiereinstell.> erscheint.

Papierformat der Universalzufuhr einstellen

Wenn die Universalzufuhr genutzt wird, das Universalzufuhr-Format an das für den Druckauftrag verwendete Papierformat anpassen. Stimmen die Formate nicht überein, wird nicht das korrekte Papierformat bedruckt.

Die Standardeinstellung lautet A4. Nähere Informationen zu den Papierformaten, die über die Universalzufuhr verarbeitet werden können, siehe *Papierspezifikationen* auf Seite 2-2.



Hinweis Wenn Papier mit einem anderen als dem jeweils eingestellten Papierformat über die Universalzufuhr verarbeitet wird, können Papierstaus auftreten.

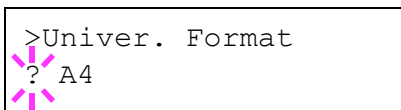

- 1 Drücken Sie \triangleright sobald `Papiereinstell.>` angezeigt wird.
- 2 Wiederholt auf \triangle oder ∇ drücken, bis `>Univer. Format` erscheint.
- 3 **[OK]** drücken. Ein blinkendes Fragezeichen (?) erscheint.
- 4 Mit den Tasten \triangle oder ∇ das gewünschte Papierformat aufrufen. Im Display erscheinen nacheinander folgende Formate:
 - Umschl. Monarch
 - Umschlag #10
 - Umschlag #9
 - Umschlag #6
 - Umschlag DL
 - Umschlag C5
 - A6
 - B6
 - A5
 - B5
 - ISO B5
 - A4
 - Executive
 - Letter
 - Legal
 - Anwender
 - Oficio II
 - Statement
 - Folio
 - Youkei 2
 - Youkei 4
 - 16K
 - Hagaki
 - OufukuHagaki
- 5 Drücken Sie **[OK]**.
- 6 Auf **[MENU]** drücken. Dann erscheint wieder `Bereit`.

Medientyp für Universalzufuhr einstellen

Mit dieser Einstellung wählen Sie den Medientyp, der aus der Universalzufuhr gezogen wird. Die Werkseinstellung lautet `NORMALPAPIER`.

Nähere Informationen zu den Medientypen, die über die Universalzufuhr verarbeitet werden können, enthält der Abschnitt *Papierspezifikationen* auf Seite 2-2.

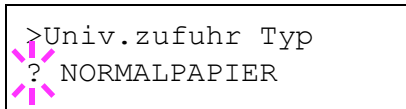

- 1 Drücken Sie \triangleright sobald `Papiereinstell.>` angezeigt wird.
- 2 Wiederholt auf \triangle oder ∇ drücken, bis `>Univer. Format` erscheint.
- 3 **[OK]** drücken. Ein blinkendes Fragezeichen (?) erscheint.
- 4 Mit den Tasten \triangle oder ∇ den gewünschten Medientyp aufrufen. Im Display erscheinen nacheinander folgende Wahlmöglichkeiten:

NORMALPAPIER
FOLIE
VORGEDRUCKT
ETIKETTEN
FEINPAPIER
RECYCLING PAP.
PERGAMENT
RAUH
BRIEFPAPIER
MEHRFARBIG
VORGELOCHT
KUVERT
KARTON
DICK
HOHE QUAL
SPEZ. 1 (bis 8)



Hinweis Sie können einen beliebigen Medientyp definieren und im Drucker speichern. Siehe hierzu auch *Anwenderdefinierten Papiertyp einstellen* auf Seite 7-26.

- 5 Drücken Sie **[OK]**.
- 6 Auf **[MENU]** drücken. Dann erscheint wieder `Bereit`.

Kassettengröße (1 bis 3) einstellen

Um das Format der Papierkassette einzustellen, legen Sie Papier in die Papierkassette, stellen Sie die Größe mit den Führungen ein und wählen Sie das korrekte Papierformat über das Bedienfeld.

Ist die optionale Papierzuführung PF-100 installiert, gehen Sie wie beim Befüllen der Kassetten vor.

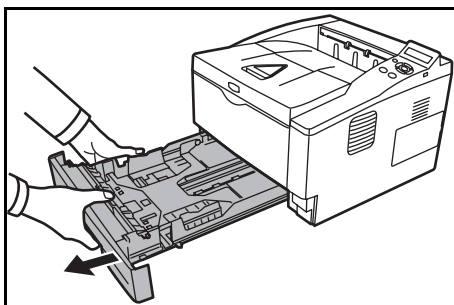

- 1 Die Papierkassette aus dem Drucker ziehen.
- 2 Die Position der Breitenführungen links und rechts justieren. Drücken Sie den Freigabeknopf an der linken Führung und schieben Sie die Führungen auf das gewünschte Papierformat.

Zur Einstellung der Papierformates, fahren Sie mit dem nächsten Abschnitt fort.

Auswahl des Papierformats über das Bedienfeld

Benutzen Sie das Bedienfeld, um das Papierformat der Kassette einzustellen.

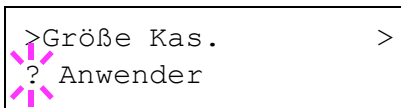

- 1 Drücken Sie \triangleright sobald `Papiereinstell.>` angezeigt wird.
- 2 Drücken Sie \triangle oder ∇ mehrmals bis `>Größe Kas.>` erscheint. Sind optionale Papierzuführungen installiert, erscheint `Größe Kas. 1` und für die optionalen Papierzuführungen erscheinen `Größe Kas. 2` und `Größe Kas. 3`.
- 3 Drücken Sie **[OK]**. Ein blinkendes Fragezeichen (?) erscheint.
- 4 Mit den Tasten \triangle oder ∇ das gewünschte Papierformat aufrufen. Im Display erscheinen nacheinander folgende Formate:

Umschlag C5
A6
A5
B5
ISO B5
A4
Executive
Letter
Legal
Anwender
Oficio II
Statement
Folio
16K



Hinweis A6 und Statement erscheinen nicht, falls Kassette 2 oder Kassette 3 der optionalen Papierzufuhr PF-100 gewählt wurde.

- 5 Auf **[OK]** drücken, sobald das gewünschte Papierformat erscheint. Damit wird das betreffende Format für die Papierkassette definiert.
Wenn in Schritt 4 die Option `Anwender` gewählt wurde, nun wie nachfolgend beschrieben die Maßeinheit und die Abmessungen des betreffenden Formats einstellen.

Bestimmen Sie die Maßeinheit im nächsten Abschnitt.

Wahl der Maßeinheit

- 1 Die Taste \triangleright drücken.
- 2 Drücken Sie \triangle oder ∇ mehrmals bis `>>Maßeinheit` erscheint. Als Maßeinheit können Millimeter und Zoll eingestellt werden. Die aktuelle Maßeinheit wird automatisch angezeigt (standardmäßig mm).
- 3 Drücken Sie **[OK]**. Ein blinkendes Fragezeichen (?) erscheint.
- 4 Wählen Sie `mm` oder `Zoll` mit \triangle oder ∇ .
- 5 Drücken Sie **[OK]**.

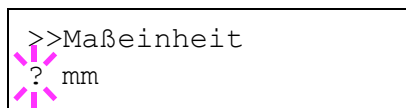

Nun wie nachfolgend beschrieben das Papierformat einrichten.

Papierbreite und -länge eingeben

Die Werte für X Breite und Y Länge wie in der nachstehenden Abbildung gezeigt einstellen.

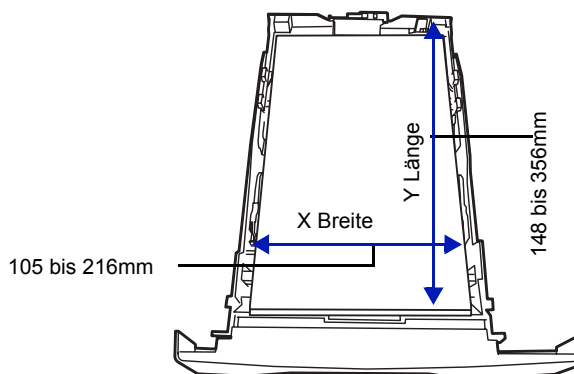

- 1 Die Einstellung der Maßeinheit mit ∇ bestätigen. `>>X Breite` erscheint zur Eingabe der Papierbreite.
- 2 Drücken Sie **[OK]**. Eine blinkende Eingabemarke () erscheint.
- 3 Auf \triangle oder ∇ drücken, um eine Zahl an der blinkenden Anzeigenmarke zu erhöhen bzw. verringern und damit die Breite einzustellen.
Zulässige Papierbreiten sind:
 - Kassette: 105 bis 216 mm
 - Optionale Papierzufuhr PF-100: 148 bis 216 mm
- 4 Die angezeigte Papierbreite überprüfen und mit **[OK]** bestätigen.
- 5 Sobald die gewünschte Breite angezeigt wird, auf ∇ drücken. `>>Y Länge` erscheint (zur Einstellung der Papierlänge). Die Papierlänge auf die gleiche Weise wie die Breite festlegen.
Zulässige Papierlängen sind:
 - Kassette: 148 bis 356 mm
 - Optionale Papierzufuhr PF-100: 210 bis 356 mm
- 6 Wenn die gewünschte Papierlänge angezeigt wird, auf **[OK]** drücken.
- 7 Die Taste **[MENU]** drücken. Dann erscheint wieder `Bereit`.



Medientyp für Kassetten (1 bis 3) einstellen

Indem für die Papierkassette ein Medientyp (Normalpapier, Recycling-Papier etc.) eingestellt wird, wird dafür gesorgt, dass der Drucker automatisch den in der betreffenden Kassette enthaltenen Medientyp einzieht, wenn dieser im Druckertreiber bestimmt wurde. Die Standardeinstellung für alle Papierkassetten ist Normalpapier.

Ist die optionale Papierzuführung PF-100 installiert, gehen Sie wie beim Einstellen der Kassetten vor.

Weitere Informationen zu den für die Papierkassette geeigneten Medientypen siehe *Papierspezifikationen* auf Seite 2-2.

1 Drücken Sie ▷ sobald `Papiereinstell.>` angezeigt wird.

2 Drücken Sie △ oder ▽ mehrmals bis `>Kassette Typ` erscheint.

Sind optionale Papierzuführungen installiert, erscheint `Kassette 1 Typ` und für die optionalen Papierzuführungen erscheint `Kassette 2 Typ` und `Kassette 3 Typ`.

3 Um den Medientyp zu ändern, auf **[OK]** drücken. Ein blinkendes Fragezeichen (?) erscheint.

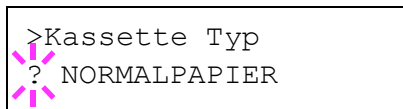

4 Mit den Tasten △ oder ▽ den gewünschten Medientyp aufrufen. Im Display erscheinen nacheinander folgende Wahlmöglichkeiten:

NORMALPAPIER
VORGEDRUCKT
FEINPAPIER
RECYCLING PAP.
RAUH
BRIEFPAPIER
MEHRFARBIG
VORGELOCHT
HOHE QUAL
ANWENDER 1 (bis 8)



Hinweis Sie können einen beliebigen Medientyp definieren und im Drucker speichern. Siehe hierzu auch *Anwenderdefinierten Papiertyp einstellen* auf Seite 7-26.

5 Drücken Sie **[OK]**.

6 Auf **[MENU]** drücken. Dann erscheint wieder `Bereit`.

Anwenderdefinierten Papiertyp einstellen

Nachfolgend wird erläutert, wie man einen anwenderdefinierten Medientyp über das Menüsystem einrichtet. Insgesamt können bis zu acht anwenderdefinierte Medientypen programmiert werden. Diese lassen sich anschließend jederzeit abrufen und für eine Papierquelle aktivieren.

Sobald wie nachfolgend erläutert ein Medientyp ausgewählt wurde, können das Papiergewicht und die Duplexverarbeitung eingestellt werden (siehe *Papiergewicht einstellen* auf Seite 7-26 und *Duplexverarbeitung einstellen* auf Seite 7-27). Informationen zum Rücksetzen der anwenderdefinierten Einstellungen siehe unter *Rücksetzen des anwenderdefinierten Papiertyps* auf Seite 7-28.

- 1 Drücken Sie \triangleright sobald `Papiereinstell.>` angezeigt wird.
- 2 Drücken Sie \triangle oder ∇ mehrmals bis `>Pap.Typ wählen>` erscheint.
- 3 Drücken Sie **[OK]**. Ein blinkendes Fragezeichen (?) erscheint.

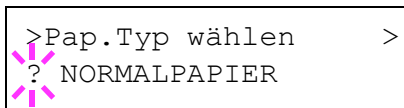

```
>Pap.Typ wählen >
? NORMALPAPIER
```

- 4 Mit den Tasten \triangle oder ∇ den gewünschten Medientyp aufrufen. In der Anzeige erscheinen nacheinander die unten angegebenen Optionen.

```
NORMALPAPIER
FOLIE
VORGEDRUCKT
ETIKETTEN
FEINPAPIER
RECYCLING PAP.
PERGAMENT
RAUH
BRIEFPAPIER
MEHRFARBIG
VORGELOCHT
KUVERT
KARTON
DICK
HOHE QUAL
SPEZ. 1 (bis 8)
```

- 5 Drücken Sie **[OK]**.
- 6 Drücken Sie \triangleright und fahren Sie mit dem nächsten Schritt fort *Papiergewicht einstellen*.

Papiergewicht einstellen

Für einen anwenderdefinierten Medientyp kann ein bestimmtes Papiergewicht eingestellt werden.

- 1 Den anwenderdefinierten Medientyp anzeigen (siehe *Anwenderdefinierten Papiertyp einstellen* auf Seite 7-26) und auf \triangleright drücken.
- 2 Drücken Sie \triangle oder ∇ mehrmals bis `>>Papiergewicht` erscheint.
- 3 Drücken Sie **[OK]**. Ein blinkendes Fragezeichen (?) erscheint.

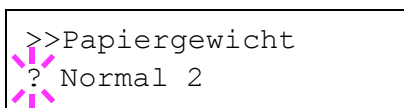

```
>>Papiergewicht
? Normal 2
```

-
- 4 Mit den Tasten Δ oder ∇ das gewünschte Papiergewicht aufrufen. In der Anzeige erscheinen nacheinander die unten angegebenen Optionen. Genau Einzelheiten zu den Standardeinstellungen für die verschiedenen Medientypen siehe unter *Papierspezifikationen* auf Seite 2-2.

Leicht
Normal 1
Normal 2
Normal 3
Schwer 1
Schwer 2
Schwer 3
Sehr schwer

- 5 Drücken Sie [OK].
- 6 Die Taste [MENU] drücken. Dann erscheint wieder *Bereit*.

Duplexverarbeitung einstellen

- 1 Den anwenderdefinierten Medientyp anzeigen (siehe *Anwenderdefinierten Papiertyp einstellen* auf Seite 7-26) und auf \triangleright drücken.
- 2 Drücken Sie Δ oder ∇ mehrmals bis `>>Duplex Weg` erscheint.
- 3 Drücken Sie [OK]. Ein blinkendes Fragezeichen (?) erscheint.

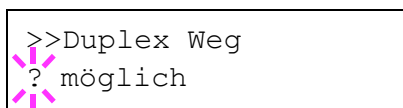

```
>>Duplex Weg  
* ? möglich
```

- 4 Wählen Sie *möglich* oder *Deaktivieren* mit Δ oder ∇ . Genau Einzelheiten zu den Standardeinstellungen für die verschiedenen Medientypen siehe unter *Papierspezifikationen* auf Seite 2-2.
 - 5 Drücken Sie [OK].
 - 6 Die Taste [MENU] drücken. Dann erscheint wieder *Bereit*.
- Damit ist die Einstellung des anwenderdefinierten Medientyps beendet.

Druckdichte (Auswahl der Druckhelligkeit)

Die Helligkeit des Ausdrucks kann in fünf Schritten eingestellt werden: von 01 (hell) bis 05 (dunkel). Werkseitig ist 03 voreingestellt.

- 1 Den anwenderdefinierten Medientyp anzeigen (siehe *Anwenderdefinierten Papiertyp einstellen* auf Seite 7-26) und auf \triangleright drücken.
- 2 Drücken Sie Δ oder ∇ mehrmals bis `>>Druckdichte` erscheint.
- 3 Drücken Sie [OK]. Ein blinkendes Fragezeichen (?) erscheint.

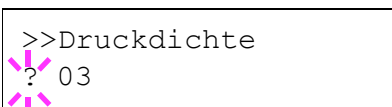

```
>>Druckdichte  
* ? 03
```

- 4 Die gewünschte Druckdichte zwischen 01 (hell) bis 05 (dunkel) mit Δ oder ∇ auswählen.
- 5 Drücken Sie [OK].
- 6 Die Taste [MENU] drücken. Dann erscheint wieder *Bereit*.

Rücksetzen des anwenderdefinierten Papiertyps

Zurücksetzen aller anwenderdefinierten Medientypen, die unter *Anwenderdefinierten Papiertyp einstellen* auf Seite 7-26 eingestellt wurden.

- 1** Drücken Sie ▷ sobald `Papiereinstell.>` angezeigt wird.
- 2** Drücken Sie △ oder ▽ mehrmals bis `>Medien-Typ zurücksetzen` erscheint.
- 3** **[OK]** drücken. Ein Fragezeichen (?) erscheint.
- 4** Erneut auf **[OK]** drücken. Damit werden sämtliche Einstellungen für anwenderdefinierte Medientypen auf die Standardwerte zurückgesetzt. Dann erscheint wieder `Bereit`.

>Medien-Typ
zurücksetzen ?

Druckeinstellungen

Diese Einstellungen bestimmen die Druckparameter wie Druckqualität (Normal oder Fein), den Glanzmodus (Niedrig oder Hoch), die Anzahl der Kopien, verkleinerten Druck oder Seitenorientierung.

Folgende Punkte sind unter Druckeinstellungen zu finden:

- Zufuhr (Auswahl der Papierquelle)
- Papierzuf.-Art (Einstellungen der Papierquelle)
- Duplexmodus (Duplex Druck)
- Ignoriere A4/LT (Unterscheidung A4-/Letter-Format ignorieren)
- Emulation (Einstellung der Emulation)
- Schriftwahl (Auswahl der Standard Schriftart)
- Zeichensatz (Auswahl des Zeichensatzes)
- Druckqualität (Druckqualität einstellen)
- Seiteneinstell. (Einstellung der Papierorientierung)

```
Druckeinstell. >
```

- 1 Die Taste **[MENU]** drücken.
- 2 Drücken Sie Δ oder ∇ mehrmals bis `Druckeinstell.>` erscheint.

Zufuhr (Auswahl der Papierquelle)

Dieses Menü dient dazu, am Bedienfeld eine Papierquelle zu wählen, aus der das Papier standardmäßig eingezogen wird. Ist eine optionale Papierzufuhr installiert, kann auch diese als Standard-Papierquelle eingestellt werden.

```
>Zufuhr  
? Kasette 1
```

- 1 Drücken Sie \triangleright bis `Druckeinstell.>` angezeigt wird.
- 2 Drücken Sie Δ oder ∇ mehrmals bis `>Zufuhr` erscheint.
- 3 Um die aktuelle Papierquelle zu ändern, auf **[OK]** drücken. Ein blinkendes Fragezeichen (?) erscheint.
- 4 Mit den Tasten Δ oder ∇ die gewünschte Papierquelle aufrufen. Je nachdem, welche Optionen installiert sind, erscheinen in der Anzeige nacheinander folgende Papierquellen (von der obersten zur untersten Kasette):

```
Universal-Zufuhr  
Kasette 1  
Kasette 2  
Kasette 3
```

Kassetten 2 und 3 erscheinen nur, wenn eine optionale Papierzufuhr installiert ist.

- 5 **[OK]** drücken.
- 6 Die Taste **[MENU]** drücken. Dann erscheint wieder `Bereit`.

Papierzuf.-Art (Einstellungen der Papierquelle)

Wählen Sie, wie das Papier gezogen wird, wenn die Papierquelle und der Medientyp festgelegt worden sind. Wird *Automatisch* gewählt, sucht der Drucker die Papierquelle automatisch, die dem Papierformat und dem Medientyp entspricht. Eine Fehlermeldung wird angezeigt, wenn *Fest* gewählt wurde, aber keine passende Papierquelle gefunden wurde. Die Standardeinstellung ist *Automatisch*. Um die Einstellung zu ändern, gehen sie wie folgt vor.

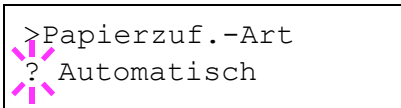

- 1** Drücken Sie \triangleright bis *Druckeinstell.>* angezeigt wird.
- 2** Drücken Sie \triangle oder ∇ mehrmals bis *>Papierzuf.-Art* erscheint.
- 3** **[OK]** drücken. Ein blinkendes Fragezeichen (?) erscheint.
- 4** Drücken Sie \triangle oder ∇ mehrmals bis *Automatisch* oder *Fest* erscheint.
- 5** Drücken Sie **[OK]**.
- 6** Die Taste **[MENU]** drücken. Dann erscheint wieder *Bereit*.

Wenn beim Ausdruck das Papier ausgeht

Falls *Papierzuf.-Art* auf *Fest* eingestellt ist und das Papier beim Ausdruck ausgeht, wird *Lade Kassette 1* angezeigt und der Drucker wartet. Füllen Sie nun das Papier in der leeren Kassette nach oder gehen Sie wie folgt vor, um die Papierzufuhr zu wechseln.

- 1** Während *Lade Kassette 1* angezeigt wird, drücken Sie \triangle oder ∇ mehrmals bis *Alternative?* erscheint.
- 2** Mit den Tasten \triangle oder ∇ die gewünschte Papierquelle aufrufen.
Jedesmal wenn Sie \triangle oder ∇ drücken, wird eine andere Papierquelle oder das Papierformat angezeigt, das aus der Universalzufuhr gezogen werden kann.
- 3** **[OK]** drücken. Der Ausdruck wird fortgesetzt.

Duplexmodus (Duplex Druck)

Es ist möglich, automatisch auf beiden Seiten des Papiers zu drucken. Die Duplexeinheit befindet sich im Drucker.

Im Duplexdruck können folgende Medientypen verarbeitet werden:

NORMALPAPIER
VORGEDRUCKT
FEINPAPIER
RECYCLING PAP.
RAUH
MEHRFARBIG
VORGELOCHT
HOHE QUAL
SPEZ. 1 (bis 8)

Zur Aktivierung der Duplexeinheit über das Bedienfeld die Bindeart wählen – entlang der langen oder entlang der kurzen Seite.

 **Hinweis** Auch über die Universalzufuhr kann im Duplexbetrieb gedruckt werden. Stimmen Papierformat und Medientyp des in der Universalzufuhr eingelegten Papiers hiermit nicht überein, können Papierstaus auftreten.

Bindevarianten

Der Begriff "Binden" bezeichnet die Art und Weise, in der bedruckte Papierseiten (durch Kleben, Heften etc.) in eine Buchform gebracht werden. Dieses Binden kann sowohl entlang der langen Kante als auch entlang der kurzen Kante erfolgen. Außer der Bindung muss dabei auch die Ausrichtung der gedruckten Seite beachtet werden. Die Bindung an der langen und an der kurzen Seite kann nämlich wahlweise mit dem Hoch- und dem Querformatdruck kombiniert werden.

Daraus ergeben sich bei Benutzung der Duplexeinheit je nach Bindung und Druckausrichtung vier Varianten: Und zwar: (1) Hochformat, lange Kante, (2) Hochformat, kurze Kante, (3) Querformat, lange Kante and (4) Querformat, kurze Kante. Die Bilder zeigen die Bindearten.

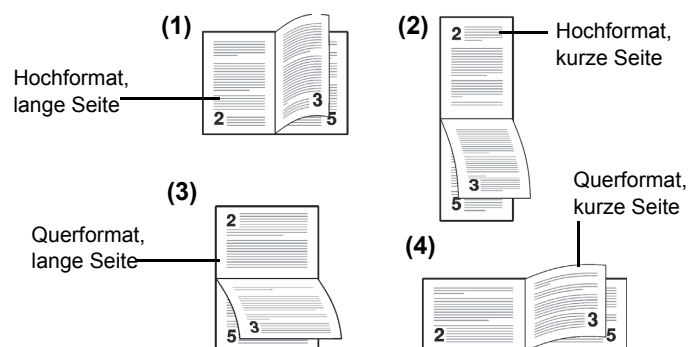

- 1 Drücken Sie \triangleright bis `Druckeinstell.>` angezeigt wird.
- 2 Drücken Sie \triangle oder ∇ mehrmals bis `>Duplexmodus` erscheint.
- 3 Drücken Sie **[OK]**. Ein blinkendes Fragezeichen (?) erscheint.

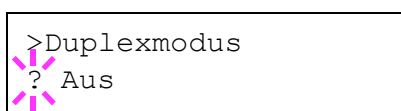

- 4 Mit den Tasten \triangle oder ∇ die gewünschte Binderichtung aufrufen. Im Display erscheinen nacheinander folgende Wahlmöglichkeiten:

Aus (Standardeinstellung)
kurze Seite
lange Seite

- 5 [OK] drücken.
- 6 Die Taste [MENU] drücken. Dann erscheint wieder *Bereit*.

Ignoriere A4/LT (Unterscheidung A4-/Letter-Format ignorieren)

Wird über das Bedienfeld die Option *Ignoriere A4/LT* aktiviert, ignoriert der Drucker den Unterschied zwischen den Papierformaten A4 und Letter. In diesem Fall gibt der Drucker keine Fehlermeldung aus, wenn das in der momentan verwendeten Kassette enthaltene Papierformat von den Formatierungsanweisungen des Druckauftrags abweicht. Stattdessen wird der Druck normal ausgeführt.

Die Werkseinstellung lautet *Ein*.

- 1 Drücken Sie \triangleright bis *Druckeinstell.>* angezeigt wird.
- 2 Wiederholt auf \triangle oder ∇ drücken, bis *>Ignoriere A4/LT* erscheint.
- 3 Drücken Sie [OK]. Ein blinkendes Fragezeichen (?) erscheint.

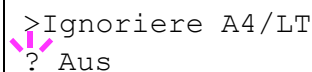

```
>Ignoriere A4/LT
? Aus
```

- 4 Wählen Sie *Ein* oder *Aus* mit \triangle oder ∇ .
- 5 [OK] drücken.
- 6 Die Taste [MENU] drücken. Dann erscheint wieder *Bereit*.

Emulation (Einstellung der Emulation)

Es ist möglich die Emulation zu wechseln. Gehen Sie wie folgt vor.

- 1 Drücken Sie \triangleright bis *Druckeinstell.>* angezeigt wird.
- 2 Drücken Sie \triangle oder ∇ mehrmals bis *>Emulation>* erscheint. Angezeigt wird der derzeit eingestellte Emulationsmodus.
- 3 [OK] drücken. Ein blinkendes Fragezeichen (?) erscheint.

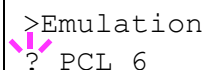

```
>Emulation
? PCL 6
```

- 4 Wiederholt auf \triangle oder ∇ drücken, bis der gewünschte Emulationsmodus angezeigt wird.

PCL 6 (Standard)
KPD L
KPD L (AUTO)
Line Printer
IBM Proprinter
DIABLO 630
EPSON LQ-850

- 5 [OK] drücken.
- 6 Die Taste [MENU] drücken. Dann erscheint wieder *Bereit*.

Alternative Emulation für KPDL Emulation

Bei KPDL handelt es sich um eine von Kyocera entwickelte Implementierung von PostScript 3. Die Einstellung KPDL (AUTO) ermöglicht es dem Drucker, automatisch die Emulation in Abhängigkeit der gesendeten Druckdaten umzuschalten.

Zusätzlich zur KPDL (AUTO) Emulation kann über das Bedienfeld eine andere häufig verwendete Emulation eingestellt werden. Die Standardeinstellung ist PCL 6.

```
>Emulation
? PCL 6
```

```
>Emulation
? KPDL (AUTO)
```

```
>>Alt. Emulation
PCL 6
```

- 1 Die Taste **[MENU]** drücken.
- 2 Drücken Sie Δ oder ∇ mehrmals bis `>Emulation>` erscheint.
- 3 **[OK]** drücken. Ein blinkendes Fragezeichen (?) erscheint.
- 4 Drücken Sie Δ oder ∇ mehrmals bis `KPDL (AUTO)` erscheint.
- 5 **[OK]** drücken.
- 6 Die Taste \triangleright drücken. Wird `>>Alt. Emulation` angezeigt, drücken Sie Δ oder ∇ . Die alternativen Emulationen werden angezeigt - PCL 6, Line Printer, IBM Proprinter, DIABLO 630 oder EPSON LQ-850.
- 7 **[OK]** drücken. Ein blinkendes Fragezeichen (?) erscheint.
- 8 Wiederholt auf Δ oder ∇ drücken, bis der gewünschte Emulationsmodus angezeigt wird.
- 9 **[OK]** drücken.
- 10 Die Taste **[MENU]** drücken. Dann erscheint wieder `Bereit`.

Fehlerbericht (Ausdruck von KPDL Fehlern)

Der Drucker kann eine Beschreibung von Druckfehlern ausgeben, die in der KPDL-Emulation auftreten. Die Grundeinstellungen bestimmen die Ausgabe.

```
>Emulation
? PCL 6
```

```
>Emulation >
? KPDL (AUTO)
```

```
>>Fehlerbericht
? Ein
```

- 1 Drücken Sie \triangleright bis `Druckeinstell.>` angezeigt wird.
- 2 Drücken Sie Δ oder ∇ mehrmals bis `>Emulation >` erscheint.
- 3 **[OK]** drücken. Ein blinkendes Fragezeichen (?) erscheint.
- 4 Mit Δ oder ∇ `KPDL` oder `KPDL (AUTO)` auswählen. **[OK]** drücken.
- 5 Die Taste \triangleright drücken. `>>Fehlerbericht` erscheint.
- 6 **[OK]** drücken. Ein blinkendes Fragezeichen (?) erscheint.
- 7 Wählen Sie `Ein` oder `Aus` mit Δ oder ∇ . **[OK]** drücken.
- 8 Die Taste **[MENU]** drücken. Dann erscheint wieder `Bereit`.

Schriftwahl (Auswahl der Standard Schriftart)

Es ist möglich eine Standardschrift auszuwählen. Dabei kann es sich um eine interne Schrift handeln oder um eine Schrift, die in den Druckerspeicher geladen oder auf einer CompactFlash-Karte gespeichert ist.

In diesem Menü können darüber hinaus Typ und Zeichenabstand (Pitch) für die Schriften Courier und Letter Gothic eingestellt und ein Schriftbeispiel ausgedruckt werden.

```
>Schriftwahl >
Intern
```

```
>> I000
```

- 1 Drücken Sie \triangleright bis `Druckeinstell.>` angezeigt wird.
- 2 Drücken Sie \triangle oder ∇ mehrmals bis `>Schriftwahl>` erscheint.

- 3 Zum Auswählen einer internen Schrift prüfen, ob im Display `Intern` erscheint und anschließend auf \triangleright drücken. Daraufhin ändert sich die Anzeige wie nachstehend dargestellt. Wird `Intern` nicht angezeigt, drücken Sie **[OK]**, danach drücken Sie \triangle oder ∇ bis `Intern` erscheint.

Um eine optionale Schrift auszuwählen, auf **[OK]** drücken, sobald im Display `>Schriftwahl>` angezeigt wird. Drücken Sie \triangle oder ∇ mehrmals bis Option erscheint. Danach **[OK]**. Anschließend auf \triangleright drücken, bis die oben dargestellte Schriftauswahl angezeigt wird. Dies ist nur möglich, wenn im Drucker optionale Schriften installiert sind.

Der Buchstabe vor der Nummer gibt an, wo sich die jeweilige Schrift befindet:

I: Interne Schrift

S: Soft-Font (heruntergeladene Schrift)

M: Schriften auf der optionalen CompactFlash-Speicherkarte

H: Fonts in der RAM-Disk

```
>>?I000
```

- 4 **[OK]** drücken. Ein blinkendes Fragezeichen (?) erscheint.

- 5 Wiederholt auf \triangle oder ∇ drücken, bis die gewünschte Schriftnummer erscheint. Näheres zu den Nummern interner Schriften enthält der Abschnitt *Fontliste drucken* auf Seite 7-15.

- 6 Wird die gewünschte Schrift angezeigt, auf **[OK]** drücken.

- 7 Die Taste **[MENU]** drücken. Dann erscheint wieder `Bereit`.

"Standard" oder "Dunkel" für Courier/Letter Gothic wählen

Für die Schriften Courier und Letter Gothic kann die Schriftstärke auf `Standard` oder `Dunkel` eingestellt werden. Das nachstehende Beispiel geht von der Schrift Courier aus. Diese Vorgehensweise gilt jedoch auch für Letter Gothic.

```
>Schriftwahl >
Intern
```

- 1 Drücken Sie \triangleright bis `Druckeinstell.>` angezeigt wird.
- 2 Drücken Sie \triangle oder ∇ mehrmals bis `>Schriftwahl>` erscheint.

- 3 Sicherstellen, dass im Display `Intern` erscheint, und \triangleright drücken.

```
>>Courier
  Standard
```

```
>>Courier
  ✱Standard
```

4 Drücken Sie Δ oder ∇ mehrmals bis `>>Courier` erscheint. Wenn die Stärke der Schrift Letter Gothic eingestellt werden soll, muss hier stattdessen `>> Letter Gothic` gewählt werden.

5 **[OK]** drücken. Ein blinkendes Fragezeichen (?) erscheint.

6 Hier `Standard` bzw. `Dunkel` mit Δ oder ∇ wählen.

7 Drücken Sie **[OK]**.

8 Die Taste **[MENU]** drücken. Dann erscheint wieder `Bereit`.

Standard-Schriftgröße ändern

Die Größe der Standardschrift kann eingestellt werden. Bei Auswahl einer Proportionschrift kann auch die Zeichengröße geändert werden.

1 Drücken Sie \triangleright bis `Druckeinstell.>` angezeigt wird.

2 Drücken Sie Δ oder ∇ mehrmals bis `>Schriftwahl>` erscheint.

```
>Schriftwahl >
  Intern
```

3 Sicherstellen, dass im Display `Intern` erscheint, und \triangleright drücken.

4 Drücken Sie Δ oder ∇ mehrmals bis `>>Größe` erscheint.

```
>>Größe
      012.00 Punkte
```

5 **[OK]** drücken. Ein blinkendes Fragezeichen (?) erscheint.

```
>>Größe
      012.00 ✱Punkte
```

6 Auf Δ oder ∇ drücken, um den Wert an der blinkenden Eingabemarkenposition zu erhöhen bzw. zu verringern. Die Schriftgröße kann (in 0,25-Punkt-Schritten) zwischen 4 und 999,75 Punkten eingestellt werden. Mit \triangleright oder \triangleleft den Cursor nach rechts bzw. links verschieben.

7 Auf **[OK]** drücken, sobald der gewünschte Wert erscheint.

8 Die Taste **[MENU]** drücken. Dann erscheint wieder `Bereit`.

Zeichenabstand

Es können Zeichenabstände oder feste Schrifarten gewählt werden.

1 Drücken Sie \triangleright bis `Druckeinstell.>` angezeigt wird.

2 Drücken Sie Δ oder ∇ mehrmals bis `>Schriftwahl>` erscheint.

```
>Schriftwahl >
  Intern
```

3 Sicherstellen, dass im Display `Intern` erscheint und \triangleright drücken.

4 Drücken Sie Δ oder ∇ mehrmals bis `>>Zeichenabstand` erscheint.

```
>>Zeichenabstand
      10.00 cpi
```

```
>>Zeichenabstand  
10.00 cpi
```

5 [OK] drücken. Ein blinkendes Fragezeichen (?) erscheint.

6 Auf Δ oder ∇ drücken, um den Wert an der blinkenden Eingabemarkenposition zu erhöhen bzw. zu verringern. Der Zeichenabstand kann (in 0,01-Zeichen-Schritten) zwischen 0,44 und 99,99 Zeichen pro Zoll eingestellt werden. Mit \triangleright oder \triangleleft den Cursor nach rechts bzw. links verschieben.

7 Auf [OK] drücken, sobald der gewünschte Wert erscheint.

8 Die Taste [MENU] drücken. Dann erscheint wieder *Bereit*.

Zeichensatz (Auswahl des Zeichensatzes)

Den Zeichensatz der aktuellen Schrift wie nachfolgend beschrieben ändern. Welche Zeichensätze zur Verfügung stehen, hängt von der jeweils aktiven Schrift ab. (Die Standardeinstellung für diesen Parameter lautet IBM PC-8.)

1 Drücken Sie \triangleright bis *Druckeinstell.>* angezeigt wird.

2 Drücken Sie Δ oder ∇ mehrmals bis *>Zeichensatz* erscheint.

```
>Zeichensatz  
IBM PC-8
```

3 [OK] drücken. Ein blinkendes Fragezeichen (?) erscheint.

```
>Zeichensatz  
?IBM PC-8
```

4 Auf Δ oder ∇ , bis der gewünschte Zeichensatz erscheint.

5 [OK] drücken.

6 Die Taste [MENU] drücken. Dann erscheint wieder *Bereit*.

Druckqualität (Druckqualität einstellen)

Die Einstellungen der Druckqualität kann verändert werden.

Folgende Punkte sind unter Druckqualität zu finden:

- KIR-Modus (Auswahl der KIR Art)
- EcoPrint Modus (Auswahl des EcoPrint Modus)
- Auflösung (Auswahl der Druckauflösung)

1 Drücken Sie \triangleright bis *Druckeinstell.>* angezeigt wird.

2 Drücken Sie Δ oder ∇ mehrmals bis *>Druckqualität>* erscheint.

```
>Druckqualität >
```

KIR-Modus (Auswahl der KIR Art)

Dieser Drucker verfügt über die KIR-Funktion (Kyocera Image Refinement), die zur Optimierung der Druckergebnisse dient. Mit KIR kann die Auflösung verbessert werden; das Ergebnis sind qualitativ hochwertige Drucke mit Auflösungen von 600 dpi und 300 dpi. Standardmäßig ist der KIR-Modus aktiviert. Die KIR-Einstellung hat keine Auswirkungen auf die Druckgeschwindigkeit.

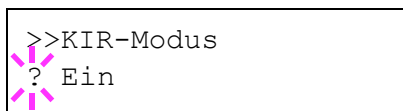
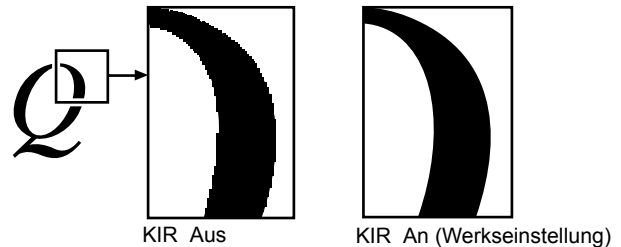

- 1 Drücken Sie \triangleright bis >Druckqualität> angezeigt wird.
- 2 Drücken Sie \triangle oder ∇ mehrmals bis >>KIR-Modus erscheint.
- 3 [OK] drücken. Ein blinkendes Fragezeichen (?) erscheint.
- 4 Wählen Sie Ein oder Aus mit \triangle oder ∇ .
- 5 Drücken Sie [OK].
- 6 Die Taste [MENU] drücken. Dann erscheint wieder Bereit.

EcoPrint Modus (Auswahl des EcoPrint Modus)

Mit aktivierten EcoPrint Modus, kann der Tonerverbrauch beim Ausdruck reduziert werden. Da der Ausdruck jedoch größer erscheint, sollte der EcoPrint nur für Testdrucke oder Ausdrücke verwendet werden, bei denen es nicht auf Qualität ankommt.

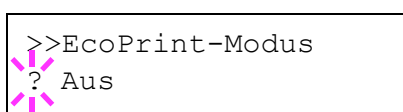

Um den EcoPrint-Modus zu aktivieren, gehen Sie wie folgt vor. Die Standardeinstellung ist Aus.

- 1 Drücken Sie \triangleright bis >Druckqualität> angezeigt wird.
- 2 Drücken Sie \triangle oder ∇ mehrmals bis >>EcoPrint-Modus erscheint.
- 3 [OK] drücken. Ein blinkendes Fragezeichen (?) erscheint.
- 4 Wählen Sie Ein oder Aus mit \triangle oder ∇ .
- 5 Drücken Sie [OK].
- 6 Die Taste [MENU] drücken. Dann erscheint wieder Bereit.

Auflösung (Auswahl der Druckauflösung)

Für die Standarddruckauflösung gibt es vier Optionen: 300 dpi, 600 dpi, 1200 Schnell und 1200 Fein. Gedruckte Zeichen werden deutlicher und Grafiken exakter.

```
>>Auflösung
? 1200 Schnell
```

- 1 Drücken Sie \triangleright bis >Druckqualität> angezeigt wird.
- 2 Drücken Sie \triangle oder ∇ mehrmals bis >>Auflösung erscheint.
- 3 **[OK]** drücken Ein blinkendes Fragezeichen (?) erscheint.

- 4 Wählen Sie 1200 Fein, 1200 Schnell, 300 dpi oder 600 dpi mit \triangle oder ∇ aus.
- 5 Drücken Sie **[OK]**.
- 6 Die Taste **[MENU]** drücken. Dann erscheint wieder Bereit.

Seiteneinstell. (Einstellung der Papierorientierung)

In den Menüs für die Seiteneinstellungen können die Anzahl der zu druckenden Exemplare, die Seitenausrichtung sowie weitere Seiteneinstellungen eingerichtet werden.

Folgende Punkte sind unter Seiteneinstellungen zu finden:

- Anzahl der Kopien
- Ausrichtung (Seitenausrichtung)
- Funktion des Zeilenvorschubcodes (LF)
- Funktion des Wagenrücklaufcodes (CR)
- A4 Breit (Breiteneinstellung)
- XPS auf Seite (Druckbereich für XPS Dateien)
- TIFF Größe (Druckmodus für TIFF Dateien)

```
>Seiteeinstell. >
```

- 1 Drücken Sie \triangleright bis Druckeinstell.> angezeigt wird.
- 2 Drücken Sie \triangle oder ∇ mehrmals bis >Seiteneinstell. > erscheint.

Kopien (Anzahl der Kopien)

Legen Sie fest, wieviele Kopien jeder Seite gedruckt werden sollen.

```
>>Anzahl Kopien
001
```

- 1 Drücken Sie \triangleright bis >Seiteneinstell.> angezeigt wird.
- 2 Drücken Sie \triangle oder ∇ mehrmals bis >>Anzahl Kopien erscheint.
- 3 **[OK]** drücken. Eine blinkende Eingabemarke () erscheint.
- 4 Auf \triangle oder ∇ drücken, um den Wert an der blinkenden Eingabemarkenposition zu erhöhen bzw. zu verringern. Wählbar sind Werte zwischen 1 und 999. Mit \triangleleft und \triangleright den Cursor nach rechts bzw. links verschieben.
- 5 Auf **[OK]** drücken, sobald der gewünschte Wert erscheint.
- 6 Die Taste **[MENU]** drücken. Dann erscheint wieder Bereit.

Ausrichtung (Seitenausrichtung)

Die Druckseite kann wie folgt ausgerichtet werden: im Hochformat (senkrecht) oder im Querformat (waagrecht).

Hochformat

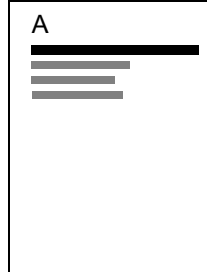

Querformat

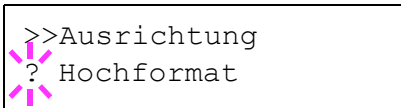
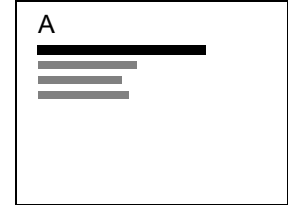

- 1 Drücken Sie \triangleright bis `>Seiteneinstell.>` angezeigt wird.
- 2 Drücken Sie \triangle oder ∇ mehrmals bis `>>Ausrichtung` erscheint.
- 3 **[OK]** drücken. Ein blinkendes Fragezeichen (?) erscheint.
- 4 Hochformat bzw. Querformat mit \triangle oder ∇ auswählen.
- 5 **[OK]** drücken.
- 6 Die Taste **[MENU]** drücken. Dann erscheint wieder `Bereit`.

Funktion des Zeilenvorschubcodes (LF)

Hiermit wird festgelegt, wie der Drucker reagiert, wenn er einen Zeilenvorschubcode (OAH) empfängt.

- Nur LF: Ein Zeilenvorschub wird ausgeführt (Standardeinstellung).
- CR und LF: Ein Zeilenvorschub und ein Wagenrücklauf werden ausgeführt.
- LF ignorieren: Der Zeilenvorschub wird ignoriert.

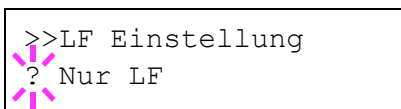

- 1 Drücken Sie \triangleright bis `>Seiteneinstell.>` angezeigt wird.
- 2 Drücken Sie \triangle oder ∇ mehrmals bis `>>LF Einstellung` erscheint.
- 3 **[OK]** drücken. Eine blinkende Eingabemarke () erscheint.
- 4 Wiederholt auf \triangle oder ∇ drücken, bis die gewünschte LF-Einstellung erscheint.
- 5 Auf **[OK]** drücken, sobald die gewünschte Einstellung erscheint.
- 6 Die Taste **[MENU]** drücken. Dann erscheint wieder `Bereit`.

Funktion des Wagenrücklaufcodes (CR)

Hiermit wird festgelegt, wie der Drucker reagiert, wenn er einen Wagenrücklaufcode (ODH) empfängt.

- Nur CR: Ein Wagenrücklauf wird ausgeführt (Standardeinstellung).
- CR und LF: Ein Zeilenvorschub und ein Wagenrücklauf werden ausgeführt.
- CR ignorieren: Der Wagenrücklauf wird ignoriert.

- 1 Drücken Sie \triangleright bis `>Seiteneinstell.>` angezeigt wird.

```
>>CR-Einstellung
? Nur CR
```

- 2 Drücken Sie Δ oder ∇ mehrmals bis `>>CR-Einstellung` erscheint.
- 3 **[OK]** drücken. Eine blinkende Eingabemarke (`_`) erscheint.
- 4 Wiederholt auf Δ oder ∇ drücken, bis der Wagenrücklauf erscheint.
- 5 Auf **[OK]** drücken, sobald die gewünschte Einstellung erscheint.
- 6 Die Taste **[MENU]** drücken. Dann erscheint wieder `Bereit`.

A4 Breit (Breiteneinstellung)

Diese Option aktivieren (Einstellung `Ein`), um die maximale Anzahl von Zeichen, die in eine Zeile einer A4-Seite (78 Zeichen bei Pitch 10) bzw. einer Letter-Seite (80 Zeichen bei Pitch 10) gedruckt werden können, zu erhöhen. Diese Einstellung ist nur in der PCL 6-Emulation möglich.

```
>>A4 Breit
? Aus
```

- 1 Drücken Sie \triangleright bis `>Seiteneinstell.>` angezeigt wird.
- 2 Drücken Sie Δ oder ∇ mehrmals bis `>>A4 Breit` erscheint.
- 3 Drücken Sie **[OK]**. Ein blinkendes Fragezeichen (?) erscheint.

- 4 Wählen Sie `Ein` oder `Aus` mit Δ oder ∇ .
- 5 Drücken Sie **[OK]**.
- 6 Die Taste **[MENU]** drücken. Dann erscheint wieder `Bereit`.

XPS Seitenanpassung

Falls Sie die Einstellung `Ein` wählen, werden die XPS Daten auf das Papierformat angepasst. Falls Sie die Einstellung `Aus` wählen, werden die XPS Daten in Originalgröße gedruckt.

```
>>XPS auf Seite
? Aus
```

- 1 Drücken Sie \triangleright bis `>Seiteneinstell.>` angezeigt wird.
- 2 Wiederholt auf Δ oder ∇ drücken, bis `>>XPS auf Seite` erscheint.
- 3 Drücken Sie **[OK]**. Eine blinkendes Fragezeichen (?) erscheint.

- 4 Wählen Sie `Ein` oder `Aus` mit Δ oder ∇ .
- 5 Drücken Sie **[OK]**.
- 6 Auf **[MENU]** drücken. Dann erscheint wieder `Bereit`.

TIFF Druckgröße

Legen Sie den Druckmodus für TIFF Dateien fest. Die Werkseinstellung lautet `Papierformat`.

```
>>TIFF Größe
? Papierformat
```

- 1 Drücken Sie \triangleright bis `>Seiteneinstell.>` angezeigt wird.
- 2 Drücken Sie Δ oder ∇ mehrmals bis `>>TIFF Größe` erscheint.
- 3 Drücken Sie **[OK]**. Eine blinkendes Fragezeichen (?) erscheint.

-
- 4** Wiederholt auf \triangle oder ∇ drücken, bis der gewünschte Druckmodus angezeigt wird. Folgende Einstellungen sind möglich:
Papierformat (Bild wird auf Papierformat angepasst)
Bildauflösung (Wird der Bildauflösung angepasst)
Druckauflösung (Wird der Druckauflösung angepasst)
 - 5** Drücken Sie **[OK]**.
 - 6** Auf **[MENU]** drücken. Dann erscheint wieder *Bereit*.

Netzwerk Einstellungen

Dieser Drucker unterstützt die Protokolle TCP/IP und TCP/IP (IPv6).

IP ist eine Abkürzung für Internet Protokoll. Dieser Drucker benutzt das TCP/IP (IPv4) Protokoll, verfügt aber auch über getrennte Einstellungen für das IPv6 Protokoll.

TCP/IP (IPv4) benutzt 32-Bit IP Adressen, aber die steigende Zahl der Internet Benutzer verursacht einen Engpass verfügbarer IP Adressen. IPv6 wurde entwickelt, um die Menge verfügbarer IP Adressen zu erhöhen, indem 128-Bit IP Adressen verwendet werden.

Folgende Punkte sind unter Netzwerk-Einstellungen zu finden:

- TCP/IP (IPv4)
- TCP/IP (IPv6)



Hinweis Fragen Sie Ihren Netzwerk-Administrator nach den korrekten Netzwerkeinstellungen.

Nachdem alle Netzwerkeinstellungen gemacht wurden, schalten Sie die Maschine einmal AUS und wieder EIN. Dies ist notwendig, um die geänderten Einstellungen wirksam zu machen!

- 1 Die Taste **[MENU]** drücken.
- 2 Drücken Sie Δ oder ∇ mehrmals bis `Netzwerk>` erscheint.

```
Netzwerk >
```

TCP/IP (IPv4)

Hier gelangen Sie in die TCP/IP (IPv4) Einstellungen.

Das TCP/IP System bezieht sich auf das Internet System, welches mit 5-Schichten Struktur arbeitet. Diese besteht aus der Schnittstellen-Schicht, der Verbindungs-Schicht, der Netzwerk-Schicht, der Transport-Schicht und der Anwendungs-Schicht.

Die Schnittstellen-Schicht ist die wichtigste im TCP/IP System, welches eine abstrakte Schnittstelle zur Verfügung stellt, die nicht von der Verbindung zur Netzwerk-Schicht abhängig ist. Das bedeutet, dass das Netzwerkmodul diese abstrakte Schnittstelle benutzen kann, so dass die Netzwerk-Pakete in der Verbindungs-Schicht vor und zurück getauscht werden können.

Folgende Punkte sind unter TCP/IP (IPv4) Einstellungen zu finden:

- DHCP (DHCP Einstellungen)
- IP Adresse (IP Adress Eingabe)
- Subnetzmaske (Subnetzmasken Eingabe)
- Gateway (Gateway Einstellungen)
- Bonjour (Bonjour Einstellungen)

Wichtig Die Anzeige von DHCP, IP Adresse, Subnetzmaske, Gateway und Bonjour Menüs erfolgen nur, wenn TCP/IP aktiviert ist.

- 1 Drücken Sie \triangleright bis `Netzwerk>` angezeigt wird.
- 2 Drücken Sie Δ oder ∇ mehrmals bis `>TCP/IP >` erscheint.
- 3 Drücken Sie **[OK]**. Ein blinkendes Fragezeichen (?) erscheint.

```
>TCP/IP  
? Aus
```

- 4 Wählen Sie **Ein** oder **Aus** mit Δ oder ∇ .
- 5 Wählen Sie **Ein** und drücken Sie **[OK]**. Die Anzeige wechselt wie unten dargestellt.

DHCP (DHCP Einstellungen)

Bei DHCP (Dynamic Host Configuration Protocol) handelt es sich um ein Protokoll, welches automatisch alle erforderlichen Informationen zur Verbindung zwischen PC und Netzwerk (Internet) zuweist. Dies beinhaltet die IP Adresse des lokalen Knotens und des Standard-Routers (im eigenen Netz) und dem DNS (Domain Name System) Server. DHCP ist eine Erweiterung des BOOTP (Bootstrap) Start Protokolls.

- 1 Drücken Sie \triangleright bis `>TCP/IP Ein>` angezeigt wird.
- 2 Drücken Sie Δ oder ∇ mehrmals bis `>>DHCP` erscheint.
- 3 Drücken Sie **[OK]**. Ein blinkendes Fragezeichen (?) erscheint.

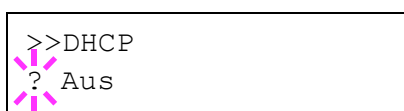

- 4 Wählen Sie **Ein** oder **Aus** mit Δ oder ∇ .
- 5 Drücken Sie **[OK]**.
- 6 Die Taste **[MENU]** drücken. Dann erscheint wieder `Bereit`.

IP Adresse (IP Adress Eingabe)

Eine IP Adresse ist die Anschrift von Druckern oder PCs im Netzwerk und ist in den IP-Paketen enthalten, die zum Senden oder Empfangen von Internet Daten benötigt werden. (IP Adressen können Empfangs- oder Ursprungs-Adressen sein.)

Eine IP Adresse ist eine Bit-Folge der Host-Adresse, welche den Computer (Host) im Netzwerk identifiziert und mit dem Netzwerk verbindet. Darüber wird das Netzwerk, indem sich der Computer, oder genauer die Netzwerkschnittstelle befindet, identifiziert. Die IP Adressen sind im Internet einmalig, so dass jeder Computer oder jede Schnittstelle zugeordnet werden kann.

Die IP Adressen, die unter IPv4 verwendet werden, haben eine feste Länge von 32 Bits.



Hinweis Falls Sie eine IP Adresse eingeben, stellen Sie sicher, dass DHCP auf `Aus` steht.

- 1 Drücken Sie \triangleright bis `>TCP/IP An>` angezeigt wird.
- 2 Drücken Sie Δ oder ∇ mehrmals bis `>>IP Adresse` erscheint.
- 3 Drücken Sie **[OK]**. Die blinkende Eingabemarke (`_`) erscheint.

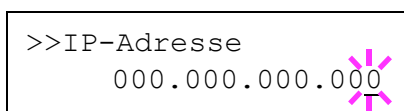

- 4 Auf Δ oder ∇ drücken, um den Wert an der blinkenden Eingabemarkenposition zu erhöhen bzw. zu verringern. Eine Eingabe zwischen 000 und 255 ist möglich. Mit \triangleleft und \triangleright den Cursor nach rechts bzw. links verschieben.
- 5 Sobald die gewünschte IP Adresse angezeigt wird, mit **[OK]** bestätigen.
- 6 Die Taste **[MENU]** drücken. Dann erscheint wieder `Bereit`.

Subnetzmaske (Subnetzmasken Eingabe)

Die Subnetzmaske ermöglicht die Erweiterung des Netzwerkadresteils der IP Adresse.

Die Subnetzmaske repräsentiert alle Netzwerkadresteile als 1 und alle Hostadresteile als 0. Die Anzahl der Bits im Präfix stellt die Länge der Netzwerk-Adresse dar. Die Bezeichnung "Präfix" bedeutet, das etwas am Anfang hinzugefügt wird, bezeichnet also den ersten Teil der IP Adresse.

Wird eine IP Adresse geschrieben, kann die Länge der Netzwerkadresse durch die Präfix-Länge nach dem Schrägstrich (/) angezeigt werden. Zum Beispiel, "24" in der Adresse "133.210.2.0/24". Daher bezeichnet "133.210.2.0/24" die IP Adresse "133.210.2.0" mit einem 24-Bit Präfix des Netzwerkteils.

Dieser neue Netzwerk Adresteil (ursprünglich Teil der Hostadresse) macht es möglich, dass durch die Subnetzmaske auf eine Subnetz-Adresse verwiesen wird.



Hinweis Falls Sie eine Subnetzmaske eingeben, stellen Sie sicher, dass DHCP auf Aus. steht.

- 1 Drücken Sie \triangleright bis >TCP/IP Ein angezeigt wird.
- 2 Drücken Sie \triangle oder ∇ mehrmals bis >>Subnetzmaske erscheint.
- 3 Drücken Sie **[OK]**. Die blinkende Eingabemarke ($_$) erscheint.
- 4 Auf \triangle oder ∇ drücken, um den Wert an der blinkenden Eingabemarkenposition zu erhöhen bzw. zu verringern. Eine Eingabe zwischen 000 und 255 ist möglich. Mit \triangleleft und \triangleright den Cursor nach rechts bzw. links verschieben.
- 5 Sobald die gewünschte Subnetzmaske angezeigt wird, mit **[OK]** bestätigen.
- 6 Die Taste **[MENU]** drücken. Dann erscheint wieder Bereit.

```
>>Subnetzmaske
  000.000.000.000
```

Gateway (Gateway Einstellungen)

Das Gateway bezieht sich auf ein Gerät zur Protokollanpassung, damit Netzwerke mit unterschiedlichen Protokollen sich verbinden können.

So wird ein "Gateway" Gerät benötigt, um verschiedene geschlossene Netzwerke (mit eignen Protokollen) für das Internet über TCP/IP zu öffnen.

Installiert man ein Gateway, werden die Kommunikationsprotokolle und die Anzeigarten der Daten kompatibel.

In TCP/IP Netzwerken, werden mit dem Wort Gateway auch Router bezeichnet.



Hinweis Falls Sie ein Gateway eingeben, stellen Sie sicher, dass DHCP auf Aus steht.

- 1 Drücken Sie \triangleright bis >TCP/IP Ein angezeigt wird.
- 2 Drücken Sie \triangle oder ∇ mehrmals bis >>Gateway erscheint.
- 3 Drücken Sie **[OK]**. Die blinkende Eingabemarke ($_$) erscheint.

```
>>Gateway
  000.000.000.000
```

- 4 Auf \triangle oder ∇ drücken, um den Wert an der blinkenden Eingabemarkenposition zu erhöhen bzw. zu verringern. Eine Eingabe zwischen 000 und 255 ist möglich. Mit \triangleleft und \triangleright den Cursor nach rechts bzw. links verschieben.
- 5 Sobald das gewünschte Gateway angezeigt wird, mit **[OK]** bestätigen.
- 6 Die Taste **[MENU]** drücken. Dann erscheint wieder `Bereit`.

Bonjour (Bonjour Einstellungen)

Bonjour, auch als Null-Konfigurations-Netzwerk bekannt, ist ein Dienst, der automatisch Computer, Geräte und Dienste in einem Netzwerk erkennt.

Da es sich bei Bonjour um ein Standard-Industrieprotokoll handelt, können sich alle Geräte ohne die Eingabe einer IP Adresse oder eines DNS Servers erkennen.

Bonjour sendet und empfängt Netzwerkpakete über den UDP Port 5353. Ist eine Firewall aktiv, muss sicher sein, dass der UDP Port 5353 geöffnet bleibt, so dass Bonjour korrekt arbeiten kann. Einige Firewalls weisen Bonjour Pakete ab. Falls Bonjour nicht zuverlässig arbeitet, prüfen Sie die Firewall Einstellungen und stellen Sie sicher, dass als Ausnahme Bonjour Pakete akzeptiert werden. Wird Bonjour unter Windows XP Service Pack 2 oder später installiert, ist die Windows Firewall für Bonjour korrekt eingestellt.

- 1 Drücken Sie \triangleright bis `>TCP/IP An>` angezeigt wird.
- 2 Drücken Sie \triangle oder ∇ mehrmals bis `>>Bonjour` erscheint.
- 3 Drücken Sie **[OK]**. Die blinkende Eingabemarke (`_`) erscheint.

```
>>Bonjour
? Aus
```

- 4 Wählen Sie `Ein` oder `Aus` mit \triangle oder ∇ .
- 5 Drücken Sie **[OK]**.
- 6 Die Taste **[MENU]** drücken. Dann erscheint wieder `Bereit`.

TCP/IP (IPv6)

Hier gelangen Sie in die TCP/IP (IPv6) Einstellungen.

TCP/IP (IPv6) basiert auf dem Internetprotokoll TCP/IP (IPv4). IPv6 ist die nächste Generation des Internetprotokolls und vergrößert den verfügbaren Adressraum, so dass das Problem des Engpasses von Netzwerkadressen gelöst wird. Zusätzlich wurden neue Sicherheitsstandards und bevorzugte Datenübertragung implementiert.

Folgende Punkte sind unter TCP/IP (IPv6) Einstellungen zu finden:

- RA (Stateless) (RA (Stateless) Einstellungen)
- DHCPv6 (DHCPv6 Einstellungen)

Wichtig Die RA (Stateless) und DHCPv6 Menüoptionen werden nur angezeigt, wenn TCP/IP (IPv6) aktiviert ist.

- 1 Drücken Sie \triangleright bis `Netzwerk>` angezeigt wird.
- 2 Drücken Sie \triangle oder ∇ mehrmals bis `>TCP/IP (IPv6) >` erscheint.
- 3 Drücken Sie **[OK]**. Ein blinkendes Fragezeichen (`?`) erscheint.

```
>TCP/IP (IPv6)
? Aus
```

- 4 Wählen Sie **Ein** oder **Aus** mit Δ oder ∇ .
- 5 Wählen Sie **Ein** und drücken Sie **[OK]**. Die Anzeige wechselt wie unten gezeigt.

RA (Stateless) (RA (Stateless) Einstellungen)

Ein IPv6 Router überträgt Informationen wie globales Adress-Präfix über ICMPv6. Diese Information nennt man Router Advertisement (RA).

ICMPv6 steht für Internet Control Message Protocol und ist als ein IPv6 Standard in der RFC 2463 "Internet Control Message Protocol (ICMPv6) des Internet Protocol Version 6 (IPv6) definiert.

- 1 Drücken Sie \triangleright bis **>TCP/IP (IPv6) Ein>** angezeigt wird.
- 2 Drücken Sie Δ oder ∇ mehrmals bis **>>RA (Stateless)** erscheint.
- 3 Drücken Sie **[OK]**. Ein blinkendes Fragezeichen (?) erscheint.

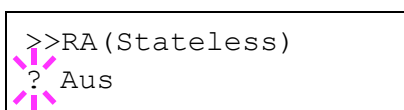

```
>>RA (Stateless)
? Aus
```

- 4 Wählen Sie **Ein** oder **Aus** mit Δ oder ∇ .
- 5 Drücken Sie **[OK]**.
- 6 Die Taste **[MENU]** drücken. Dann erscheint wieder **Bereit**.

DHCPv6 (DHCPv6 Einstellungen)

DHCPv6 ist das Protokoll der automatischen Adresszuweisung der nächsten Generation und unterstützt IPv6. Es verlängert das BOOTP Startprotokoll, welches die Protokolle zum Austausch von Konfigurationen zwischen Host-PCs und dem Netzwerk definiert.

DHCPv6 erlaubt dem DHCP Server die erweiterten Funktionalitäten zum Senden von Konfigurationsparametern zu einem IPv6 Knoten. Da die Netzwerkadressen automatisch zugewiesen werden, ist die Belastung im IPv6 Knoten reduziert, da die Kontrolle der Adresszuweisung für den Administrator deutlich erleichtert ist.

- 1 Drücken Sie \triangleright bis **>TCP/IP (IPv6) Ein>** angezeigt wird.
- 2 Drücken Sie Δ oder ∇ mehrmals bis **>>DHCPv6** erscheint.
- 3 Drücken Sie **[OK]**. Ein blinkendes Fragezeichen (?) erscheint.

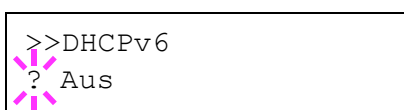

```
>>DHCPv6
? Aus
```

- 4 Wählen Sie **Ein** oder **Aus** mit Δ oder ∇ .
- 5 Drücken Sie **[OK]**.
- 6 Die Taste **[MENU]** drücken. Dann erscheint wieder **Bereit**.

Gerät allgemein (Einstellung allgemeiner Parameter)

Wählt und verändert die Funktionsweise des Druckers.

Folgende Punkte sind unter Gerät allgemein zu finden:

- Anzeigesprache (Anzeigesprache wählen)
- Warnton (Alarm (Warnton) Einstellungen)
- RAM-Disk Modus (Einsatz einer RAM-Disk)
- CF-Speicherkarte (Einsatz der Speicherkarte)
- Fehlerbehand. (Erkennen von Fehlern)
- Timer (Einstellen von Zeitschaltern)

1 Die Taste **[MENU]** drücken.

2 Drücken Sie Δ oder ∇ mehrmals bis `Gerät allgemein` erscheint.

```
Gerät allgemein >
```

Anzeigesprache (Anzeigesprache wählen)

Wie nachfolgend beschrieben kann eingestellt werden, in welcher Sprache die Meldungen der Anzeige angezeigt werden sollen. Wahlweise können auch Meldungen in anderen Sprachen geladen werden. Nähere Auskünfte hält der Kundendienst bereit.

1 Drücken Sie \triangleright bis `Gerät allgemein` angezeigt wird.

2 Drücken Sie Δ oder ∇ mehrmals bis `>Anzeigesprache` erscheint. Die Standardeinstellung lautet `Deutsch`.

3 Um die Sprache zu ändern, auf **[OK]** drücken. Ein blinkendes Fragezeichen (?) erscheint.

4 Drücken Sie Δ oder ∇ . In der Anzeige werden nacheinander die verfügbaren Optionen angezeigt:

```
English  
Français  
Deutsch  
Italiano  
Nederlands  
Español  
Русский  
Português
```

5 Drücken Sie **[OK]**.

6 Die Taste **[MENU]** drücken. Dann erscheint wieder `Bereit`.

```
>Anzeigesprache  
? Deutsch
```

Warnton (Alarm (Warnton) Einstellungen)

Der Drucker kann zur Benachrichtigung des Anwenders per Ton den Druckerstatus anzeigen. Dies ist sehr hilfreich, wenn der Anwender sich in einiger Entfernung zum Drucker aufhält.

Folgende Punkte sind unter Warnton zu finden:

- Code-Bestät. (Bestätigung der Tastenbetätigung)
- Auftragsende (Bestätigung des Auftragsendes)
- Bereit (Druckvorbereitung beendet Signal)
- Fehler (Fehlerbenachrichtigung)

1 Drücken Sie \triangleright bis `Gerät allgemein` angezeigt wird.

2 Drücken Sie \triangle oder ∇ mehrmals bis `>Warnton` erscheint.

```
>Warnton >
```

Code-Bestät. (Bestätigung der Tastenbetätigung)

Wird `Ein` als Einstellung gewählt, wird immer ein Ton erzeugt, sobald eine Taste betätigt wird. Die Standardeinstellung ist `Ein`.

1 Drücken Sie \triangleright bis `>Warnton` angezeigt wird.

2 Drücken Sie \triangle oder ∇ mehrmals bis `>>Code-Bestät.` erscheint.

3 Drücken Sie **[OK]**. Ein blinkendes Fragezeichen (?) erscheint.

```
>>Code-Bestät.  
? Ein
```

4 Wählen Sie `Ein` oder `Aus` mit \triangle oder ∇ .

5 Drücken Sie **[OK]**.

6 Die Taste **[MENU]** drücken. Dann erscheint wieder `Bereit`.

Auftragsende (Bestätigung des Auftragsendes)

Wird `Ein` als Einstellung gewählt, wird immer ein Ton erzeugt, sobald ein Auftrag beendet wird. Die Standardeinstellung ist `Aus`.

1 Drücken Sie \triangleright bis `>Warnton` angezeigt wird.

2 Drücken Sie \triangle oder ∇ mehrmals bis `>>Auftragsende` erscheint.

3 Drücken Sie **[OK]**. Ein blinkendes Fragezeichen (?) erscheint.

```
>>Auftragsende  
? Aus
```

4 Wählen Sie `Ein` oder `Aus` mit \triangle oder ∇ .

5 Drücken Sie **[OK]**.

6 Die Taste **[MENU]** drücken. Dann erscheint wieder `Bereit`.

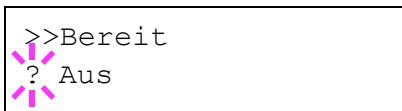

Bereit (Druckvorbereitung beendet Signal)

Wird **Ein** als Einstellung gewählt, wird immer ein Ton erzeugt, sobald die Druckvorbereitung nach dem Einschalten beendet ist. Die Standardeinstellung ist **Aus**.

- 1** Drücken Sie \triangleright bis **>Warnton>** angezeigt wird.
- 2** Drücken Sie \triangle oder ∇ mehrmals bis **>>Bereit** erscheint.
- 3** Drücken Sie **[OK]**. Ein blinkendes Fragezeichen (?) erscheint.

4 Wählen Sie **Ein** oder **Aus** mit \triangle oder ∇ .

5 Drücken Sie **[OK]**.

6 Die Taste **[MENU]** drücken. Dann erscheint wieder **Bereit**.

Fehler (Fehlerbenachrichtigung)

Wird **Ein** als Einstellung gewählt, wird immer ein Ton erzeugt, wenn ein Problem wie Papiermangel oder Papierstau während des Ausdrucks auftritt. Die Standardeinstellung ist **Ein**.

- 1** Drücken Sie \triangleright bis **>Warnton>** angezeigt wird.
- 2** Drücken Sie \triangle oder ∇ mehrmals bis **>>Fehler** erscheint.
- 3** Drücken Sie **[OK]**. Ein blinkendes Fragezeichen (?) erscheint.

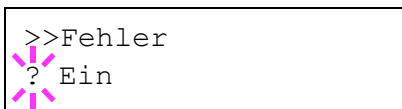

4 Wählen Sie **Ein** oder **Aus** mit \triangle oder ∇ .

5 Drücken Sie **[OK]**.

6 Die Taste **[MENU]** drücken. Dann erscheint wieder **Bereit**.

RAM-Disk Modus (Einsatz einer RAM-Disk)

Eine RAM-Disk ist ein bestimmter Teil des Druckerspeichers, der für die vorübergehende Ablage von Druckaufträgen benutzt wird. Anhand der gespeicherten Druckdaten können dann mehrere Kopien eines Auftrags in kürzerer Zeit als üblich erstellt werden.

Die (standardmäßig deaktivierte) RAM-Disk aktivieren und die gewünschte Größe wie nachfolgend beschrieben eingeben. Die Maximalkapazität der RAM-Disk lässt sich wie folgt berechnen:

RAM-Disk aktiviert = Die maximale Größe der RAM-Disk beträgt 4 MB (ohne optionalen Speicher).

Optionaler Speicher installiert = Die maximale Größe der RAM-Disk beträgt die Hälfte der optionalen Speichergroße.

Um die RAM-Disk im Druckerspeicher zu aktivieren, muss über das Menüsystem des Druckers zunächst wie nachfolgend beschrieben der RAM-Disk-Modus auf **Ein** gesetzt werden und die gewünschte Größe der RAM-Disk eingestellt werden. Dann sind auf der RAM-Disk folgende Funktionen ausführbar:



Hinweis Der Drucker unterstützt CF-Speicherkarten. Die CF-Karte wird in einen dafür vorgesehenen Steckplatz gesteckt. Bei der RAM-Disk handelt es sich um einen bestimmten Teil des Druckerspeichers, der für die vorübergehende Ablage von Druckaufträgen reserviert ist.

Wichtig Auf der RAM-Disk werden Daten nur vorübergehend gespeichert. Wird der Drucker zurückgesetzt oder ausgeschaltet, werden die hier gespeicherten Daten automatisch gelöscht.

Die RAM-Disk wird im Arbeitsspeicher des Druckers für die Anwender eingerichtet. Je nach Umfang der RAM-Disk kann es daher zu einer Reduzierung der Druckgeschwindigkeit und/oder zu Fehlermeldungen aufgrund unzureichender Speicherkapazitäten kommen.

- 1 Drücken Sie **▷** bis `Gerät allgemein>` angezeigt wird.
- 2 Drücken Sie **△** oder **▽** mehrmals bis `>RAM-Disk-Modus>` erscheint.
- 3 Drücken Sie **[OK]**. Ein blinkendes Fragezeichen (?) erscheint.
- 4 Wählen Sie `Ein` oder `Aus` mit **△** oder **▽**.
- 5 Drücken Sie **[OK]**.
- 6 Die Taste **[MENU]** drücken. Dann erscheint wieder `Bereit`.

```
>RAM DISK Modus
? Aus
```

RAM-Disk Größe (Größe der RAM DISK einstellen)

Verändern Sie die Größe der RAM-Disk wie folgt.

Wichtig Das RAM-Disk Größen-Menü erscheint nur, wenn der RAM-Disk Modus auf Ein gesetzt ist.



- 1 Drücken Sie \triangleright bis `>RAM-Disk Modus Ein>` angezeigt wird.
- 2 Drücken Sie **[OK]**. Ein blinkende Eingabemarke (`_`) erscheint. Mit den Tasten \triangle oder ∇ das gewünschte Menü aufrufen. Die mögliche RAM-Disk Größe ist 001 bis 512. Mit \triangleleft und \triangleright die Eingabemarke nach rechts bzw. links verschieben.

Dieser Wertebereich hängt von der Gesamt-Speicherkapazität des Druckers ab. Wenn versucht wird, den zulässigen Wertebereich zu überschreiten, veranlasst der Drucker automatisch eine Anpassung an die maximale RAM-Disk-Größe.

- 3 Sobald die gewünschte RAM-Disk-Größe angezeigt wird, den Wert mit **[OK]** bestätigen.
- 4 Die Taste **[MENU]** drücken. Dann erscheint wieder `Bereit`. Den Drucker aus- und wieder einschalten. Nach dem Neustart steht die zuvor spezifizierte RAM-Disk-Größe zur Verfügung.

CF-Speicherkarte (Einsatz der Speicherkarte)

Der Drucker verfügt über einen Steckplatz für eine CF-Speicherkarte. Befindet sich eine CompactFlash-Karte im Drucker, werden die nachfolgend erläuterten Funktionen unterstützt.

- Formatieren (Formatieren der CF-Speicherkarte)

Einzelheiten zur Handhabung der CF-Speicherkarte siehe unter *CompactFlash (CF)-Karte* auf Seite 8-6.

Wichtig Das Menü `Compact Flash` wird nur bei eingesetzter CF-Speicherkarte angezeigt.

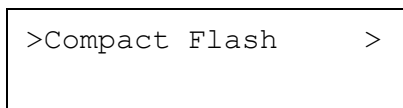

- 1 Drücken Sie \triangleright bis `Gerät allgemein>` angezeigt wird.
- 2 Drücken Sie \triangle oder ∇ mehrmals bis `>Compact Flash>` erscheint.

Formatieren (Formatieren der CF-Speicherkarte)

Bevor eine neue CF-Speicherkarte benutzt werden kann, muss diese formatiert werden. Erst dann können Daten darauf geschrieben werden.

Wichtig Das Menü zum Formatieren der Speicherkarte wird nur bei eingesetzter Speicherkarte und abgeschaltetem Speicherschutz angezeigt.



Hinweis Das Menü zum Formatieren der CF-Speicherkarte wird nur bei eingesetzter Speicherkarte und abgeschaltetem Speicherschutz angezeigt.

Bei der Formatierung werden alle eventuell bereits auf dem Speichermedium gespeicherten Daten, einschließlich der CF-Speicherkarte gelöscht.

Die Formatierung der CF-Speicherkarte muss vom Bedienfeld aus vorgenommen werden.

Wenn eine neue Speicherkarte in den Steckplatz des Druckers geschoben wird, erscheint im Display die Meldung `Formatfehler Speicherkarte`.

1 Drücken Sie `▷` sobald `>Compact Flash>` angezeigt wird.

2 `>>Formatieren` erscheint.

3 **[OK]** drücken. Ein Fragezeichen (?) erscheint.

`>>Formatieren ?`

4 Drücken Sie **[OK]**.

Es wird gedruckt erscheint im Display und die CompactFlash-Karte wird formatiert. Nach erfolgreicher Formatierung erscheint `Bereit`.

Fehlerbehand. (Erkennen von Fehlern)

Hier kann die Reaktion auf Fehler beim Duplexdruck, Papierformat-Fehlern und Medientyp-Fehlern bei fester Papierquelle verändert werden.

Folgende Punkte sind unter Fehlerbehandlung zu finden:

- Duplex (Fehlererkennung beim Duplexdruck)
- Falsch. Papier (Format-/Medientyp-Fehler bei fester Papierquelle)
- Univ.zuf. leer (Warnung, falls die Universalzufuhr leer ist)

1 Drücken Sie `▷` bis `Gerät allgemein>` angezeigt wird.

2 Drücken Sie `△` oder `▽` mehrmals bis `>Fehlerbehand.>` erscheint.

`>Fehlerbehand. >`

Duplex (Fehlererkennung beim Duplexdruck)

Wenn die Fehlererkennung für den Duplexdruck aktiviert ist (Ein) und im Duplexbetrieb versucht wird, ungeeignete Papierformate und -sorten zu verarbeiten, erscheint im Display die Fehlermeldung Duplex deaktiviert - GO drücken. Gleichzeitig wird der Druckbetrieb unterbrochen.

Ein	<ul style="list-style-type: none">• Wenn bei Erscheinen dieser Meldung einseitig weitergedruckt werden soll, auf [GO] drücken.• Drücken Sie [Cancel], um den Druck abzubrechen.
Aus	<ul style="list-style-type: none">• Zum Ausdruck auf einseitigem Papier.

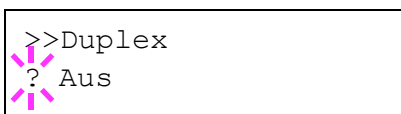

- 1 Drücken Sie \triangleright bis >Fehlerbehand.> angezeigt wird.
- 2 Drücken Sie \triangle oder ∇ mehrmals bis >>Duplexmodus erscheint.
- 3 **[OK]** drücken. Ein blinkendes Fragezeichen (?) erscheint.
- 4 Wählen Sie Ein oder Aus mit \triangle oder ∇ .
- 5 **[OK]** drücken.
- 6 Auf **[MENU]** drücken. Dann erscheint wieder Bereit.

Falsch. Papier (Format-/Medientyp-Fehler bei fester Papierquelle)

Stellen Sie diese Einstellung auf Aus wenn der Ausdruck fortgesetzt werden soll, auch wenn Papierformat oder Medientyp nicht mit der Papierquelle übereinstimmen. Bei der Einstellung Ein wird eine Fehlermeldung angezeigt.

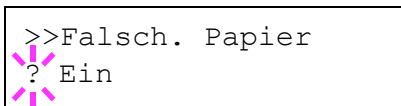

- 1 Drücken Sie \triangleright bis >Fehlerbehand.> angezeigt wird.
- 2 Drücken Sie \triangle oder ∇ mehrmals bis >>Falsch. Papier erscheint.
- 3 Drücken Sie **[OK]**. Ein blinkendes Fragezeichen (?) erscheint.
- 4 Wählen Sie Ein oder Aus mit \triangle oder ∇ .
- 5 Drücken Sie **[OK]**.
- 6 Die Taste **[MENU]** drücken. Dann erscheint wieder Bereit.

Univ.zuf. leer (Warnung, falls die Universalzufuhr leer ist)

Wählen Sie die Einstellung Ein, wenn eine Fehlermeldung angezeigt werden soll. Dies gilt für den Fall, dass die Universalzufuhr als Standard Papierquelle gewählt wurde und diese leer ist. Bei Einstellung Aus wird keine Meldung angezeigt.

Wählen Sie Ein, wenn eine Meldung bei leerer Universalzufuhr angezeigt werden soll.

- 1 Drücken Sie \triangleright bis >Fehlerbehand.> angezeigt wird.
- 2 Wiederholt auf \triangle oder ∇ drücken, bis >>Univ.zuf. leer erscheint.

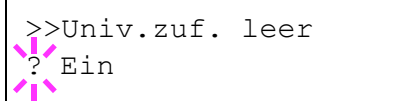

```
>>Univ.zuf. leer
? Ein
```

- 3** Drücken Sie **[OK]**. Ein blinkendes Fragezeichen (?) erscheint.
- 4** Wählen Sie `Ein` oder `Aus` mit Δ oder ∇ .
- 5** Drücken Sie **[OK]**.
- 6** Die Taste **[MENU]** drücken. Dann erscheint wieder `Bereit`.

Timer (Einstellen von Zeitschaltern)

Die folgenden Einstellungen bestimmen zeitgesteuerte Abläufe wie Seitenvorschub oder Ruhemodus.

Folgende Punkte sind unter Timer zu finden:

- Seitenvorschub Timeout (Automatischer Seitenvorschub)
- Ruhe-Timer (Zeit bis Ruhemodus)
- Auto Fehler löscht (Auto. Fortsetzung des Druckvorgangs nach Fehler)
- Timer Auto Fehler (Zeit bis zur automatischen Fortsetzung einstellen)
- Bedienf. Auto- Rücksetz. (Zeit bis Rückstellung des Bedienfeldes)
- Bedienf. Rück. Timer (Zeit bis Rückstellung des Bedienfeldes einstellen)
- Auto Ruhe (Aktivieren des Ruhemodus)

1 Drücken Sie \triangleright bis `Gerät allgemein` angezeigt wird.

2 Drücken Sie \triangle oder ∇ mehrmals bis `>Timer` erscheint.



```
>Timer >
```

Seitenvorschub Timeout (Automatischer Seitenvorschub)

Wenn der Drucker während einer bestimmten Zeitspanne keine Daten erhält, stellt er einen Zeitüberlauf fest und gibt die aktuelle Schnittstelle frei. Eventuell im Puffer befindliche Daten werden ausgedruckt, und die betreffende Seite wird ausgegeben. Der Standard-Timeout beträgt 30 Sekunden.

1 Drücken Sie \triangleright bis `>Timer` angezeigt wird.

2 Wiederholt auf \triangle oder ∇ drücken, bis `>>Seitenvorschub Timeout` erscheint.

3 **[OK]** drücken. Eine blinkende Eingabemarke () erscheint.

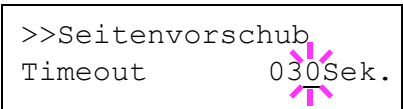

```
>>Seitenvorschub  
Timeout           030Sek.
```

4 Auf \triangle oder ∇ drücken, um den Wert an der blinkenden Eingabemarke zu erhöhen bzw. zu verringern. Zulässig sind Timeout-Werte zwischen 5 und 495 Sekunden, einstellbar in 5-Sekunden-Schritten. Mit \triangleleft und \triangleright den Cursor nach rechts bzw. links verschieben.

5 Drücken Sie **[OK]**.

6 Auf **[MENU]** drücken. Dann erscheint wieder `Bereit`.

Ruhe-Timer (Zeit bis Ruhemodus)

Es kann eingestellt werden, wie lange der Drucker warten soll, bevor er bei Nichtbenutzung in den Ruhemodus wechselt.

Der Drucker kehrt in den Normalzustand zurück, wenn ein Druckauftrag eingeht, eine Taste gedrückt oder eine der äußeren Abdeckungen geöffnet wird. Das Standard-Timeout beträgt 15 Minuten.



Hinweis Die Kalibrierung wird automatisch ausgeführt, bevor der Drucker bereit ist.

```
>>Ruhe Timer
      015 Min.
```

- 1** Drücken Sie \triangleright bis `>Timer>` angezeigt wird.
- 2** Drücken Sie \triangle oder ∇ mehrmals bis `>>Ruhe Timer` erscheint.
- 3** Um den Timeout-Wert zu ändern, auf **[OK]** drücken. Eine blinkende Eingabemarke (`_`) erscheint.
- 4** Auf \triangle oder ∇ drücken, um den Wert an der blinkenden Eingabemarke zu erhöhen bzw. zu verringern. Der Timer kann zwischen 1 und 240 Minuten definiert werden. Mit \triangleleft und \triangleright den Cursor nach rechts bzw. links verschieben.
- 5** Drücken Sie **[OK]**.
- 6** Auf **[MENU]** drücken. Dann erscheint wieder `Bereit`.

Auto Fehlerlöscher (Auto. Fortsetzung des Druckvorgangs nach Fehler)

Wenn ein Fehler auftritt, der jedoch den Druckbetrieb nicht behindert, werden nach Ablauf einer bestimmten Zeitspanne die nächsten empfangenen Daten automatisch ausgedruckt. Wenn der Drucker beispielsweise von mehreren Personen gemeinsam im Netzwerk genutzt wird und eine dieser Personen einen der nachfolgenden Fehler verursacht, können die von einer anderen Person im Anschluss daran übertragenen Daten nach Ablauf einer bestimmten Zeitspanne gedruckt werden. Ab Werk ist diese Option deaktiviert (Aus).

Eine automatische Wiederaufnahme des Druckbetriebs erfolgt nach folgenden Fehlern:

- Speicherüberlauf GO drücken
- Druckerüberlauf GO drücken
- KPDL-Fehler ## GO drücken
- RAM DISK Fehl.## GO drücken
- Speichk. Fehl ## GO drücken
- Duplex deaktiv. GO drücken
- Nur 1 Exemplar GO drücken
- USB Fehler ## GO drücken

Die Einstellung der Zeit bis zur automatischen Aufnahme des Druckbetriebs nach einem Fehler wird nachfolgend beschrieben *Timer Auto Fehler (Zeit bis zur auto. Fortsetzung einstellen)*.

- 1** Drücken Sie \triangleright bis `>Timer>` angezeigt wird.
- 2** Wiederholt auf \triangle oder ∇ drücken, bis `>>Auto Fehlerlöscher` erscheint.
- 3** **[OK]** drücken. Ein blinkendes Fragezeichen (?) erscheint.
- 4** Wählen Sie `Ein` oder `Aus` mit \triangle oder ∇ .
- 5** **[OK]** drücken.
- 6** Die Taste **[MENU]** drücken. Dann erscheint wieder `Bereit`.

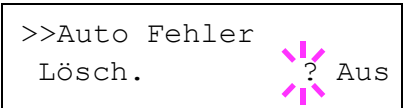

```
>>Auto Fehler
Löscher.      ? Aus
```

Timer Auto Fehler (Zeit bis zur auto. Fortsetzung einstellen)

Steht die Einstellung `Auto Fehlerlöscher` auf `Ein` und ein Fehler tritt auf, der das Weiterdrucken erlaubt, so gibt diese Einstellung die Zeitspanne an, wann der Ausdruck wieder aufgenommen wird. Die Standardeinstellung lautet 30 Sekunden.

- 1** Drücken Sie \triangleright bis `>Timer>` angezeigt wird.
- 2** Drücken Sie \triangle oder ∇ mehrmals bis `>>Timer Auto Fehler` erscheint.
- 3** **[OK]** drücken. Eine blinkende Eingabemarke (`_`) erscheint.
- 4** Auf \triangle oder ∇ drücken, um den Wert an der blinkenden Eingabemarke zu erhöhen bzw. zu verringern. Zulässig sind Zeiten zwischen 5 und 495 Sekunden, einstellbar in 5-Sekunden-Schritten. Mit \triangleleft und \triangleright kann die Eingabemarke nach rechts bzw. links verschoben werden.
- 5** **[OK]** drücken.

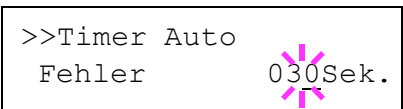

```
>>Timer Auto
Fehler      030Sek.
```

- Die Taste **[MENU]** drücken. Dann erscheint wieder `Bereit`.

Bedienf. Auto- Rücksetz. (Zeit bis Rückstellung des Bedienfeldes)

Die automatische Rückstellung des Bedienfeldes stellt die Grundeinstellungen nach einer festgelegten Zeit der Nicht-Benutzung wieder her. Die Standardeinstellung ist `Ein`.

Für die Einstellung der Zeitspanne bis zur Grundstellung, siehe nächster Abschnitt *Bedienf. Rück. Timer (Zeit bis Rückstellung des Bedienfeldes einstellen)*.

- Drücken Sie `▷` bis `>Timer>` angezeigt wird.
- Wiederholt auf `△` oder `▽` drücken, bis `>>Bedienfeld Auto-Rücksetz.` erscheint.
- Drücken Sie **[OK]**. Ein blinkendes Fragezeichen (?) erscheint.
- Wählen Sie `Ein` oder `Aus` mit `△` oder `▽`.
- Drücken Sie **[OK]**.
- Die Taste **[MENU]** drücken. Dann erscheint wieder `Bereit`.

```
>>Bedienf. Auto-
Rücksetz.      ? Ein
```

Bedienf. Rück. Timer (Zeit bis Rückstellung des Bedienfeldes einstellen)

Steht die automatische Bedienfeldrückstellung auf `Ein`, kann hier die Zeitspanne bis zur Rückstellung festgelegt werden. Die Standardeinstellung lautet 90 Sekunden.

- Drücken Sie `▷` bis `>Timer>` angezeigt wird.
- Drücken Sie `△` oder `▽` mehrmals bis `>>Bedienf. Rück. Timer` erscheint.
- Drücken Sie **[OK]**. Ein blinkende Eingabemarke (`_`) erscheint.
- Auf `△` oder `▽` drücken, um den Wert an der blinkenden Eingabemarke zu erhöhen bzw. zu verringern. Zulässig sind Zeiten zwischen `005` und `495` Sekunden, einstellbar in 5-Sekunden-Schritten. Mit `◀` und `▷` den Cursor nach rechts bzw. links verschieben.
- Drücken Sie **[OK]**.
- Die Taste **[MENU]** drücken. Dann erscheint wieder `Bereit`.

```
>>Bedienf. Rück.
Timer          090Sek.
```

Auto Ruhe (Aktivieren des Ruhemodus)

Der Drucker verfügt über einen Sleep-Timer, der bewirkt, dass weniger Strom verbraucht wird, wenn der Drucker gerade nicht druckt und auch keine Druckdaten eingehen oder verarbeitet werden. Die Standardeinstellung ist `Ein`.

- Drücken Sie `▷` bis `>Timer>` angezeigt wird.
- Drücken Sie `△` oder `▽` mehrmals bis `>>Auto Ruhe` erscheint.
- Um den Sleep Timer einzurichten, auf **[OK]** drücken. Ein blinkendes Fragezeichen (?) erscheint.
- Wählen Sie `Ein` oder `Aus` mit `△` oder `▽`.

```
>>Auto Ruhe
? Ein
```

-
- 5 **[OK]** drücken. Der Sleep-Timer ist jetzt deaktiviert.
 - 6 Die Taste **[MENU]** drücken. Dann erscheint wieder `Bereit`.

Sicherheit

Sicherheitsfunktionen können aktiviert werden, um den Drucker und die Druckdaten zu schützen.

Folgende Punkte sind unter Sicherheit zu finden:

- ID (Administrator ID Eingabe)
- Passwort (Administrator Passwort Eingabe)
- Schnitt.sperre (Schnittstelle sperren (Externe Geräte))
- NetWare (NetWare Einstellungen)
- AppleTalk (AppleTalk Einstellungen)
- IPP (IPP Einstellungen)
- SSL-Server (SSL Server Einstellungen)
- IPSec (IPSec Einstellungen)
- Sicherheitsstufen Einstellungen

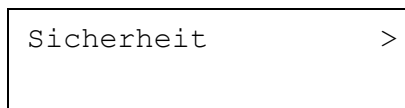

- 1** Die Taste **[MENU]** drücken.
- 2** Drücken Sie Δ oder ∇ mehrmals bis `Sicherheit>` erscheint.

ID (Administrator ID Eingabe)

Zur Nutzung von Sicherheitsfunktionen muss eine Administrator ID eingegeben werden. Für Informationen zur Eingabe siehe *Administrator Einstellungen* auf Seite 7-68.



- 1** Drücken Sie \triangleright bis `Sicherheit>` angezeigt wird.
- 2** Die Anzeige zeigt `ID` und eine blinkende Eingabemarke (`_`).
- 3** Auf Δ oder ∇ drücken, um den Wert an der blinkenden Eingabemarkenposition zu erhöhen bzw. zu verringern. Geben Sie die festgelegte ID ein. Mit \triangleleft und \triangleright die Eingabemarke nach rechts bzw. links verschieben. Geben Sie eine ID zwischen 1 und 16 Stellen ein.
- 4** Drücken Sie **[OK]**. Mit dem nächsten Abschnitt fortfahren *Passwort (Administrator Passwort Eingabe)*.

Passwort (Administrator Passwort Eingabe)

Zur Nutzung von Sicherheitsfunktionen muss eine Administrator ID und ein Administrator Passwort eingegeben werden. Für Informationen zur Eingabe siehe *Administrator Einstellungen* auf Seite 7-68.



- 1 Haben Sie schon während des letzten Schrittes eine korrekte ID eingegeben (ID (Administrator ID Eingabe)), zeigt die Anzeige `Passwort (Administrator Passwort Eingabe)` und eine blinkende Eingabemarke (`_`).
- 2 Auf Δ oder ∇ drücken, um den Wert an der blinkenden Eingabemarkenposition zu erhöhen bzw. zu verringern. Geben Sie das korrekte Passwort ein. Mit \leftarrow und \rightarrow den Cursor nach rechts bzw. links verschieben. Geben Sie ein Passwort zwischen 0 (nicht gespeichert) und 16 Stellen ein.



Hinweis Haben Sie die falsche Administrator ID oder ein falsches Passwort eingegeben, erscheint `Falsche ID` oder `Falsches Passwort` und die Anzeige zur Eingabe erscheint. Geben Sie das Passwort nochmals korrekt ein.

- 3 Drücken Sie **[OK]**. Eine Sicherheitsanzeige erscheint.

Schnittstelle sperren (Externe Geräte)

Diese Funktion kann zum Abschließen und damit zur Sicherung der Schnittstellen benutzt werden. Folgende Punkte sind unter Schnittstelle sperren zu finden:

- USB-Host (USB Speicher Einstellungen)
- USB-Gerät (USB Schnittstellen Einstellungen)

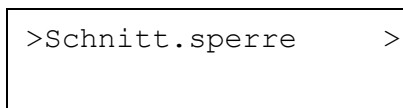

- 1 Nach Eingabe der Administrator ID und des Passworts, drücken Sie Δ oder ∇ mehrmals, bis `>Schnitt.sperre >` erscheint.

USB-Host (USB Speicher Einstellungen)

Der USB Speicher Steckplatz lässt sich abschließen und sichern. Die Standardeinstellung ist `Entsperren`.

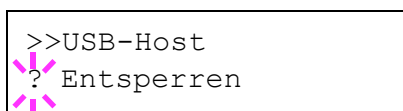

- 1 Drücken Sie \rightarrow bis `>Schnitt.sperre>` angezeigt wird. `>>USB-Host` erscheint.
- 2 Drücken Sie **[OK]**. Ein blinkendes Fragezeichen (?) erscheint.
- 3 Wählen Sie `Sperren` oder `Entsperren` mit den Δ oder ∇ Tasten.
- 4 Drücken Sie **[OK]**.
- 5 Die Taste **[MENU]** drücken. Dann erscheint wieder `Bereit`.

USB-Gerät (USB Schnittstellen Einstellungen)

Der USB Speicher Steckplatz kann abgeschlossen und gesichert werden. Die Standardeinstellung ist Entsperren.

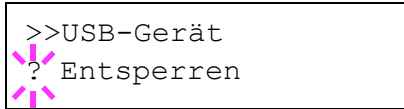

- 1** Drücken Sie \triangleright bis `>Schnitt.sperre>` angezeigt wird. `>>USB-Gerät` erscheint.
- 2** Drücken Sie **[OK]**. Ein blinkendes Fragezeichen (?) erscheint.
- 3** Wählen Sie `Sperren` oder `Entsperren` mit den \triangle oder ∇ Tasten.
- 4** Drücken Sie **[OK]**.
- 5** Die Taste **[MENU]** drücken. Dann erscheint wieder `Bereit`.

NetWare (NetWare Einstellungen)

Als NetWare bezeichnet man ein PC-basiertes Betriebssystem speziell für Server.

NetWare ist ein Client-Server System, das mit einem NetWare Betriebssystem für Server und speziellen Client Modulen auf PCs mit MS-DOS, OS/2 oder Windows arbeitet. Die Basis Netzwerk-Schicht benutzt als Protokoll ein NetWare eigenes IPX-Protokoll (Internetwork Packet eXchange)/SPX (Sequenced Packet eXchange), unterstützt aber auch TCP/IP.

Die Eigenschaften des NetWare Betriebssystems sind speziell für Server ausgelegt, anders als Windows NT oder Unix. Die minimale Bedienung des Servers kann auch von einer NetWare Konsole aus erfolgen. Server- und Datei-Management wird über Management Tools vom Client ausgeführt. Alle Treiber und Protokollebenen bestehen in Form von Modulen, genannt NetWare Loadable Modules (NLMs). Die Möglichkeit der NLMs dynamisch und flexibel Daten zu tauschen, ist einer der großen Vorteile.

Die Standardeinstellung ist `Ein`.



Hinweis Fragen Sie Ihren Netzwerk-Administrator nach den korrekten Netzwerkeinstellungen.

```
>NetWare >
```

```
>NetWare >  
? Ein
```

- 1 Nach Eingabe der Administrator ID und des Passworts, drücken Sie `△` oder `▽` mehrmals, bis `>NetWare >` erscheint.
- 2 Drücken Sie **[OK]**. Ein blinkendes Fragezeichen (?) erscheint.
- 3 Wählen Sie `Ein` oder `Aus` mit `△` oder `▽`.
- 4 Drücken Sie **[OK]**.
- 5 Die Taste **[MENU]** drücken. Dann erscheint wieder `Bereit`.

Frame-Typ (Frame Typ Einstellungen)

Geben Sie den NetWare Frame Typ an. Frame ist eine Bezeichnung für ein Datenpaket in einem Netzwerk. Die Standardeinstellung ist `Auto`.

```
>>Frame-Typ  
? Auto
```

- 1 Drücken Sie `▷` bis `>Netware Ein>` angezeigt wird. `>>Frame-Typ` erscheint.
- 2 Auf **[OK]** drücken. Ein blinkendes Fragezeichen (?) erscheint.
- 3 Drücken Sie `△` oder `▽` bis der gewünschte Frame Typ erscheint. Dann drücken Sie **[OK]**. Im Display erscheinen nacheinander folgende Wahlmöglichkeiten:
 - Auto
 - 802.3
 - Ethernet-II
 - 802.2
 - SNAP
- 4 Drücken Sie **[OK]**.
- 5 Die Taste **[MENU]** drücken. Dann erscheint wieder `Bereit`.

AppleTalk (AppleTalk Einstellungen)

AppleTalk ist ein Kommunikationsprotokoll hauptsächlich zwischen Macintosh Computern und bezieht sich auf das Mac Netzwerk-Betriebssystem.

AppleTalk weist 24-Bit Netzwerkadressen zu (ein 16-Bit Netzwerkblock und eine 8-Bit Knotenadresse). Diese identifizieren Geräte wie Drucker oder Computer im Netzwerk.

Beim Einschalten wird ein Rundsendesignal ins Netzwerk geschickt und die Adressen und Namen werden automatisch zugewiesen.

Die Standardeinstellung ist `Ein`.



Hinweis Fragen Sie Ihren Netzwerk-Administrator nach den korrekten Netzwerkeinstellungen.

```
>AppleTalk
```

```
>AppleTalk
? Ein
```

- 1 Nach Eingabe der Administrator ID und des Passworts, drücken Sie `△` oder `▽` mehrmals, bis `>AppleTalk` erscheint.
- 2 Drücken Sie **[OK]**. Ein blinkendes Fragezeichen (?) erscheint.
- 3 Wählen Sie `Ein` oder `Aus` mit `△` oder `▽`.
- 4 Drücken Sie **[OK]**.
- 5 Die Taste **[MENU]** drücken. Dann erscheint wieder `Bereit`.

IPP (IPP Einstellungen)

IPP (Internet Printing Protocol) ist ein Standard, der TCP/IP Netzwerke wie das Internet benutzt, um Druckaufträge zwischen PCs und Druckern zu verschicken.

IPP ist eine Erweiterung des HTTP Protokolls. Dieses wird zur Darstellung von Webseiten benutzt und erlaubt den Druck durch Router auf entfernte Drucker. IES unterstützt sowohl die HTTP Authentifizierung mit SSL Servern als auch mit Client PCs und bietet auch Verschlüsselung.

Die Standardeinstellung ist `Aus`.



Hinweis Fragen Sie Ihren Netzwerk-Administrator nach den korrekten Netzwerkeinstellungen.

```
>IPP
```

```
>IPP
? Aus
```

- 1 Nach Eingabe der Administrator ID und des Passworts, drücken Sie `△` oder `▽` mehrmals, bis `>IPP` erscheint.
- 2 Drücken Sie **[OK]**. Ein blinkendes Fragezeichen (?) erscheint.
- 3 Wählen Sie `Ein` oder `Aus` mit `△` oder `▽`.
- 4 Drücken Sie **[OK]**.
- 5 Die Taste **[MENU]** drücken. Dann erscheint wieder `Bereit`.

SSL-Server (SSL Server Einstellungen)

SSL (Secure Sockets Layer) bezieht sich auf ein Protokoll zum Verschlüsseln von Informationen, die über das Netzwerk gesendet werden. SSL wird zum Verschlüsseln von Daten im WWW oder von FTP Dateien benutzt. Daher können private Informationen wie Kreditkarten-Nummern, Firmen-Geheimnisse oder andere Informationen sicher gesendet und empfangen werden.

SSL Server benutzen das Protokoll, um Server und Clients zu authentifizieren.

Die Standardeinstellung ist `Aus`.



Hinweis Fragen Sie Ihren Netzwerk-Administrator nach den korrekten Netzwerkeinstellungen.

```
>SSL Server >
```

```
>SSL Server  
? Aus
```

- 1 Nach Eingabe der Administrator ID und des Passworts, drücken Sie `△` oder `▽` mehrmals, bis `>SSL Server>` erscheint.
- 2 Drücken Sie **[OK]**. Ein blinkendes Fragezeichen (?) erscheint.
- 3 Wählen Sie `Ein` oder `Aus` mit `△` oder `▽`.
- 4 Drücken Sie **[OK]**.
- 5 Die Taste **[MENU]** drücken. Dann erscheint wieder `Bereit`.

DES (SSL Server DES Einstellungen)

DES (Data Encryption Standard) ist eine typische symmetrische Verschlüsselung, welche durch einen Algorithmus Daten in 64-Bit Blöcke teilt und diese dann mit einem 56-Bit Schlüssel verschlüsselt.



Hinweis Symmetrische Verschlüsselung benutzt den gleichen Schlüssel zum Verschlüsseln und Entschlüsseln der Daten, also in beide Richtungen des Datenaustauschs. Daher muss der Schlüssel extrem sicher aufbewahrt werden, damit er nicht öffentlich wird.

Die Standardeinstellung ist `Aus`.

```
>>DES  
? Aus
```

- 1 Drücken Sie `▷` bis `>SSL Server Ein>` angezeigt wird. `>>DES` erscheint.
- 2 Drücken Sie **[OK]**. Ein blinkendes Fragezeichen (?) erscheint.
- 3 Wählen Sie `Ein` oder `Aus` mit `△` oder `▽`.
- 4 Drücken Sie **[OK]**.
- 5 Die Taste **[MENU]** drücken. Dann erscheint wieder `Bereit`.

3DES (SSL Server 3DES Einstellungen)

3DES (Triple Data Encryption Standard) ist ein hoher Standard der Verschlüsselung, indem die DES Verschlüsselung dreimal wiederholt wird.

Die Standardeinstellung ist *Aus*.

- 1 Drücken Sie \triangleright bis `>SSL Server Ein>` angezeigt wird. `>>3DES` erscheint.
- 2 Drücken Sie **[OK]**. Ein blinkendes Fragezeichen (?) erscheint.
- 3 Wählen Sie *Ein* oder *Aus* mit \triangle oder ∇ .
- 4 Drücken Sie **[OK]**.
- 5 Die Taste **[MENU]** drücken. Dann erscheint wieder *Bereit*.

```
>>3DES
? Aus
```

AES (SSL Server AES Einstellungen)

AES (Advanced Encryption Standard) wurde entwickelt, um DES zu ersetzen, weil der DES Standard immer seltener benutzt wird. AES ist eine Block-Verschlüsselung mit 128-Bit Blöcken und SPN Struktur mit 3 wählbaren Schlüssellängen von 128, 192 und 256 Bits.

Die Standardeinstellung ist *Aus*.

- 1 Drücken Sie \triangleright bis `>SSL Server Ein>` angezeigt wird. `>>AES` erscheint.
- 2 Drücken Sie **[OK]**. Ein blinkendes Fragezeichen (?) erscheint.
- 3 Wählen Sie *Ein* oder *Aus* mit \triangle oder ∇ .
- 4 Drücken Sie **[OK]**.
- 5 Die Taste **[MENU]** drücken. Dann erscheint wieder *Bereit*.

```
>>AES
? Aus
```

IPP over SSL (SSL Server IPP over SSL Einstellung)

IPP over SSL ist eine Verschlüsselung, die SSL als Kommunikation zwischen Servern und Anwendern für Netzwerk-Druck benutzt. Um IPP over SSL zu benutzen, müssen Server und Client das Protokoll unterstützen.

Die Standardeinstellung ist *Aus*.

- 1 Drücken Sie \triangleright bis `>SSL Server Ein>` angezeigt wird. `>>IPP over SSL` erscheint.
- 2 Drücken Sie **[OK]**. Ein blinkendes Fragezeichen (?) erscheint.
- 3 Wählen Sie *Ein* oder *Aus* mit \triangle oder ∇ .
- 4 Drücken Sie **[OK]**.
- 5 Die Taste **[MENU]** drücken. Dann erscheint wieder *Bereit*.

```
>>IPP over SSL
? Aus
```

HTTPS (SSL Server HTTPS Einstellungen)

HTTPS (HyperText Transfer Protocol Secure) ist ein Protokoll, das SSL Datenverschlüsselung, Mitteilungs-Authentifizierung und digitale Signatur zum HTTP Protokoll hinzufügt, um den Datenaustausch im WWW zwischen Servern und Clienten sicher zu ermöglichen.

S-HTTP ist ähnlich, aber HTTPS unterscheidet sich zum im SSL verwendeten Protokoll.

Die Standardeinstellung ist *Aus*.

1 Drücken Sie \triangleright bis `>SSL Server Ein>` angezeigt wird. `>> HTTPS` erscheint.

2 Drücken Sie **[OK]**. Ein blinkendes Fragezeichen (?) erscheint.

3 Wählen Sie *Ein* oder *Aus* mit \triangle oder ∇ .

4 Drücken Sie **[OK]**.

5 Die Taste **[MENU]** drücken. Dann erscheint wieder *Bereit*.

```
>>HTTPS
? Aus
```

IPSec (IPSec Einstellungen)

IPSec (IP Security Protocol) ist ein Sicherheitsprotokoll, welches den Standard der IETF zum Authentifizieren und Verschlüsseln in der dritten Netzwerk-Schicht ermöglicht.

Es kann mit IPv4 und IPv6 verwendet werden.



Hinweis IPv4 benutzt 32-Bit IP-Adressen und IPv6 benutzt 128-Bit IP-Adressen.

Die Standardeinstellung ist *Aus*.



Hinweis Fragen Sie Ihren Netzwerk-Administrator nach den korrekten Netzwerkeinstellungen.

1 Nach Eingabe der Administrator ID und des Passworts, drücken Sie \triangle oder ∇ mehrmals, bis `>IPSec` erscheint.

2 Drücken Sie **[OK]**. Ein blinkendes Fragezeichen (?) erscheint.

3 Wählen Sie *Ein* oder *Aus* mit \triangle oder ∇ .

4 Drücken Sie **[OK]**.

5 Die Taste **[MENU]** betätigen. Dann erscheint wieder *Bereit*.

```
>IPSec
```

```
>IPSec
? Aus
```

Sicherheitsstufen Einstellungen

Sicherheitsstufe ist eine Einstellung für das Servicepersonal zur Wartung. Als Endkunde ist es nicht notwendig, dieses Menü zu benutzen.

Administrator Einstellungen

Die Administrator Einstellungen erlauben die Verwaltung von Benutzern, die den Drucker benutzen können. Der Administrator wird über eine Admin-ID und ein Passwort erkannt, die die Eingabe von Sicherheitsfunktionen und die Kostenstellenverwaltung erlaubt.

Folgende Punkte sind unter Admin zu finden:

- ID (Administrator ID Eingabe)
- Passwort (Administrator Passwort Eingabe)
- ID ändern (Administrator ID Änderung)
- Passwort ändern (Administrator Passwort Änderung)



- 1** Die Taste **[MENU]** drücken.
- 2** Drücken Sie Δ oder ∇ mehrmals bis `Admin >` erscheint.

ID (Administrator ID Eingabe)

Die Administrator-ID kann eingegeben werden. Die Werkseinstellung ist ein Zahlenwert des Modellnamens. Die Werkseinstellung lautet "3500".



- 1** Drücken Sie \triangleright bis `Admin>` angezeigt wird.
- 2** Die Anzeige zeigt `ID` und eine blinkende Eingabemarke (`_`).
- 3** Auf Δ oder ∇ drücken, um den Wert an der blinkenden Eingabemarkenposition zu erhöhen bzw. zu verringern. Geben Sie die festgelegte ID ein. Mit \triangleleft und \triangleright die Eingabemarke nach rechts bzw. links verschieben. Geben Sie eine ID zwischen 1 und 16 Stellen ein.
- 4** Drücken Sie **[OK]**. Mit dem nächsten Abschnitt fortfahren *Passwort (Administrator Passwort Eingabe)*.

Passwort (Administrator Passwort Eingabe)

Das Administrator-Passwort kann eingegeben werden. In der Grundeinstellung ist das Administrator-Passwort der Zifferteil des Modellnamens. Die Werkseinstellung lautet "3500".

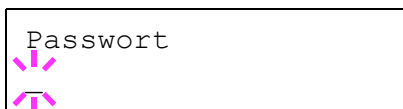

- 1** Haben Sie schon während des letzten Schrittes eine korrekte ID eingegeben (ID (Administrator ID Eingabe)), zeigt die Anzeige `Passwort` (Administrator Passwort Eingabe) und eine blinkende Eingabemarke(`_`).
- 2** Auf Δ oder ∇ drücken, um den Wert an der blinkenden Eingabemarkenposition zu erhöhen bzw. zu verringern. Geben Sie das gewählte Passwort ein. Mit \triangleleft und \triangleright die Eingabemarke nach rechts bzw. links verschieben. Geben Sie ein Passwort zwischen 0 (nicht gespeichert) und 16 Stellen ein.



Hinweis Haben Sie die falsche Administrator ID oder ein falsches Passwort eingegeben, erscheint `ID Fehler` oder `Falsches Passwort` und die Anzeige zur Eingabe erscheint. Geben Sie die ID oder das Passwort nochmals korrekt ein.

```
>ID ändern  
00000001
```

3 Haben Sie die korrekte ID und Passwort eingegeben, erscheint die *Admin (ändern)* Anzeige. (z. B.: Die Administrator ID lautet 00000001)

Immer wenn Sie Δ oder ∇ drücken, erscheinen die folgenden Punkte zum Ändern.

- ID ändern
- Passwort ändern



Hinweis Sind Änderungen nötig, siehe *ID ändern (Administrator ID Änderung)* und *Passwort ändern (Administrator Passwort Änderung)* weiter unten.

4 Erneut auf **[OK]** drücken. Die Administrator ID und das Passwort werden bestätigt.

5 Die Taste **[MENU]** drücken. Dann erscheint wieder `Bereit`.

ID ändern (Administrator ID Änderung)

Die Administrator-ID kann geändert werden.

```
>ID ändern  
001
```

1 Im Schritt 3 *Passwort (Administrator Passwort Eingabe)* weiter oben, drücken Sie Δ oder ∇ während die Anzeige *Admin (ändern)* angezeigt wird, bis `>ID ändern` erscheint. (z. B.: Die Administrator ID lautet 001)

```
>ID ändern  
_
```

2 Drücken Sie **[OK]**, eine blinkende Eingabemarke (`_`) erscheint.

3 Auf Δ oder ∇ drücken, um den Wert an der blinkenden Eingabemarkenposition zu erhöhen bzw. zu verringern. Geben Sie die zu ändernde ID ein. Mit \triangleleft und \triangleright die Eingabemarke nach rechts bzw. links verschieben. Geben Sie eine ID zwischen 1 und 21 Stellen ein.

```
OK?  
002
```

4 Drücken Sie **[OK]**. Eine Bestätigungsanzeige erscheint. (z. B.: Die Administrator ID wurde auf `002` geändert)

5 Drücken Sie **[OK]**. Die neue Administrator ID ist bestätigt.

6 Die Taste **[MENU]** drücken. Dann erscheint wieder `Bereit`.

Passwort ändern (Administrator Passwort Änderung)

Das Administrator Passwort kann geändert werden.

```
>Passwort ändern  
*****
```

1 Im Schritt 3 *Passwort (Administrator Passwort Eingabe)* weiter oben, drücken Sie Δ oder ∇ während die Anzeige *Admin (ändern)* angezeigt wird, bis `>Passwort ändern` erscheint.

Wichtig Das Administrator Passwort wird nicht angezeigt.

```
>Passwort ändern  
_
```

2 Drücken Sie **[OK]**. Die blinkende Eingabemarke (`_`) erscheint.

3 Auf Δ oder ∇ drücken, um den Wert an der blinkenden Eingabemarkenposition zu erhöhen bzw. zu verringern. Geben Sie das zu ändernde Passwort ein. Mit \triangleleft und \triangleright die Eingabemarke nach rechts bzw. links verschieben. Geben Sie ein Passwort zwischen 0 (nicht gespeichert) und 21 Stellen ein.

OK?
010

- 4** Drücken Sie **[OK]**. Eine Bestätigungsanzeige erscheint. (z. B.: Das Administrator Passwort wurde auf 010 geändert)
- 5** Drücken Sie **[OK]**. Das neue Administrator Passwort ist bestätigt.
- 6** Die Taste **[MENU]** drücken. Dann erscheint wieder `Bereit`.

Einstellung/Wartung (Eingabe und Einstellungen)

Das Menü Einstellung/Wartung wird benutzt, um die Druckqualität einzustellen und nötige Wartungen des Druckers durchzuführen.

Folgende Punkte sind unter Einstellung/Wartung zu finden:

- Drucker neu starten
- Service (zur Wartung)

Wichtig *Service* ist eine Einstellung für das Servicepersonal zur Wartung. Als Endkunde ist es nicht notwendig, dieses Menü zu benutzen.

- 1** Die Taste **[MENU]** drücken.
- 2** Drücken Sie Δ oder ∇ mehrmals bis `Einstellung/Wartung >` erscheint.

```
Einstellung/
Wartung      >
```

Drucker neu starten

Nachfolgend wird beschrieben, wie temporäre Druckereinstellungen (aktuelle Maßeinheit, Seitenorientierung, Schrift etc.), die über entsprechende Kommandos geändert wurden, auf ihre Standardwerte zurückgesetzt werden. Geladene Schriften und Makros werden dabei aus dem Drucker Speicher gelöscht.

- 1** Drücken Sie \triangleright sobald `Einstellung/Wartung>` angezeigt wird.
- 2** Drücken Sie Δ oder ∇ mehrmals bis `>Drucker neu starten` erscheint.
- 3** **[OK]** drücken. Ein Fragezeichen (?) erscheint.
- 4** Erneut auf **[OK]** drücken. `Selftest` erscheint, während der Drucker zurückgesetzt wird, gefolgt `Bereit`.

```
>Drucker neu
starten?
```

Service (zur Wartung)

Folgende Punkte sind unter Service zu finden:

- Statuseite drucken (Druck einer Service-Statuseite)
- Netzwerkstatuseite drucken (Netzwerkstatuseite drucken)
- Testseite drucken
- Entwickler (Entwickler Auffrischung)

Wichtig `Service` ist eine Einstellung für das Servicepersonal zur Wartung. Als Endkunde ist es nicht notwendig, dieses Menü zu benutzen.

- 1 Drücken Sie `▷` sobald `Einstellung/Wartung>` angezeigt wird.
- 2 Drücken Sie `△` oder `▽` mehrmals bis `>Service >` erscheint.

```
>Service >
```

Statuseite drucken (Druck einer Service-Statuseite)

Die Service-Statuseite enthält wesentlich detailliertere Informationen zu den Druckereinstellungen als die Standard-Statuseite und wird daher vorwiegend für Wartungszwecke benötigt. Da viele Informationen der Service-Statuseite jedoch auch für den Anwender von Nutzen sein können, wird die Ausgabe dieser Seite nachfolgend beschrieben.

- 1 Drücken Sie `▷` bis `>Service>` angezeigt wird.
- 2 Wiederholt auf `△` oder `▽` drücken, bis `>>Statuseite drucken` erscheint.
- 3 **[OK]** drücken. Ein Fragezeichen (?) erscheint.

```
>>Statuseite  
drucken?
```

- 4 Erneut auf **[OK]** drücken. `Es wird gedruckt` erscheint und die Statuseite wird gedruckt.
- 5 Sobald der Ausdruck beendet ist, erscheint `Bereit`.

Netzwerkstatuseite drucken (Netzwerkstatuseite drucken)

Die Netzwerk-Statuseite enthält Detailinformationen zu Netzwerkeinstellungen. Diese sind in erster Linie für den Service, helfen Ihnen aber auch vielleicht weiter.

- 1 Drücken Sie `▷` bis `>Service>` angezeigt wird.
- 2 Wiederholt auf `△` oder `▽` drücken, bis `>>Netzwerkstatuseite drucken` erscheint.
- 3 Drücken Sie **[OK]**. Ein blinkendes Fragezeichen (?) erscheint.

```
>>Netzwerkstatus  
seite drucken?
```

- 4 Erneut auf **[OK]** drücken. `Es wird gedruckt` erscheint und die Statuseite wird gedruckt.
- 5 Sobald der Ausdruck beendet ist, erscheint `Bereit`.

Testseite drucken

Mit diesem Ausdruck wird die Korrektheit der Druckereinstellungen geprüft. Diese sind in erster Linie für den Service, helfen Ihnen aber auch vielleicht weiter.

- 1** Drücken Sie \triangleright bis `>Service>` angezeigt wird.
- 2** Wiederholt auf \triangle oder ∇ drücken, bis `>>Drucke Testseite` erscheint.
- 3** Drücken Sie **[OK]**. Ein blinkendes Fragezeichen (?) erscheint.

>>Drucke
Testseite?

- 4** Erneut auf **[OK]** drücken. `Es wird gedruckt` erscheint und die Testseite wird gedruckt.
- 5** Sobald der Ausdruck beendet ist, erscheint `Bereit`.

Entwickler (Entwickler Auffrischung)

Sollte der Entwickler durch den Techniker getauscht werden, wird dieses Menü zum Einstellen durch den Techniker benutzt. Die sollte nur durch den Kundendienst erfolgen.

8 Optionen

Dieses Kapitel gibt einen Überblick über die verfügbaren Zubehörteile.

Allgemeine Informationen	8-2
Speichererweiterung	8-3
Papierzufuhr (PF-100)	8-5
CompactFlash (CF)-Karte	8-6
USB-Speicher	8-6

Allgemeine Informationen

Für individuelle Druckanforderungen stehen die nachfolgenden Druckeroptionen zur Verfügung.



Hinweis Installieren Sie die Speichererweiterung vor der optionalen Papierzufuhr (PF-100).

Anweisungen zur Installation dieser Optionen befinden sich in der jeweils mitgelieferten Dokumentation. Einige dieser Optionen werden auch auf den folgenden Seiten beschrieben.

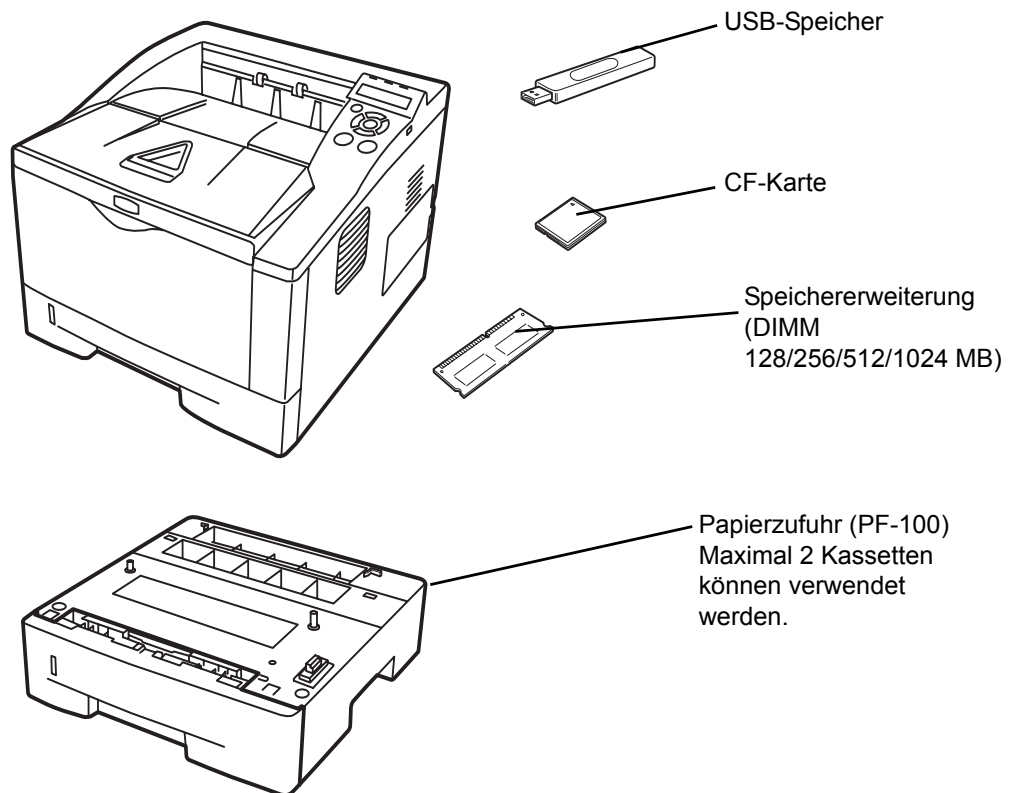

Speichererweiterung

Um den Drucker für komplexere Druckaufträge sowie höhere Druckgeschwindigkeiten auszurüsten, kann der Speicher durch eine optionale Speichererweiterung (DIMM-Module) erweitert werden. Hierfür steht auf der Hauptplatine des Druckers ein Steckplatz zur Verfügung. Es stehen Speichererweiterungen mit Kapazitäten von 128, 256, 512 MB oder 1024 MB zur Verfügung. Der maximale Speicher beträgt 1152 MB.



Hinweis Speichererweiterungen sollten nur von einem qualifizierten Kundendiensttechniker installiert werden. Für Schäden, die durch nicht vorschriftsmäßige Installation entstehen, wird keinerlei Haftung übernommen.

Hinweise zur Handhabung der Hauptplatine und der Speichermodule

Um die elektronischen Bauteile zu schützen, muss die am Körper angesammelte statische Elektrizität abgeleitet werden, indem ein Wasserrohr oder ein anderes Metallobjekt berührt wird, bevor die Hauptplatine oder eine Speichererweiterung angefasst wird. Während der Arbeit ein Antistatik-Armband tragen.

Die Hauptplatine oder Speichererweiterungen grundsätzlich nur am Rand anfassen (siehe nachfolgende Abbildung).

Richtig

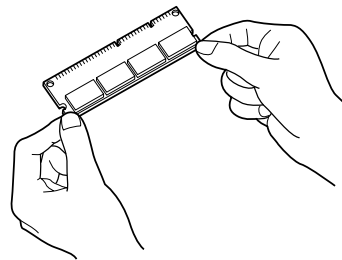

Falsch

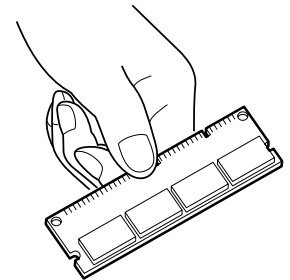

Speichererweiterung installieren

- 1 Das Gerät ausschalten und Netz- und Druckerkabel abziehen.
- 2 Entfernen Sie die rechte Abdeckung wie in der Abbildung gezeigt.

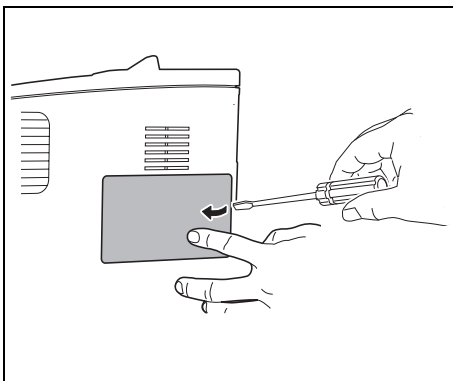

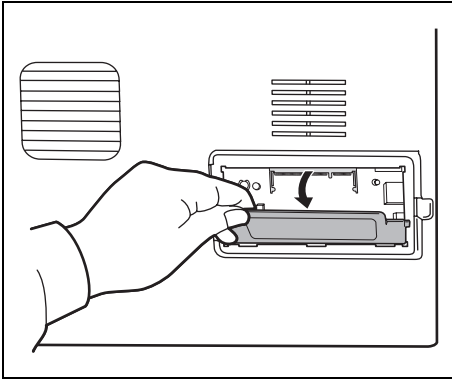

- 3** Bei Erstinstallation entfernen Sie den Klebestreifen. Danach entfernen Sie die Abdeckung des Speichersteckplatzes wie gezeigt.

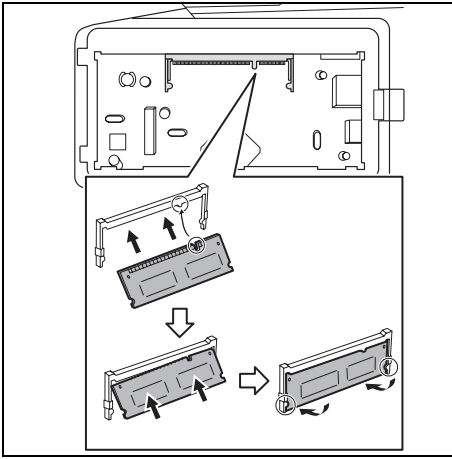

- 4** Das Speichermodul aus der Verpackung nehmen.
- 5** Das Speichermodul vorsichtig so in den Speichermodul-Sockel stecken, dass die Einkerbungen am Modul mit den entsprechenden Vorsprüngen im Steckplatz fluchten. Drücken Sie die Speichermodule sanft in die richtige Position.



VORSICHT Bevor Sie das Speichermodul einsetzen, stellen Sie sicher, dass der Drucker ausgeschaltet ist.

- 6** Drücken Sie die Speichermodule sanft in die richtige Position.
- 7** Die Abdeckung des Speichersteckplatzes und die rechte Abdeckung wieder installieren.

Speichererweiterung ausbauen

Zum Ausbau der Speichererweiterung die rechte Abdeckung und die Abdeckung des Speichersteckplatzes abnehmen. Die Klammern an beiden Enden des Speichersockels vorsichtig nach außen klappen. Danach das Modul vorsichtig aus dem Sockel herausnehmen.

Speichererweiterung prüfen

Um zu überprüfen, ob die Speichererweiterung ordnungsgemäß funktioniert, eine Statusseite drucken.

Papierzufuhr (PF-100)

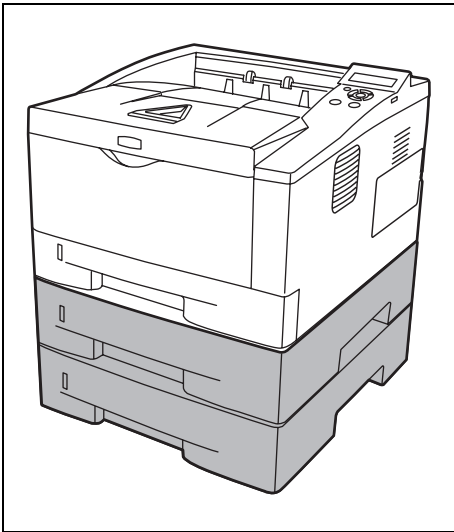

Bei erhöhtem Papierbedarf besteht die Möglichkeit, 2 weitere Papierzufuhren PF-100 unter dem Drucker zu betreiben. Jede Papierkassette fasst bis zu 250 Blatt Papier in den Formaten ISO A4, ISO A5, JIS B5, Letter und Legal (80g/m²). Der Drucker wird wie in der nachstehenden Abbildung gezeigt auf die Papierzufuhr gesetzt.



VORSICHT Bevor die Papierzufuhr PF-100 am Drucker angebracht wird, schalten Sie den Drucker aus.

CompactFlash (CF)-Karte

Der Drucker verfügt über einen Steckplatz für eine CF-Karte mit maximal 4GB. Die CF-Karte dient zum Speichern von Schriftsätzen (Fonts), Makros und Overlays.

- 1 Das Gerät ausschalten und Netz- und Druckerkabel abziehen.



VORSICHT Bevor Sie die CF-Karte einsetzen, stellen Sie sicher, dass der Drucker ausgeschaltet ist.

- 2 Die hintere Abdeckung öffnen.

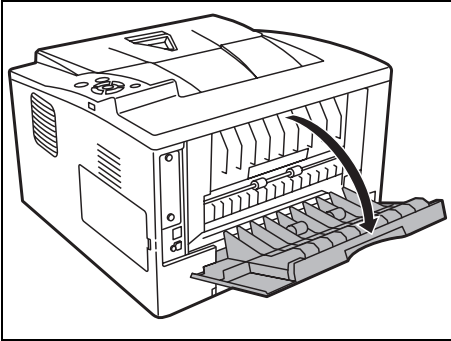

- 3 Die Steckplatzabdeckung entfernen.

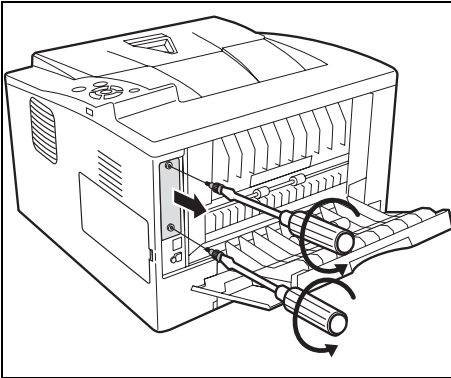

- 4 Setzen Sie die CF-Karte ein.

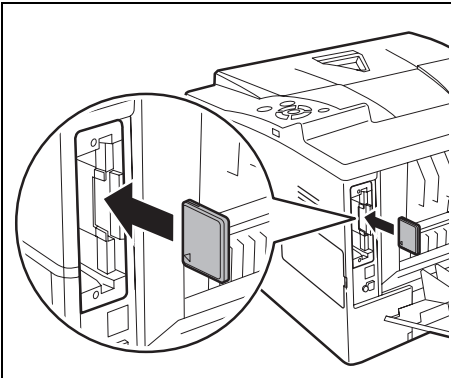

- 5 Verschließen Sie die Steckplatzabdeckung mit den Schrauben aus Schritt 3.
- 6 Das Netzkabel und das Druckerkabel einstecken und den Drucker einschalten.

USB-Speicher

Weitere Informationen zum Kauf der optionalen Geräte, die sich am besten mit diesem Druckermodell verwenden lassen, liefern die entsprechenden Händler.

9 Schnittstelle zum Rechner

In diesem Kapitel werden folgende Themen behandelt:

Allgemeine Informationen	9-2
USB-Schnittstelle	9-2
Netzwerkschnittstelle	9-3

Allgemeine Informationen

In diesem Anhang werden die Signale der Parallel-, USB- und der Netzwerk-Schnittstelle des Druckers erläutert.

USB-Schnittstelle

Der Drucker unterstützt den Hi-Speed USB-Standard (Universal Serial Bus). Nachfolgend ein Überblick über die USB-Spezifikationen sowie die über die einzelnen Pins der USB-Schnittstelle übertragenen Signale.

Technische Daten

Basisspezifikation

Kompatibel zur USB Spezifikation Revision 2.0.

Anschlüsse

Drucker: Buchse des Typs B mit Upstream-Port

Kabel: Stecker des Typs B

Kabel

Ein maximal 5 m langes Kabel, das dem USB-Standard 2.0 (Hi-Speed USB) entspricht, verwenden.

Transfermodus

High speed (max. 480 Mbit/s)

Full-Speed (max. 12 Mbit/s)

Stromversorgung

Gerät mit eigener Stromversorgung

Schnittstellensignale

Pinbelegung des USB-Schnittstellenanschlusses

Pin	Signal	Beschreibung
1	Vbus	Stromversorgung (+5 V)
2	D-	Datenübertragung
3	D+	Datenübertragung
4	GND	Signalerde
Hülle	—	Abschirmung

Netzwerkschnittstelle

Leistungsmerkmale

Automatische IP Adressen Auflösung

Dieses Merkmal ist kompatibel mit dem DHCP/DHCPv6 Protokoll und erlaubt es dem Drucker automatisch eine IP Adresse von einem DHCP/DHCPv6 Server zu erhalten.

Management über Web Browser

HTTP Seiten (COMMAND CENTER) sind im Drucker hinterlegt, so dass ein Web Browser zur Beobachtung des Druckerzustands und zum Ändern von Einstellungen benutzt werden kann. Die Einstellungen können Passwort geschützt werden.

Unterstützte Protokolle

SMTP, POP3, SSL, SNMP, IPv6 und NetBIOS über TCP/IP Protokolle werden zu einfachen Verwaltung und für Sicherheitsmerkmale unterstützt.

Unterstützung von IEEE 802.1x

Die Schnittstelle unterstützt EAP-TLS und PEAP Authentifizierung.

IPv6 Unterstützung

Unterstützt IPv6 basierend auf IPv4 mit Verbesserungen, wie erweiterter Adressraum, erweiterte Sicherheitsfunktionen und prioritätsbasierte Übertragung.

Unterstützt IPsec

Unterstützt IPsec, das Sicherheitsprotokoll, welches auf Netzwerk Layer (IP Layer) Ebene authentifiziert und verschlüsselt.

Technische Daten

Anschluss

Netzwerk: 10 BASE-T/100 BASE-TX

Betriebssysteme

Windows 2000/XP/Vista/Server2003, MacOS 10.x

Netzwerk Protokolle

- IPv6: HTTP, LPD, FTP, IPP, RawPort, ICMPv6, LLTD, SNMP, DHCPv6, SMTP, POP3, DNS, SNMPv1/v2c/v3, WSD
- IPv4: HTTP, HTTPS, LPD, FTP, IPP, RawPort, ICMP, DHCP, SMTP, POP3, SNMP, DNS, WINS, NetBIOS über TCP/IP, SNMPv1/v2c/v3, Apple Bonjour Compatible, IPPS, LLTD, WSD
- weitere: IPX/SPX, NetWare (NDS/Bindery), AppleTalk, NetBEUI

Sicherheits Protokolle

SSL/TLS (HTTPS, IPPS), SNMPv3, EAP-TLS, PEAP, AH, ESP

Umgebungsbedingungen

10 bis 35 °C, 20-80 % Luftfeuchtigkeit (Kondensationsfrei)

EMI Gegenmaßnahmen

VCCI Class B, FCC Class B (U.S.), CE (Europa)

Wichtig Werden IPv6 Funktionen benutzt, müssen alle Netzwerkbestandteile (Router, PCs, etc) IPv6 unterstützen.

10 Anhang

Hier finden Sie die technischen Daten des Druckers.

Technische Daten

10-2

Umweltdaten

10-4

Technische Daten



Hinweis Die technischen Daten des Druckers können sich ohne vorherige Ankündigung ändern.

Position		Beschreibung
Typ		Tischgerät
Druckmethode		Elektrofotografie, Laserabtastung
Papiergewicht	Kassette	60 bis 120 g/m ² (Duplex: 60 bis 105 g/m ²)
	Universalzufuhr	60 bis 220 g/m ²
Medientyp	Kassette	Normalpapier, vorgedrucktes Papier, Feinpapier, Recycling-Papier, grobes Papier, Briefbogen, farbiges Papier, vorgelochtes Papier, Qualitätspapier, Anwender 1-8
	Universalzufuhr	Normalpapier, Transparentfolien, vorgedrucktes Papier, Etiketten, Feinpapier, Recycling-Papier, Pergamentpapier, grobes Papier, Briefbogen, farbiges Papier, vorgelochtes Papier, Umschläge, Karton, dickes Papier, Qualitätspapier, Anwender 1-8
Papierformat	Kassette	A4, JIS B5, A5, Follio, Legal, Letter, Oficio II, Statement, Executive, A6, B6, ISO B5, Umschlag C5, 16K, Anwender (105 × 148 bis 216 × 356mm)
	Opt. Papierzufuhr	A4, JIS B5, A5, Follio, Legal, Letter, Oficio II, Statement, Executive, B6, ISO B5, Umschlag C5, 16K, Anwender (148 × 210 bis 216 × 356mm)
	Universalzufuhr	A4, JIS B5, A5, Follio, Legal, Letter, Oficio II, Statement, Executive, A6, B6, ISO B5, Umschlag C5, Umschlag #10, Umschlag #9, Umschlag #6-3/4, Umschlag Monarch, Umschlag DL, Hagaki, Ofuku Hagaki, 16K, Yokei 2, Yokei 4, Anwender (70 × 148 bis 216 × 356mm).
Zoom-Stufen		25 bis 400%, in 1% Schritten
Druckgeschwindigkeit	Einseitig	A4/Letter: 35 Seiten/Min./37 Seiten/Min.
		A5: 17 Seiten/Min.
	Duplex	A4/Letter: 19 Seiten/Min./20 Seiten/Min.
Zeit für ersten Druck (A4 aus Kassette 1)		7 Sekunden oder weniger
Aufwärmzeit (22°C 60%)	Nach Einschalten	19 Sekunden oder weniger (230 V AC)
	Ruhemodus	14 Sekunden oder weniger (230 V AC)
Papiervorrat	Kassette (1 bis 3)	250 Blatt (80 g/m ² , A4 oder kleiner)
	Universalzufuhr	50 Blatt (80 g/m ² , A4 oder kleiner)
Kapazität des Ausgabefachs	Einseitig	250 Blatt (80 g/m ²)
	Duplex	200 Blatt (80 g/m ²)
Max. Kopienzahl		1 bis 999 Blatt
Auflösung		Fein 1200, Schnell 1200, 600 dpi, 300 dpi
Betriebsumgebung	Temperatur	10 bis 32,5°C
	Luftfeuchtigkeit	15 bis 80 %
	Höhe	2.500 Meter maximal
	Helligkeit	Max. 1.500 Lux
Controller		PowerPC 440F5/500 MHz

Position		Beschreibung
Unterstützte Betriebssysteme		Windows 2000, Windows XP, Windows Server 2003, Mac OS X 10.x
Schnittstelle		Hi-Speed USB: 1 mal Netzwerk: 1 (10BASE-T/100BASE-TX) KUIO/W Slot 1 mal
Druckersprache		PRESCRIBE
Emulation		PCL6, KPDL, KPDL (AUTO), Line Printer, IBM Proprinter, DIABLO 630 und EPSON LQ-850.
Speicher	Standard	128 MB
	Maximal	1152 MB
Abmessungen (B) x (T) x (H)		375 x 393 x 267 mm
Gewicht (ohne Tonerbehälter)		12 Kg
Stromanschluss		220 bis 240 V AC, 50/60 Hz, I, GA
Stromverbrauch	Maximal	97 W
	Beim Ausdruck	116 W
	In Bereitschaft	1F W bei eingeschaltetem EcoFuser
		116 W bei ausgeschaltetem EcoFuser
	Ruhemodus	5,5 W
Ausgeschaltet	0 W	
Monatliches Druckvolumen	Durchschnitt	2.800 Seiten
	Einmalig	50.000 Seiten
Geräuschpegel (gemäß ISO7779 [in unmittelbarer Nähe, Schalldruckpegel an der Vorderseite])		Beim Druck: LWAd = 55 dB (A) Bereitschaft: LWA = 30 dB (A)
Optionen		Speichererweiterung, Opt. Papierzufuhr (250 Blatt, 2 mal)

Umweltdaten

Das Gerät hält folgende Umwelt Standards ein.

- Zeit bis zum Ruhemodus (Standard): 15 Minuten
- Duplex Druck: Standard
- Papierzufuhr: 100% Recycling-Papier



Hinweis Informationen zu den empfohlenen Papiertypen sind von Ihrem Händler oder Kundendienst erhältlich.

Glossar

AppleTalk

AppleTalk bietet die Freigabe von Dateien und Druckern und ermöglicht die Nutzung von Anwendungen, die auf einem anderen Computer im gleichen Netzwerk laufen.

DHCP (Dynamic Host Configuration Protocol)

Protokoll zur automatischen Zuweisung von IP-Adressen, Subnetzmasken und Gateway-Adressen in einem TCP/IP-Netzwerk. Durch die Verwendung von DHCP wird die Arbeit des Netzwerkadministrators auf ein Mindestmaß begrenzt, was besonders in großen Netzwerken mit vielen Computern, in denen die Vergabe spezifischer IP-Adressen nicht nötig ist, nützlich ist.

dpi (dots per inch = Punkte pro Zoll)

Druckertreiber

Mit Druckertreibern können aus der jeweiligen Anwendungssoftware heraus Druckerdaten erzeugt und an den Drucker gesendet werden. Der Treiber für diesen Drucker befindet sich auf der zum Lieferumfang gehörigen CD-ROM. Der Druckertreiber ist auf dem Rechner zu installieren, mit dem der Drucker verbunden ist.

Einheit der Druckauflösung in "Punkten pro Zoll" (25,4 mm).

EcoPrint

Druckmodus, der den Tonerverbrauch reduziert. Im EcoPrint-Modus gedruckte Seiten sind etwas heller als im Normal-Modus ausgegebene Seiten.

Emulation

Bedeutet: Nachahmen des Betriebsmodus von Geräten anderer Hersteller. Der Drucker emuliert die folgenden Sprachen: PCL6, KPDL, KPDL (AUTO), Line Printer, IBM Proprinter, DIABLO 630 und EPSON LQ-850.

FormFeed-Timeout

Während der Datenübertragung an einen Drucker kann es zu Unterbrechungen kommen. Zu diesem Zeitpunkt wartet der Drucker auf die nächsten Daten, ohne Seitenumbrüche einzufügen. Das FormFeed-Timeout ist eine Funktion, bei der das Gerät nur eine voreingestellte Zeitspanne abwartet, bevor es einen automatischen Seitenumbruch ausführt. Sobald der Wartezeitraum angebrochen und die entsprechende Zeit verstrichen ist, verarbeitet der Drucker automatisch die aktuellen empfangenen Daten und druckt sie aus. Wenn das Gerät keine Daten für die letzte Seite empfangen hat, beendet es die Verarbeitung des Auftrags, ohne Papier auszugeben.

IP-Adresse (IP = Internet Protocol)

Adresse, die im gleichen Netzwerk nur einmal vorkommt. Die Nummern in IP-Adressen sind durch Punkte voneinander getrennt (z. B. 192.168.110.171). Jede Einzelnummer muss zwischen 0 und 255 liegen.

KPDL

Von Kyocera entwickelte Implementierung von PostScript 3.

NetBEUI (erweiterte NetBIOS-Schnittstelle)

Ermöglicht im Vergleich zu TCP/IP die Nutzung erweiterter Funktionen in kleinen Netzen.

PostScript

Seitenbeschreibungssprache, die von Adobe Systems Inc. entwickelt wurde. PostScript bietet flexible Funktionen für Schriften und Grafiken und gestattet somit eine höhere Druckqualität.

Ruhemodus

Dieser Modus dient der Einsparung von Energie. Wird aktiviert, wenn das Gerät einen bestimmten Zeitraum nicht benutzt wird. Während dieser Zeit wird der Stromverbrauch auf ein Minimum reduziert. Die Standardeinstellung kann geändert werden.

Seiten/Min.

Seiten pro Minute: Einheit der Druckgeschwindigkeit.

Speichererweiterung

Die (optionale) Speichererweiterung dient der Erhöhung der Speicherkapazität des Geräts. Um festzustellen, welche DIMM-Module in Verbindung mit dem Drucker verwendet werden können, den Kundendienst kontaktieren.

Standard-Gateway

Gerät (Computer oder Router), über das auf Computer außerhalb des eigenen Netzwerkes zugegriffen wird. Ist einer bestimmten Ziel-IP-Adresse kein Gateway zugewiesen, werden die Daten an das Standard-Gateway gesendet.

Statusseite

Zeigt Druckereinstellungen wie beispielsweise Speicherkapazität des Druckers, Gesamtzahl erstellter Druckseiten und Parameter der Papierzuführung. Die Statusseite kann über das Bedienfeld ausgedruckt werden.

Subnetzmaske

32-Bit-Nummer, über die festgelegt wird, welche Bitwerte einer IP-Adresse das Netzwerk und welche den Host bezeichnen.

TCP/IP (Transmission Control Protocol/Internet Protocol)

Protokollpaket, mit dessen Hilfe die Kommunikation zwischen Computern und anderen Geräten über ein Netzwerk festgelegt wird.

Universalzufuhr

Wird anstelle der Kassette benutzt, wenn Briefumschläge, Postkarten, Folien und Etiketten bedruckt werden.

Umrisschrift

Bei Umrisschriften werden Umrisse der Zeichen durch numerische Ausdrücke dargestellt, wobei die Schriften durch Ändern der numerischen Werte dieser Ausdrücke vergrößert oder verkleinert werden können. Der Ausdruck bleibt gestochen scharf, selbst wenn Schriften vergrößert werden, da die einzelnen Zeichen durch ihren Umriss definiert sind. Die Schriftgröße lässt sich in 0,25-Punkt-Schritten auf bis zu 999,75 Punkte skalieren.

USB (Universal Serial Bus)

Ein Standard für Schnittstellen mit niedrigen bis mittleren Geschwindigkeiten. Dieser Drucker unterstützt Hi-Speed USB. Die maximale Übertragungsrate beträgt 480 MBit/s, die maximale Kabellänge fünf Meter.

Index

Numerisch

3DES Einstellungen
SSL Server 7-66

A

A4/Letter ignorieren 7-32

Abdeckung für optionale Ausstattung
Bauteile 1-2

Ablageverlängerung
Bauteile 1-2

Administrator ID 7-60, 7-68
Änderung 7-69

Administrator Passwort 7-61, 7-68
Änderung 7-69

AES Einstellungen
SSL Server 7-66

Allgemeine Probleme
Störungsbeseitigung 6-2

Alternative Emulation für KPD L 7-33

Anschließen
Netzkabel 4-3, 4-4
USB-Kabel 4-2

Anwenderdefinierten Papiertyp zurücksetzen 7-28

Anzahl Kopien
USB-Speicher 7-17

Anzeige
LED Anzeigen 7-5

Anzeigesprache wählen 7-47

AppleTalk 7-64

Ausdruck
der RAM-Disk Liste 7-15
der Speicherkarten Liste 7-15
der Zeichensätze 7-15
des Menüplans 7-11
Netzwerk Statusseite 7-72
Seite drucken 7-13, 7-72
Testseite 7-73

Ausdruck von KPD L Fehlern 7-33

Ausrichtwalze
Reinigung 5-7

Austausch
Tonerbehälter 5-2, 5-3

Auswahl der Papierquelle
USB-Speicher 7-17

Automatische Kassettenwahl 7-30

B

Bauteile Einleitung-1, 1-1
an der Vorderseite 1-2
auf der Rückseite 1-2

Bedienfeld
Anzeigen, Tasten, Überblick 1-3
Bauteile 1-2
Diagramm 7-3

Beispiel einer Statusseite 7-13

Benutzerdefinierter Modus
Installationsmethode 4-15

Beseitigung von Papierstaus
Duplexmodus 6-15
Hintere Abdeckung 6-18
Im Drucker 6-16
Papierkassette 6-14
Papierzufuhr 6-14
Universalzufuhr 6-13

Bezeichnungen
Bedienfeld 1-3

C

CF-Karte 8-6
(optional) 8-2

CF-Karte installieren 8-6

CompactFlash-Karte 8-2, 8-6

D

Das Menüsystem 7-8

Datei drucken
USB-Speicher 7-16

Dateiliste des
USB-Speicher 7-17

DES Einstellungen
SSL Server 7-65

DIMM 8-2

Druckdichte
Einstellungen 7-27

Druckeinstellungen 7-29

Drucker neu starten 7-71

Druckqualität
Auflösung 7-38
EcoPrint-Modus 7-37
Einstellungen 7-36
KIR-Modus 7-37

Duplexdruck 7-31
Bindevarianten 7-31

Fehlererkennung	7-53
Duplexeinheit	
Papierstau beseitigen	6-15
Duplexweg	
Einstellungen	7-27

E

Einen Druckauftrag abbrechen	7-6
Einschalten	4-3
Emulation	
auf der Statusseite	7-14
Einstellungen	7-32
Entwicklereinheit	
Papierstau beseitigen	6-16
Erstaustattung	
Tonerbehälter	5-2
Etiketten	2-8
Etiketten mit Klebstoff	2-8
Express-Modus	
Installationsmethode	4-14

F

Farbiges Papier	2-10
Fehlererkennung	
Duplexdruck	7-53
Einstellungen	7-52
Falsch. Papier	7-53
Fehlermeldungen	
Bedeutung	6-5
der RAM-Disk	6-9
der Speicherkarten	6-9
Folien	2-7

G

Gerät allgemein	
Auswahl und Einstellung	7-47

H

Handhabung der Speichererweiterungen	8-3
Heizung	
Papierstau beseitigen	6-18
Hintere Abdeckung	
Bauteile	1-2
Papierstau beseitigen	6-18
HTTPS Einstellungen	
SSL Server	7-67

I

Im Drucker	
Papierstau beseitigen	6-16
Installation der Software unter Windows	4-13
Installation des Druckertreibers	4-13
Mac Betriebssystem	4-16
Installationsmethode	
Benutzerdefinierter Modus	4-15
Express-Modus	4-14
IPP (Internet Printing Protokoll)	7-64
IPP over SSL Einstellung	
SSL Server	7-66
IPSec (IP Security Protocol)	7-67

K

Kassette	
Medientyp	7-25
Papier einlegen	3-2
Papierformat	7-22
Papierformate	2-4
Papiergewicht	2-5
Koronareiniger	5-7
KPDL-Fehler	7-33

L

Längere Nichtbenutzung	5-9
Leistungsmerkmale	
Netzwerkschnittstelle	9-3
Linke Abdeckung 1	1-2

M

Maßeinheit	7-24
Auswahl	7-24
Medientyp	
Anwender	7-26
Meldung	
Statusinformationen	7-4
Menüsystem	7-8
Mögliche Staubereiche	6-11

N

NetWare	7-63
Netzanschluss	
Bauteile	1-2
Netzkabel	
Anschlüsse	4-3, 4-4
Netzschalter	

Bauteile	1-2
Netzwerk	
, Einstellungen	7-42
TCP/IP (IPv4)	7-42
TCP/IP (IPv6)	7-45
Netzwerkeinstellungen	
AppleTalk	4-10, 4-11
Netzwerkschnittstelle	9-3

O

Obere Abdeckung	
Bauteile	1-2
Obere Ablage	
Bauteile	1-2
Optionen	8-2
CF-Karte	8-2
Dokument-Finisher	5-6
Papierzufuhr	8-2
Speichererweiterung	8-2
Originalglasplatte	
Reinigung	6-2

P

Papier	
minimales und maximales Format	2-3
Papier in 3000-Blatt-Papierzufuhr einlegen	3-2, 3-5
Papier einlegen	
Kassette	3-2
Universalzufuhr	3-5
Papier vorbereiten	3-2
Papieranschlag	
Bauteile	1-2
Papieranzeige	3-4
Papiereinstellungen	7-20
Papierführungen	3-5
Papiergewicht	2-5
Einstellungen	7-26
Papierkassette	
Bauteile	1-2
Medientyp	2-11
minimale und maximale Größe	2-3
Papierstau beseitigen	6-14
Papierlängenführung	3-3
Papierquelle	7-29
Papierzufuhr	8-5
(optional)	8-2
Papierstau beseitigen	6-14
PF-100	8-2, 8-5
Postkarten	2-9
Probleme mit der Druckqualität	
Störungsbeseitigung	6-3

R

RAM-Disk	7-50
Rechte Abdeckung	
Bauteile	1-2
Recycling-Papier	2-10
Reinigung	
Ausrichtwalze	5-7
des Druckers	5-6
Koronadraht	5-7
Vorlageneinzug	6-3

S

Schnittstelle sperren	7-61
Schnittstelle zum Rechner	9-1
Schnittstellensignale	
USB-Schnittstelle	9-2
Schriftwahl	
Auswahl der Standard Schriftart	7-34
Seiteeinstell.	
(A4 Breit)	7-40
(Seitenausrichtung)	7-39
Anzahl Kopien	7-38
Wagenrücklauf (CR)	7-39
Zeilenvorschub (LF)	7-39, 7-40
Service (zur Wartung)	7-72
Sicherheitsstufe	7-67
Speicher	
auf der Statusseite	7-14
Speichererweiterung	
(optional)	8-2
Speichererweiterung ausbauen	8-4
Speichererweiterung installieren	8-3
Speichererweiterung prüfen	8-4
Speicherkarte	
Benutzen der CF-Karte	7-51
Spezialpapier	2-7
Spezifikationen	10-2
Netzwerkschnittstelle	9-3
Umweltdaten	10-4
USB-Schnittstelle	9-2
SSL (Secure Sockets Layer) Server	7-65
Standard oder Dunkel	7-34
Standard-Schriftgröße ändern	7-35
Steckplatz für USB-Speicher	
Schnittstelle sperren	7-61
Störungsbeseitigung	6-1
Allgemeine Probleme	6-2
Probleme mit der Druckqualität	6-3

T

Tasten	
Cancel	7-6
Cursor-Tasten	7-7
GO, Weiter	7-6
Grundfunktionen	7-6
MENU	7-6
OK	7-7
Timer	
Auto. Bedienfeldrückstellung	7-58
Auto. Fehlerlöschung	7-57
Automatischer Seitenvorschub	7-55
Auto-Ruhe	7-58
Einstellungen	7-55
Ruhemodus	7-56
Timer	7-58
Zeit für Fehlerlöschung	7-57
Tipps	6-2
Tonerbehälter	
Austausch	5-2
austauschen	5-3
Tonerbehälter wechseln	5-3, 5-4
Tonerkit	
Tonerbehälter, Abfalltüte, Installationshinweis	5-2
Transport der Druckers	5-9
Trommeleinheit	
Papierstau beseitigen	6-16
Wartung	5-6

U

Umschlag	2-9
Umweltdaten	10-4
Universalzufuhr	
Bauteile	1-2
Medientyp	2-11, 7-21
minimales und maximales Format	2-3
Papier einlegen	3-5
Papierformat	2-4, 7-21
Papiergewicht	2-5
Papierstau beseitigen	6-13
USB-Kabel	
Anschlüsse	4-2
USB-Schnittstelle	9-2
Schnittstelle sperren	7-62
USB-Schnittstellenanschluss	
Bauteile	1-2
USB-Speicher	7-16
USB-Speicher entfernen	7-17

V

Verriegelungshebel	
Tonerbehälter	5-4

Vordere Abdeckung	
Bauteile	1-2
Vordrucke	2-10

W

Wagenrücklaufcode	7-39
Warnton einstellen	7-48
Wartung	
Toner ersetzen, Reinigung	5-1

Z

Zähler	
Gedr. Seiten	7-19
Zähler ablesen	7-19
Zeichenabstand	7-35
Zeichensatz	
Einstellungen	7-36
Zeilenvorschub	7-39

**QUALITY
CERTIFICATE**

This machine has passed
all quality controls and
final inspection.

